

**LA SPIA CHE
MI AMAVA™**

LOTUS
esprit



Pacco 05

ISTRUZIONI DI MONTAGGIO

**FASE 035: MONTAGGIO DELLA
COPERTURA DEL MOTORE**

**FASE 039: ASSEMBLAGGIO DELLA
CONSOLE CENTRALE (I)**

**FASE 036: COSTRUZIONE DEL
PANNELLO STRUMENTI**

**FASE 040: ASSEMBLAGGIO DELLA
CONSOLE CENTRALE (II)**

**FASE 037: COSTRUZIONE DEL
CRUSCOTTO E DEL RADAR**

**FASE 041: MONTAGGIO DELLA CONSOLE
CENTRALE E DELLA PLANCIA**

FASE 038: MONTAGGIO DEL VOLANTE

**FASE 042: AGGIUNTA DEL TAPPETO AL
PAVIMENTO DELL'ABITACOLO**

LA SPIA CHE MI AMAVA © Danjaq, LLC and Metro-Goldwyn-Mayer Studios Inc. LA SPIA CHE MI AMAVA, *007* and related James Bond Indicia © 1962-2024 Danjaq, LLC and Metro-Goldwyn-Mayer Studios Inc. LA SPIA CHE MI AMAVA, *007* and related James Bond Trademarks are trademarks of Danjaq, LLC. All Rights Reserved.

Produced under licence from Group Lotus LTD. LOTUS, the Lotus Roundel, car names and all associated logos and distinctive designs are trade marks of Group Lotus LTD.

AGORAMODELS
JAMES BOND
—COLLECTION—

I consigli dell'esperto

Delle viti di scorta sono incluse in ogni uscita. In alcuni casi, è possibile che venga richiesto di conservare per una fase successiva le viti di scorta o non utilizzate. Conserva queste viti in un luogo sicuro e identificale correttamente.

Stai attento a non confondere le viti. Le viti sono simili tra loro ma la filettatura è leggermente diversa. L'utilizzo di viti sbagliate può danneggiare i componenti.

Quando fissi insieme i componenti utilizzando più viti, posiziona ogni vite puntandola appena, in modo da assicurarti che tutti i componenti siano allineati correttamente. Quindi serra delicatamente le viti fino in fondo, senza stringere troppo. Serra le viti nell'ordine in cui sono state posizionate.

Il cacciavite può essere magnetizzato strofinandolo con una calamita (come un magnete da frigo), in questo modo la punta del cacciavite tratterrà la vite e l'assemblaggio risulterà più facile.

Se una vite deve essere serrata in una parte metallica, non forzarla perché potresti tranciare la testa. Rimuovi la vite e applica una piccola quantità di vaselina, sapone o olio sulla filettatura. In questo modo la vite viene lubrificata e sarà più facile stringerla a fondo nella sua sede.

Alcune parti richiedono un poco di colla per l'assemblaggio. Applica la colla con parsimonia e utilizza uno stuzzicadenti per non usarne una quantità eccessiva. Ti consigliamo di usare colla cianoacrilica in gel oppure colla liquida per modellismo. Se possibile, esegui una prova di montaggio prima di incollare i pezzi.

Nel corso dell'assemblaggio, riceverai molti pezzi che devono essere montati immediatamente, seguendo le istruzioni della fase corrispondente. Altri pezzi devono invece essere conservati nella loro confezione per essere utilizzati nelle fasi di assemblaggio successive.

Proteggi sempre la verniciatura dei componenti posizionando sulla superficie di lavoro un tappetino da taglio, un foglio di carta bianca o un panno morbido.

Sinistra e destra! Quando si costruisce la LA SPIA CHE MI AMAVA Lotus Esprit, sinistra e destra si riferiscono ai lati dell'auto considerati come se si fosse seduti al suo interno.



ATTENZIONE: Alcune parti sono assemblate con magneti. Questi magneti possono causare gravi lesioni in caso di ingestione. Tenere lontano dai bambini. Se si sospetta che un magnete sia stato ingerito, rivolgersi immediatamente a un medico.

Fase 035: Montaggio della Copertura del Motore

In questa fase, monterai la copertura del motore al pavimento posteriore.

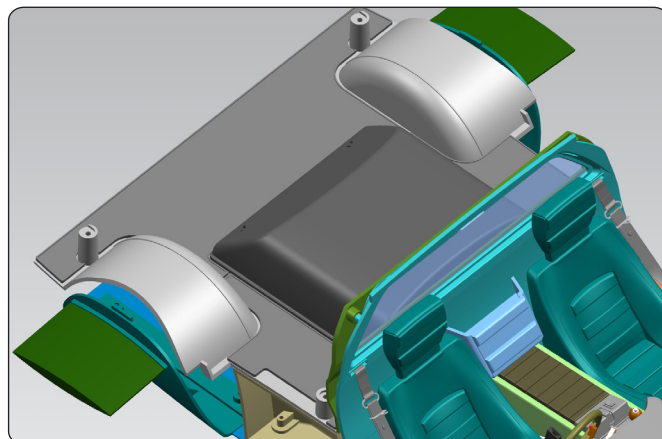

ELENCO PARTI DELLA FASE 035

Nome
35-A Copertura del motore

A photograph of the motor cover part 35-A, which is a dark grey, rectangular plastic component with a curved front edge. A red label with the text "35-A" is positioned above the part.

Fase 035: Montaggio della Copertura del Motore

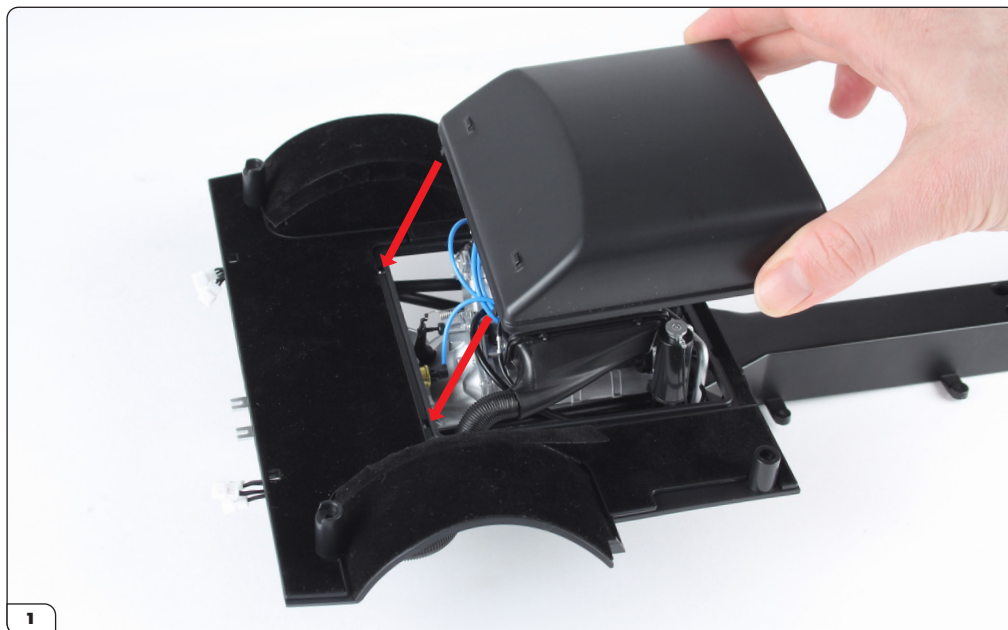

Allinea la copertura del motore (35-A) con il pavimento posteriore come mostrato. Spingere le due linguette nei fori corrispondenti.



Premi verso il basso sul lato opposto.

Fase 035: Montaggio della Copertura del Motore



La copertura del motore è stata montata.

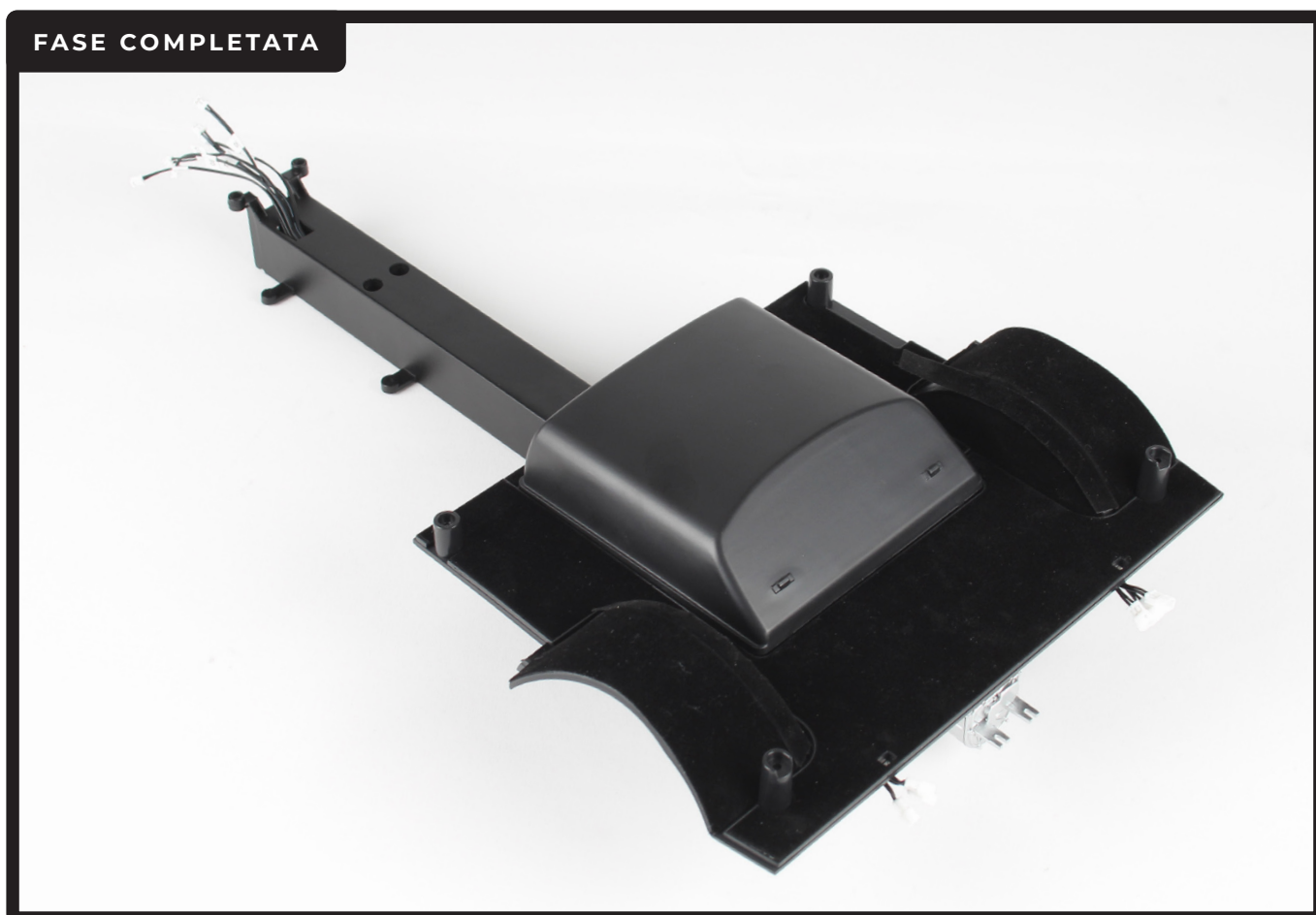

Fase 036: Costruzione del Pannello Strumenti

In questa fase costruirai il pannello degli strumenti, che presenta il display nautico.



ELENCO PARTI DELLA FASE 036

Nome	Nome
36-A Parte superiore del pannello strumenti	36-G Pulsanti sinistri
36-B Parte inferiore del pannello strumenti	36-H Cavo LED strumento No. 10
36-C Display centrale	Foglio di adesivi nautici
36-D Display destro	Foglio di adesivi riflettenti
36-E Display sinistro	Viti PS02 x5
36-F Pulsanti destri	



Fase 036: Costruzione del Pannello Strumenti

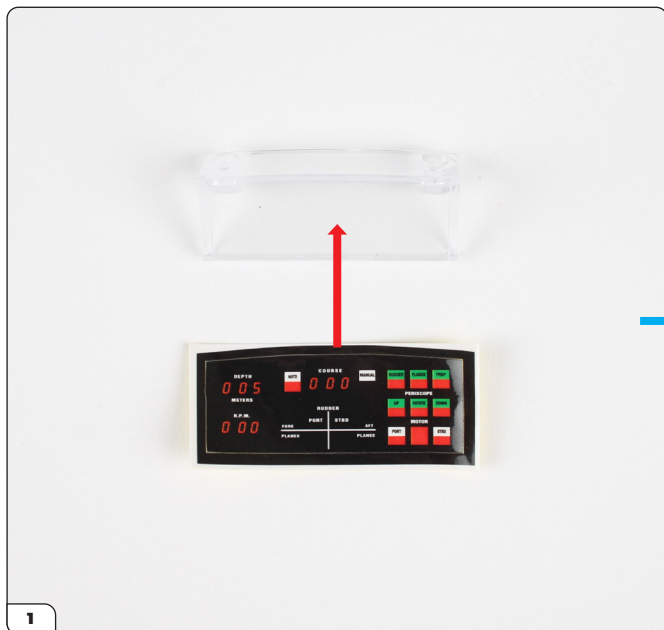

Prendi il foglio di adesivi nautici. Rimuovi l'adesivo dalla carta di supporto e pressalo sul display centrale (36-C) nell'orientamento mostrato.

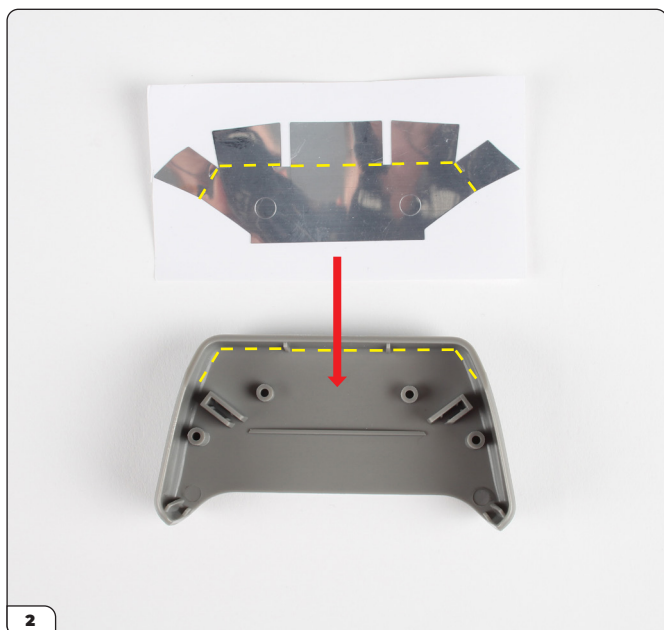

Prendi il foglio di adesivi riflettenti. Nota che l'adesivo riflettente ha delle linguette che si piegano per adattarsi alla parte superiore del pannello degli strumenti (36-A) come mostrato dalle linee tratteggiate.

Rimuovi l'adesivo riflettente dalla carta di supporto e pressalo saldamente sulla parte superiore del pannello strumenti.

Fase 036: Costruzione del Pannello Strumenti



Quando il riflettore è in posizione, rimuovi la pellicola protettiva dal lato color argento come mostrato.



Posiziona il display centrale sui montanti a vite.



Fissare con 2 viti PS02.



Premi il display destro (36-D) sui pulsanti destri (36-F).

Fase 036: Costruzione del Pannello Strumenti



Il display destro dovrebbe apparire così.



Premi il display sinistro (36-E) sui pulsanti sinistri (36-G) usando il perno come guida.



Il display sinistro dovrebbe apparire così.



Inserisci il display destro nel pannello degli strumenti superiore.

Fase 036: Costruzione del Pannello Strumenti

FASE COMPLETATA

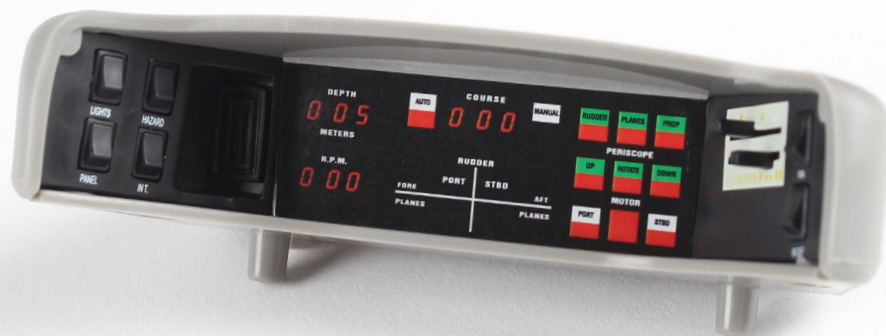

Fase 037: Costruzione del Cruscotto e del Radar

In questa fase, monterai il cruscotto e il display del radar centrale.

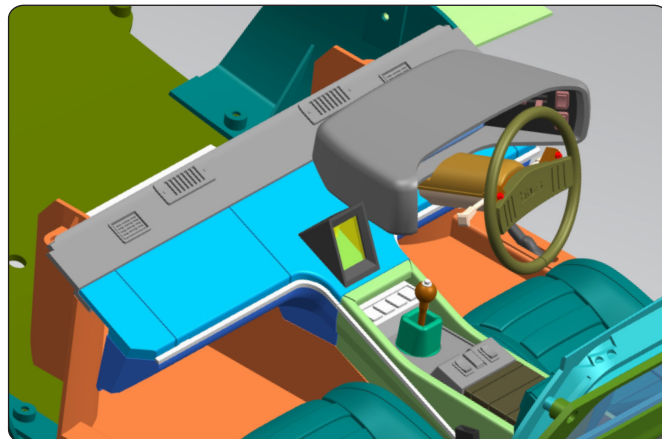

ELENCO PARTI DELLA FASE 037

Nome
37-A Bocchette di ventilazione del cruscotto
37-B Cruscotto
37-C Alloggiamento radar
37-D Vetro del radar
37-E Cavo LED radar No. 11
Adesivo del radar
Viti PS02 x4



Fase 037: Costruzione del Cruscotto e del Radar

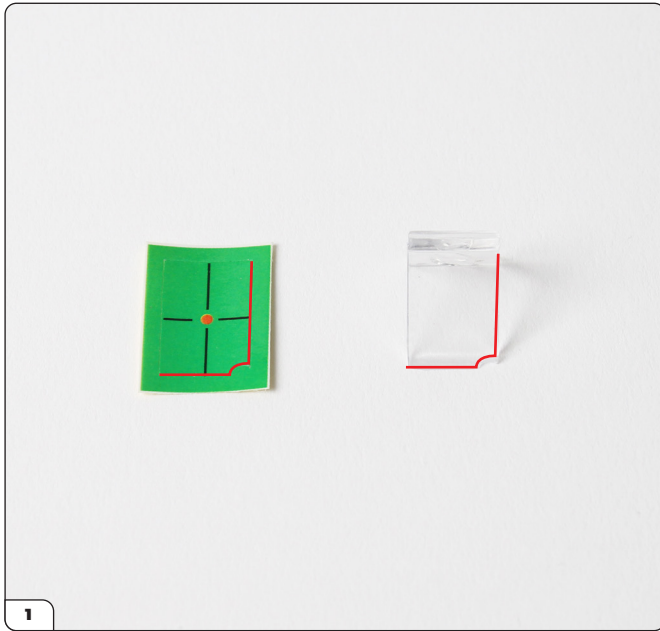

Prendi il vetro del radar (37-D) e l'adesivo del radar. Nota le tacche d'angolo indicate dalle linee rosse.

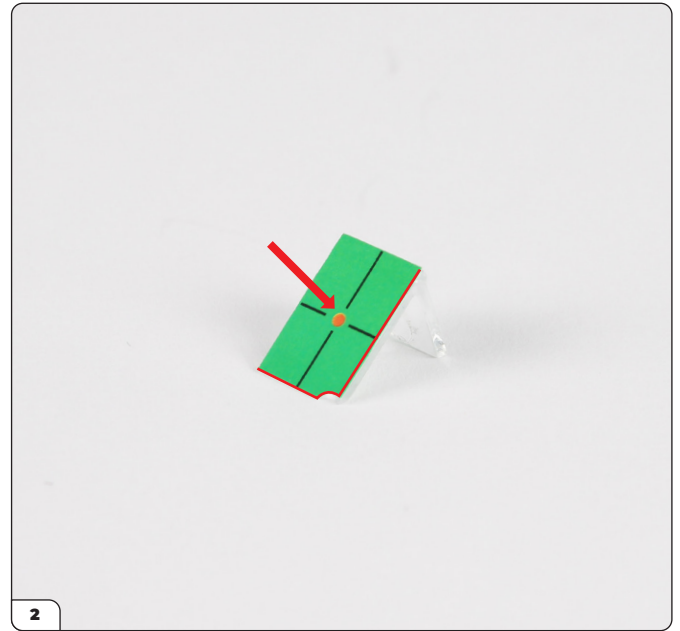

Rimuovi l'adesivo dalla carta di supporto e pressalo sul vetro, allineando le tacche.

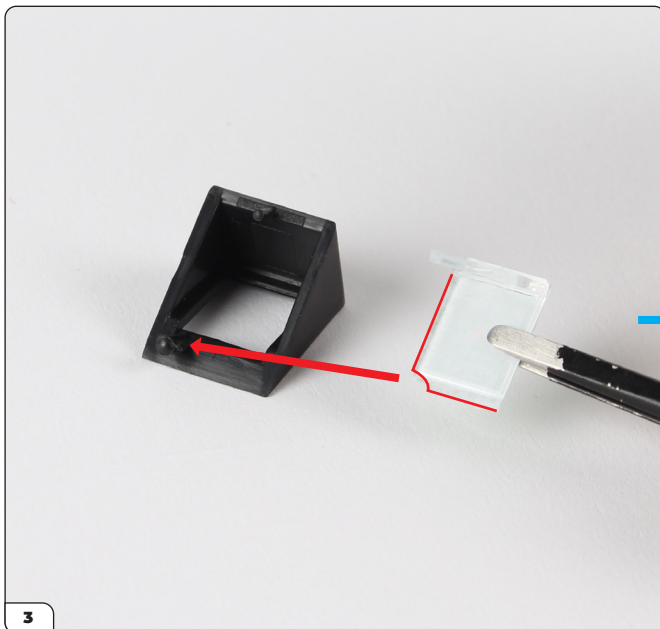

Inserisci il vetro nell'alloggiamento del radar (37-C), posizionando la tacca accanto al perno, poi premi saldamente al suo posto.



Fase 037: Costruzione del Cruscotto e del Radar

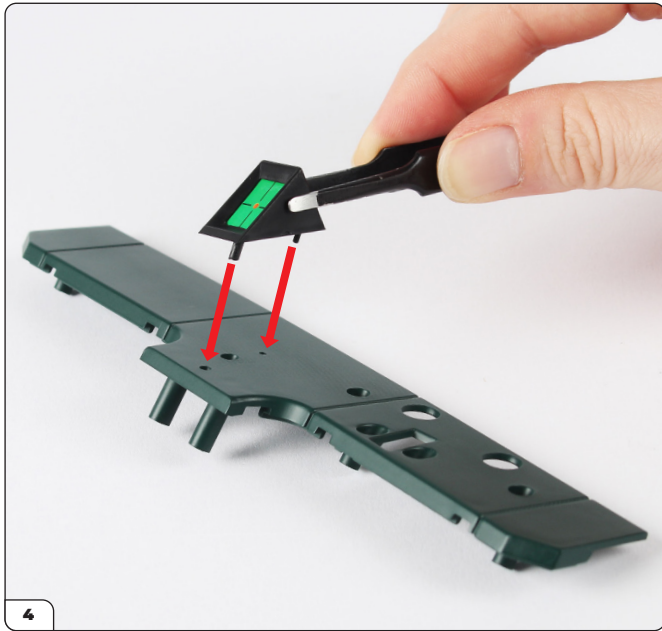

Allinea l'alloggiamento del radar con il cruscotto (37-B).



Premi saldamente al suo posto.

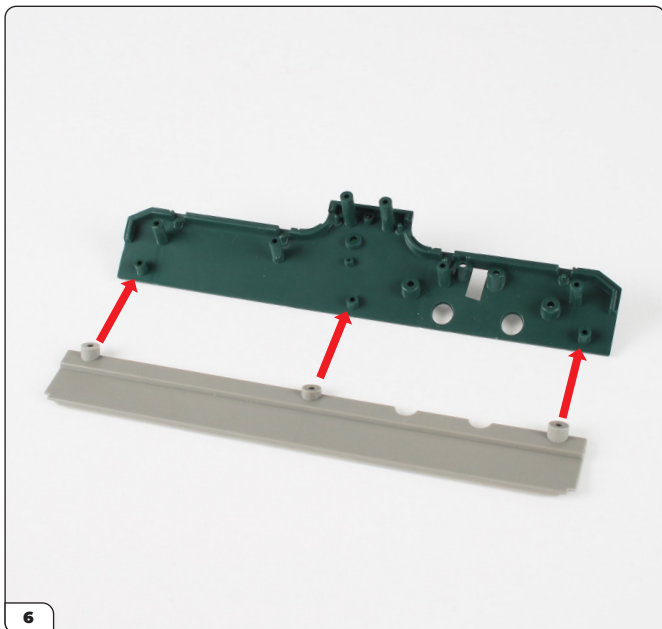

Allinea le bocchette di ventilazione del cruscotto (37-A) con il cruscotto come mostrato.

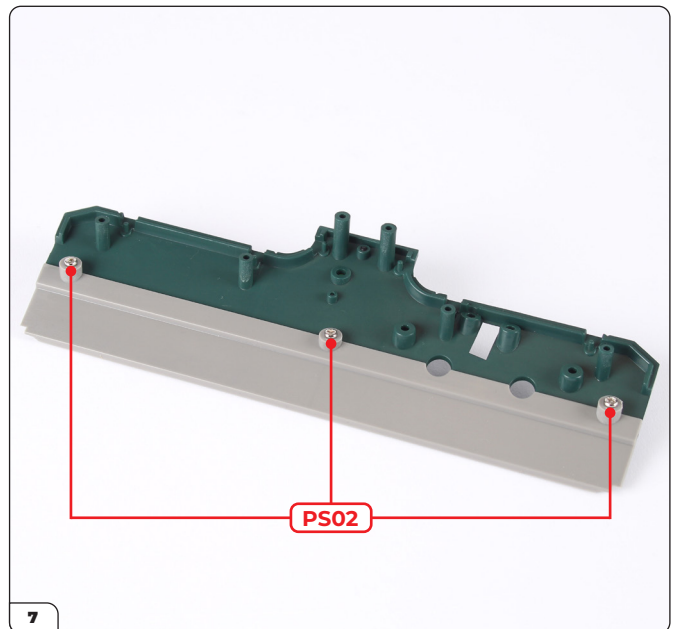

Posizionalo sui montanti a vite, quindi fissalo con 3 viti PS02.

Fase 037: Costruzione del Cruscotto e del Radar

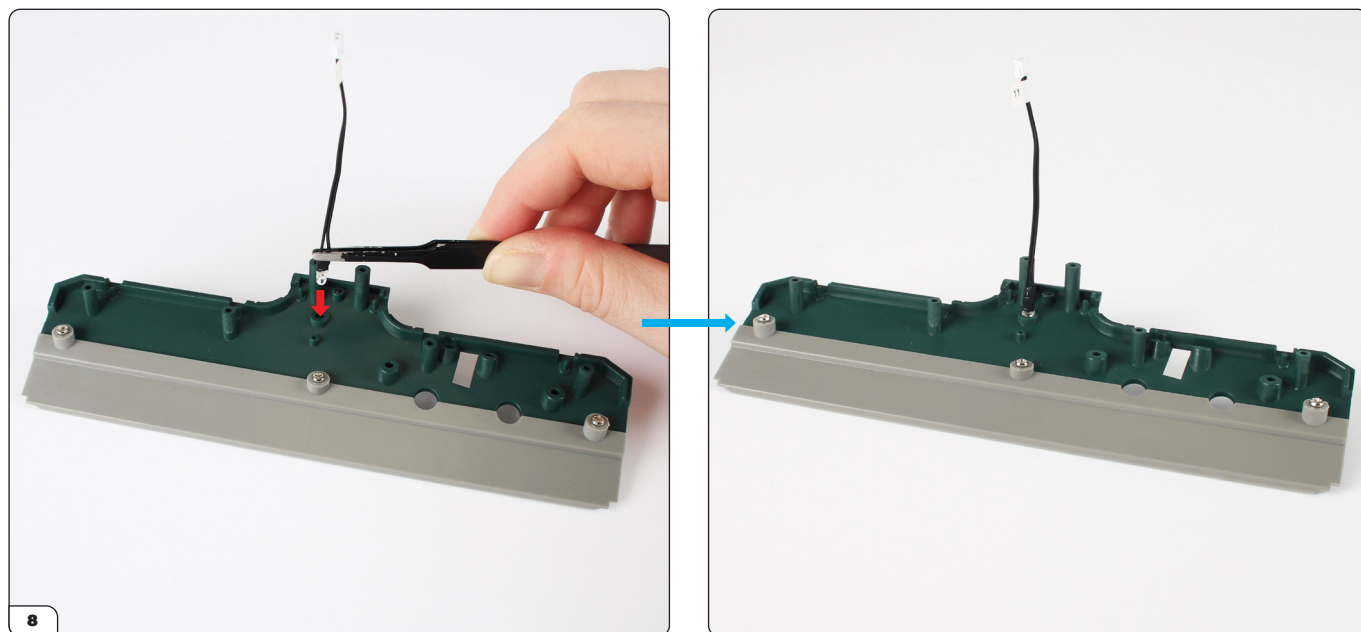

Prendi il cavo LED del radar No. 11 (37-E) e inserisci la lampadina nel foro.

FASE COMPLETATA

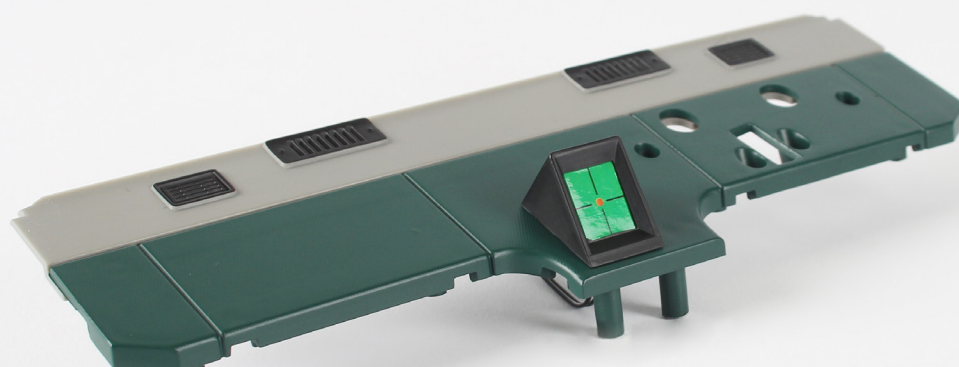

Fase 038: Montaggio del Volante

In questa fase monterai il volante e l'albero di trasmissione, per poi attaccarlo alla plancia. Fisserai anche il pannello degli strumenti al suo posto.

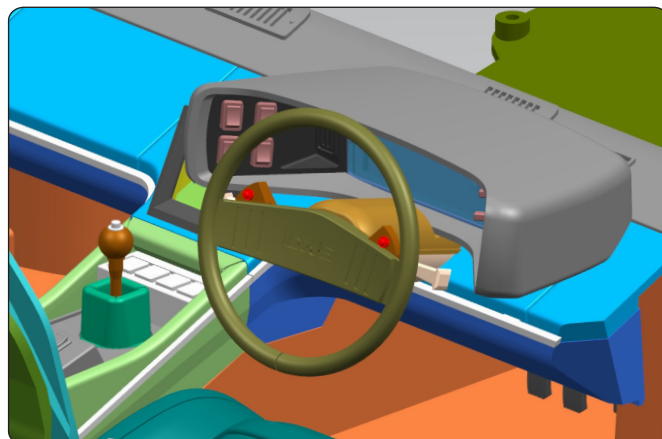

ELENCO PARTI DELLA FASE 038

Nome	Nome
38-A Volante	38-F Airbag
38-B Albero di trasmissione	Viti DS03 x2
38-C Colonna di sterzo	Viti PS05 x5
38-D Copertura inferiore della colonna di sterzo	Viti PS32 x3
38-E Copertura superiore della colonna di sterzo	



Fase 038: Montaggio del Volante



Prendi l'airbag (38-F) e prelinelo dietro il volante (38-A).



Spingi la colonna di sterzo (38-C) nel foro a forma di D.



Martella con cura la colonna di sterzo fino a che non è ben salda.

Fase 038: Montaggio del Volante



Posiziona la copertura superiore della colonna di sterzo (38-E) sulla colonna, posizionando il disco nel supporto (cerchiato).



Posiziona la copertura inferiore della colonna di sterzo (38-D) sulla parte superiore.



Fissali insieme con 2 viti PS32.

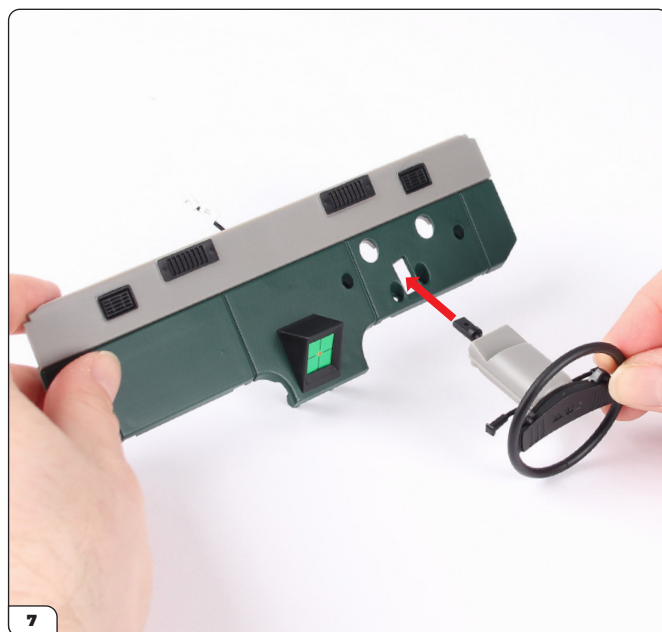

Spingi la colonna di sterzo attraverso l'apertura del cruscotto (fase 037).

Fase 038: Montaggio del Volante



Posiziona la copertura della colonna di sterzo nei fori delle viti come mostrato.

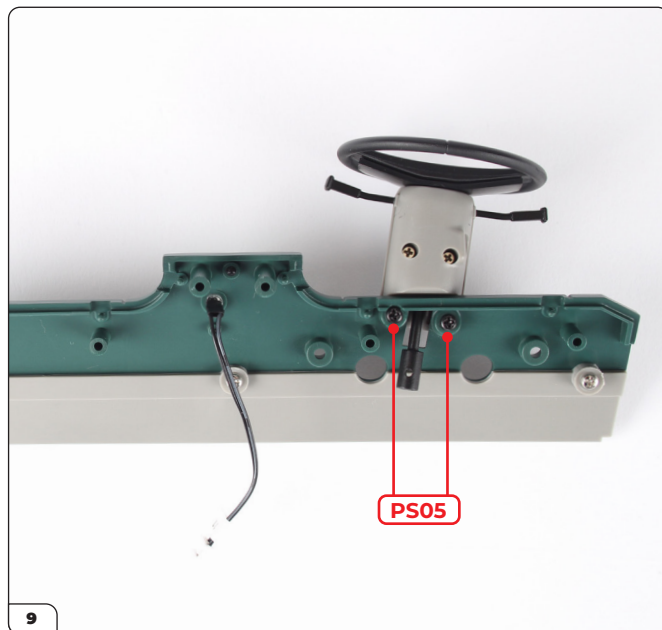

Fissali con 2 viti PS05.

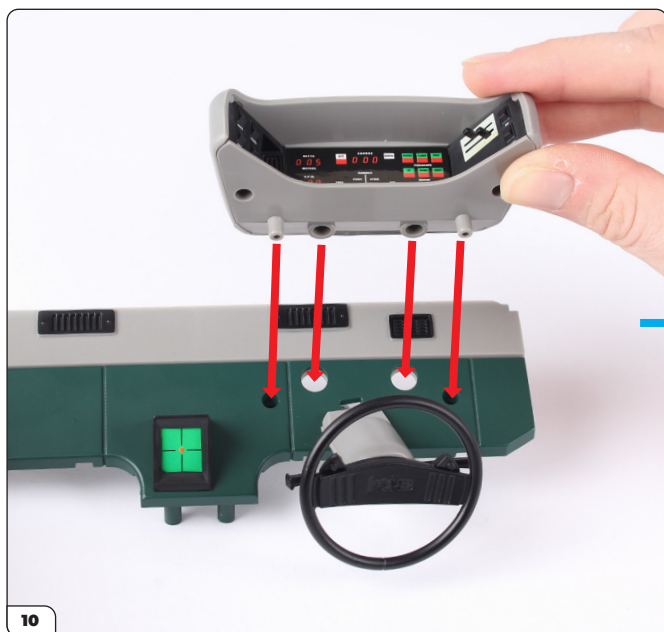

Spingi il pannello degli strumenti (fase 036) nei fori dietro il volante.



Fase 038: Montaggio del Volante

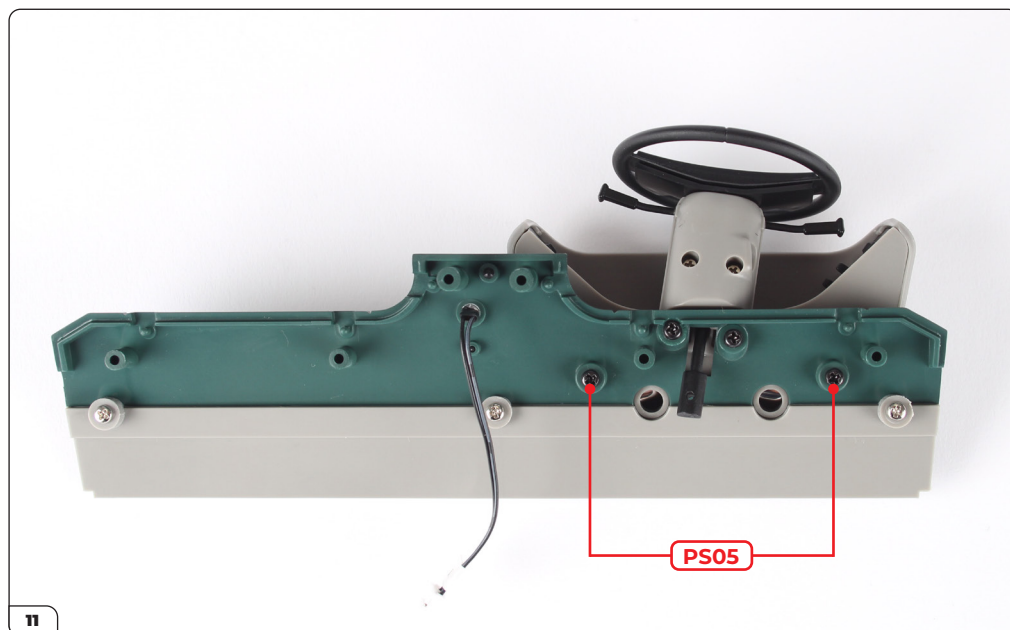

Fissalo con 2 viti PS05.

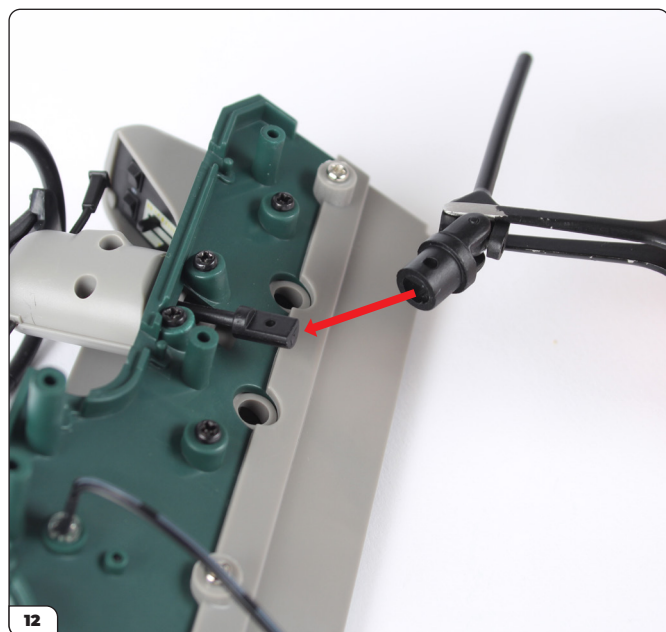

Spingi l'albero di trasmissione (38-B) sulla colonna di sterzo.

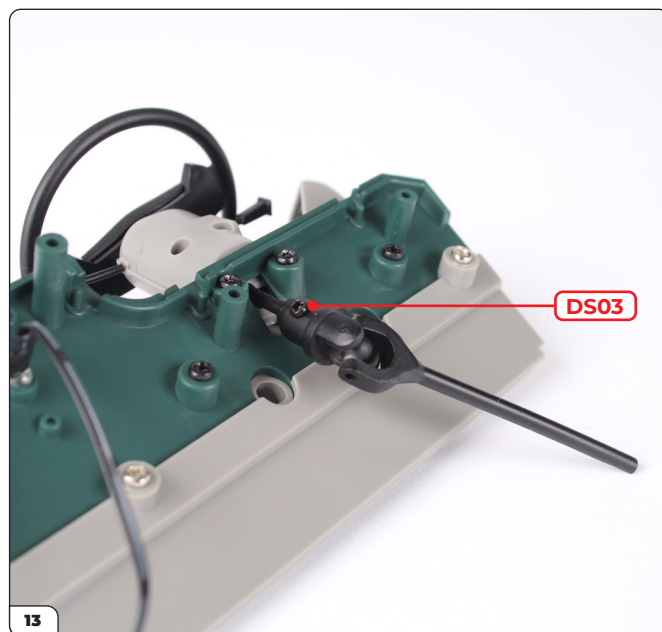

Fissalo con una vite DS03.

Fase 038: Montaggio del Volante

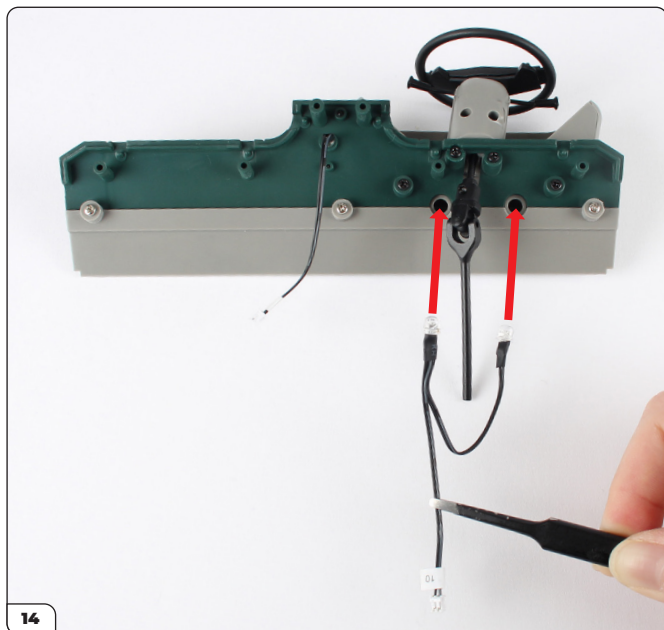

Allinea il cavo del LED del pannello degli strumenti n. 10 (fase 036) con il cruscotto come mostrato.

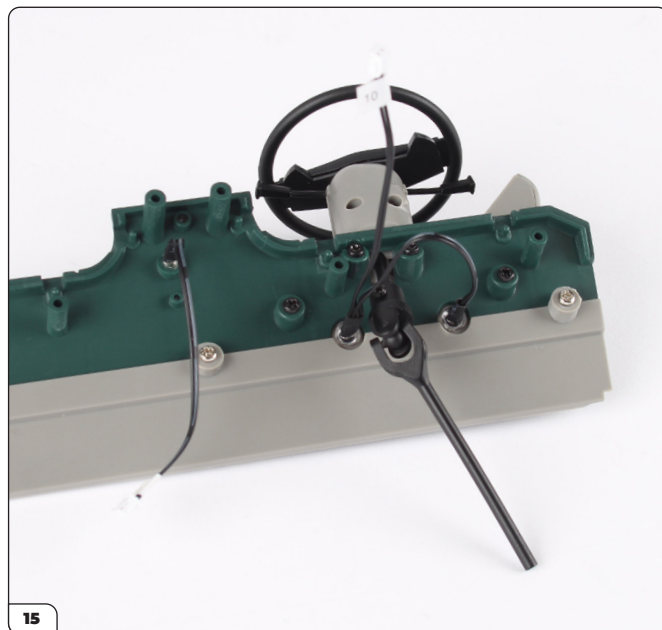

Spingi le lampadine LED nei fori.

FASE COMPLETATA

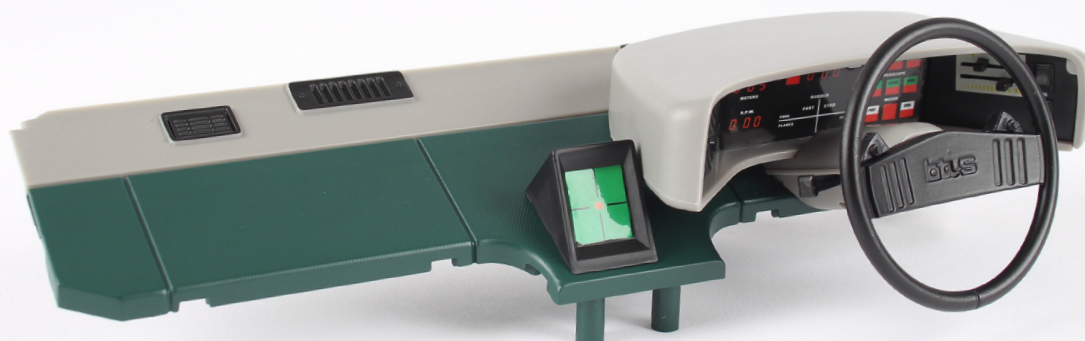

Fase 039: Assemblaggio della Console Centrale (I)

In questa fase inizierai a montare la console centrale, partendo dai pannelli laterali, le rifiniture e le fibbie delle cinture.

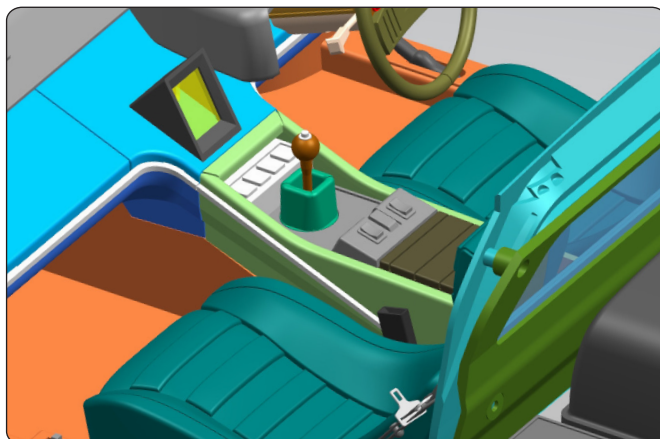

ELENCO PARTI DELLA FASE 039

Nome	Nome
39-A Console centrale	39-F Rifinitura destra
39-B Pannello della console centrale	39-G Fibbia della cintura destra
39-C Pannello destro	39-H Fibbia della cintura sinistra
39-D Rifinitura sinistra	Viti PS05 x2
39-E Pannello sinistro	

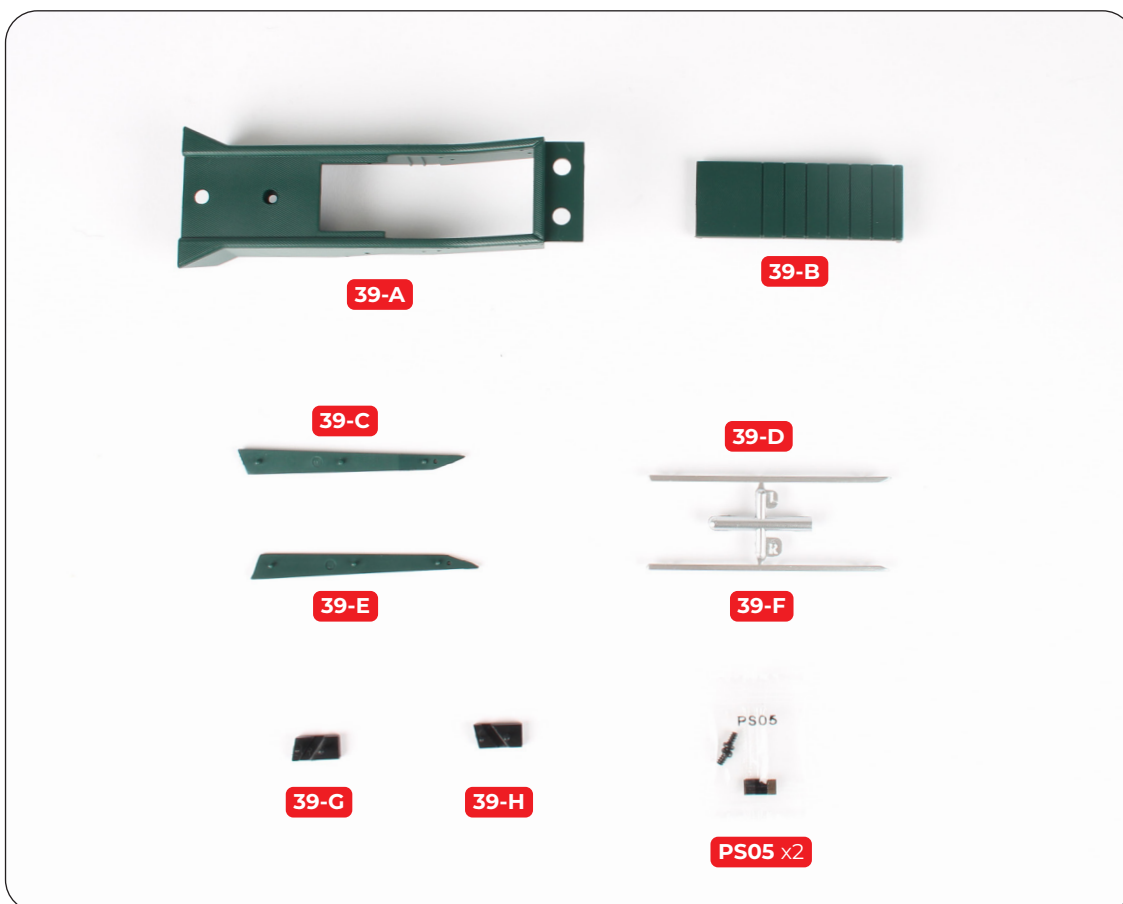

Fase 039: Assemblaggio della Console Centrale (I)

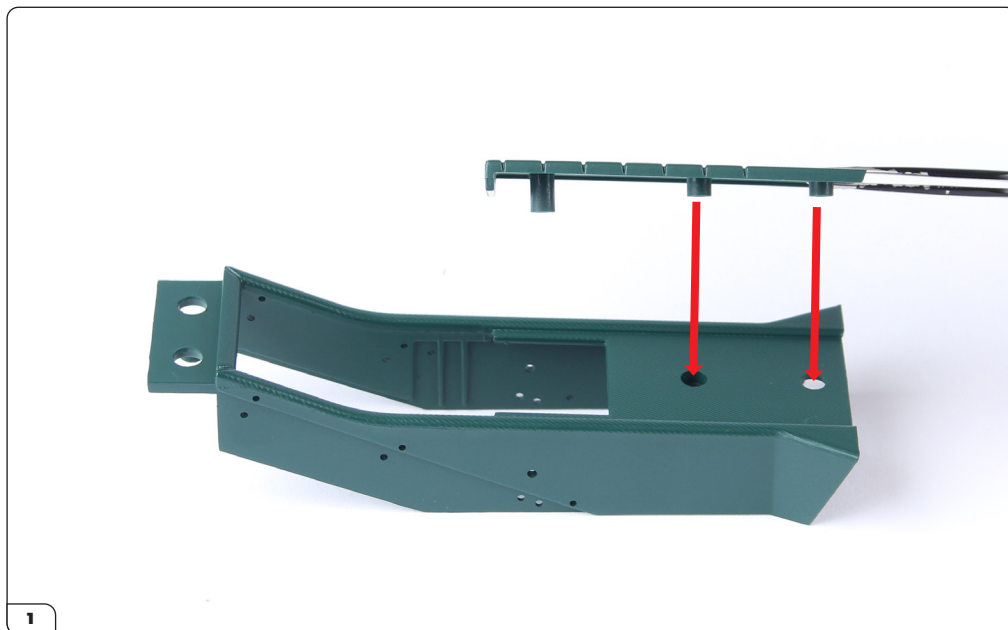

Prendi la console centrale (39-A) e il pannello della console centrale (39-B) e allineali come mostrato.



Spingi il pannello al suo posto.



Fissalo con una vite PS05.

Fase 039: Assemblaggio della Console Centrale (I)

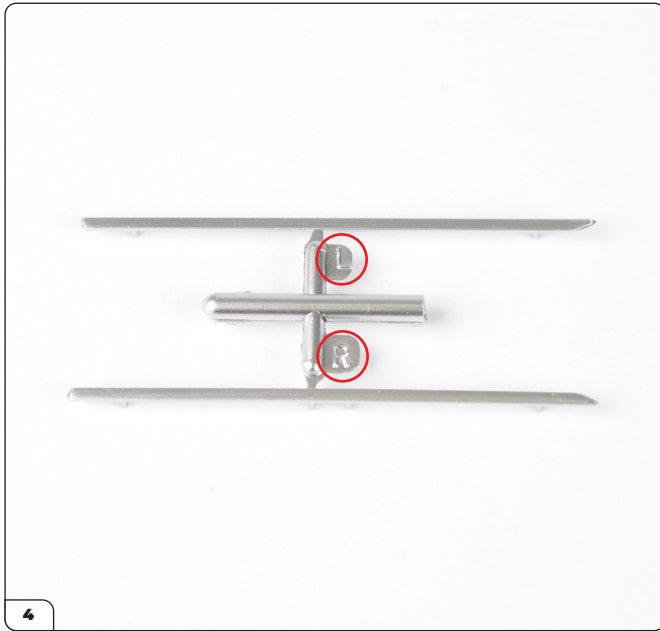

Prendi la rifinitura sinistra (39-D) e destra (39-F). La matrice è contrassegnata con "L" e "R" per identificarle.

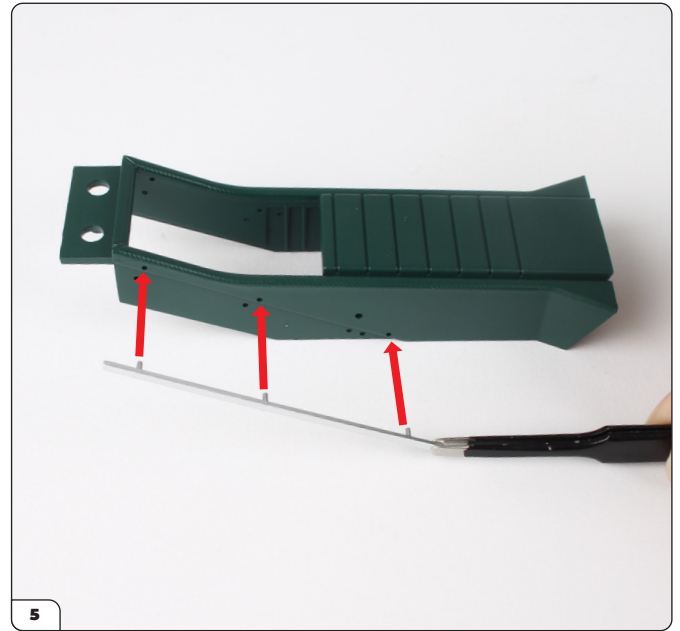

Taglia la rifinitura sinistra dalla matrice e allineala con la console centrale.



Premi la rifinitura nei fori.

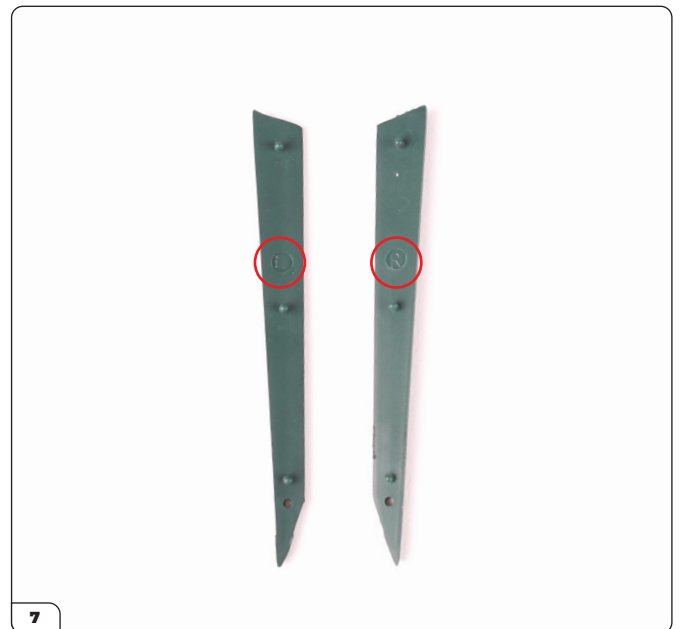

Prendi i pannelli sinistro (39-E) e destro (39-C), che sono contrassegnati con "L" e "R".

Fase 039: Assemblaggio della Console Centrale (I)



Allinea il pannello sinistro con i fori sotto la rifinitura.



Premi il pannello al suo posto.



Prendi le fibbie delle cinture sinistra (39-H) e destra (39-G), contrassegnate con "L" e "R".



Allinea la fibbia della cintura sinistra con la console centrale come mostrato. I perni e i fori sono di dimensioni diverse.

Fase 039: Assemblaggio della Console Centrale (I)



Spingi la fibbia della cintura sinistra al suo posto.

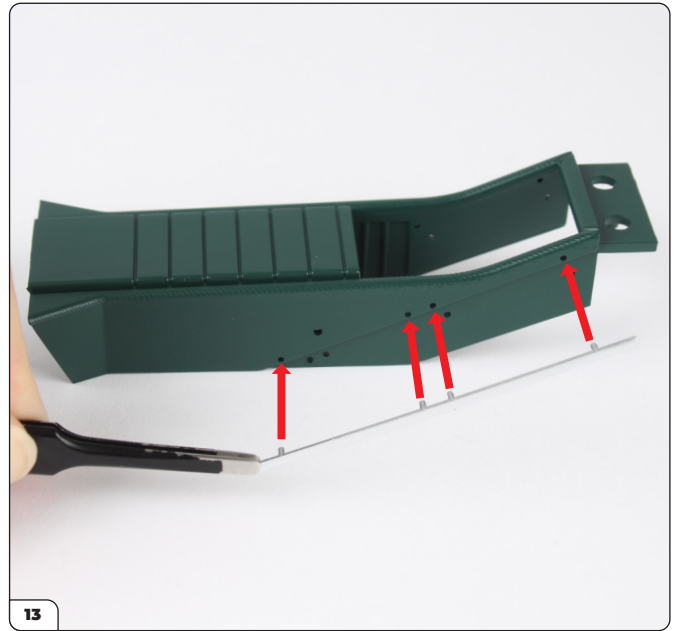

Ora ripeterai questi passaggi sul lato destro della console centrale. Taglia la rifinitura destra dalla matrice e premila nei fori.

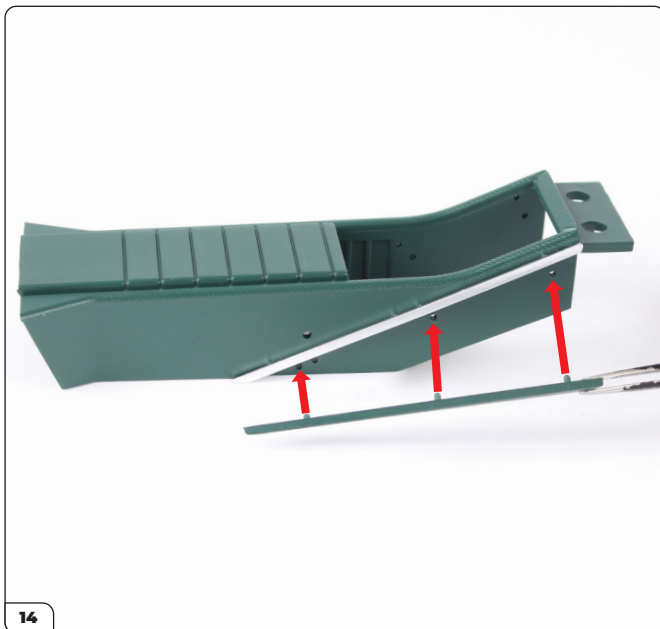

Premi il pannello destro nei fori sotto la rifinitura.



Spingi la fibbia della cintura destra al suo posto.

Fase 039: Assemblaggio della Console Centrale (I)



Il lato destro della console centrale dovrebbe ora apparire così.

FASE COMPLETATA



Fase 040: Assemblaggio della Console Centrale (II)

Continuerai a montare la console centrale aggiungendo gli interruttori, i comandi dei dispositivi, la leva del cambio e la leva del cambio.

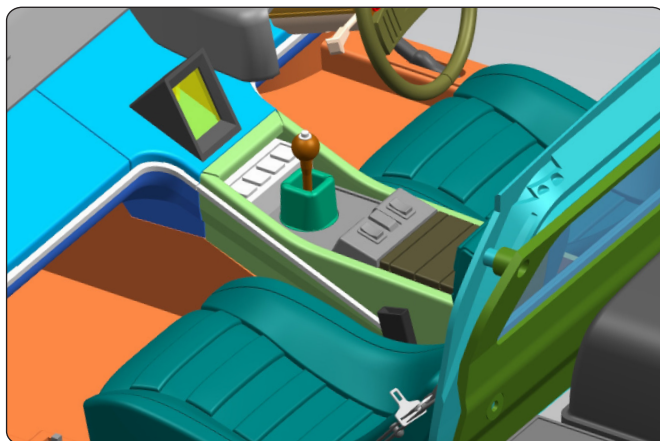

ELENCO PARTI DELLA FASE 040

Nome
40-A Interruttori della console centrale
40-B Comandi dei dispositivi della console centrale
40-C Fodera del pomello del cambio
40-D Leva del cambio
40-E Grilletto del missile
Viti PS02 x4



Fase 040: Assemblaggio della Console Centrale (II)

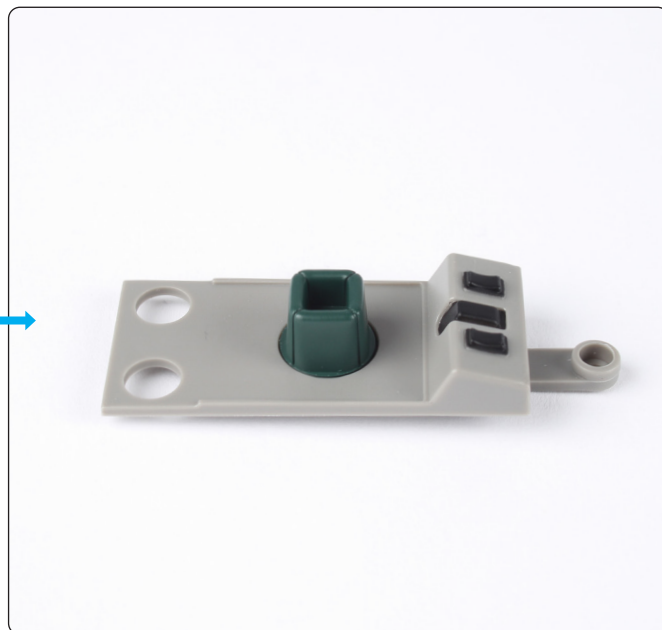
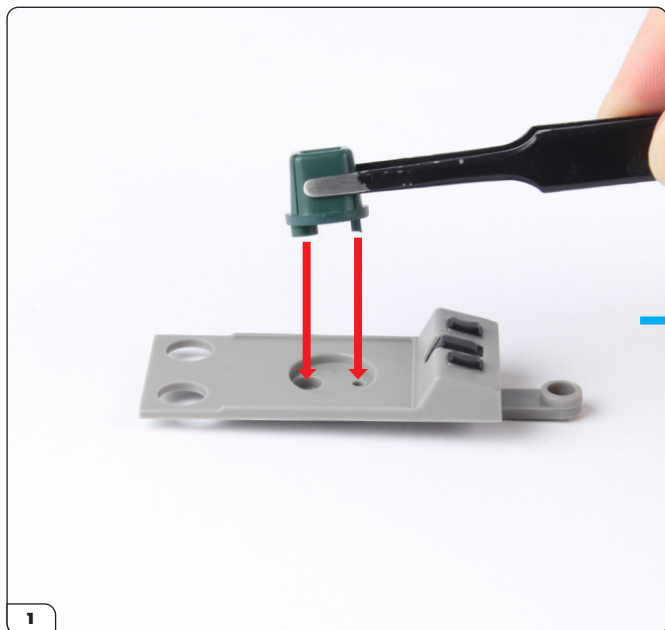

Prendi la fodera del pomello del cambio (40-C) e prelinela negli interruttori della console centrale (40-A).

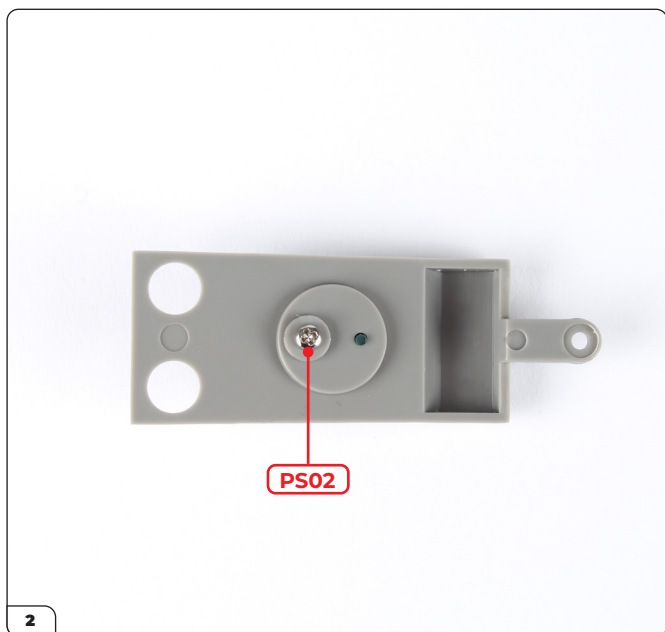

Fissalo da sotto con una vite PS02.

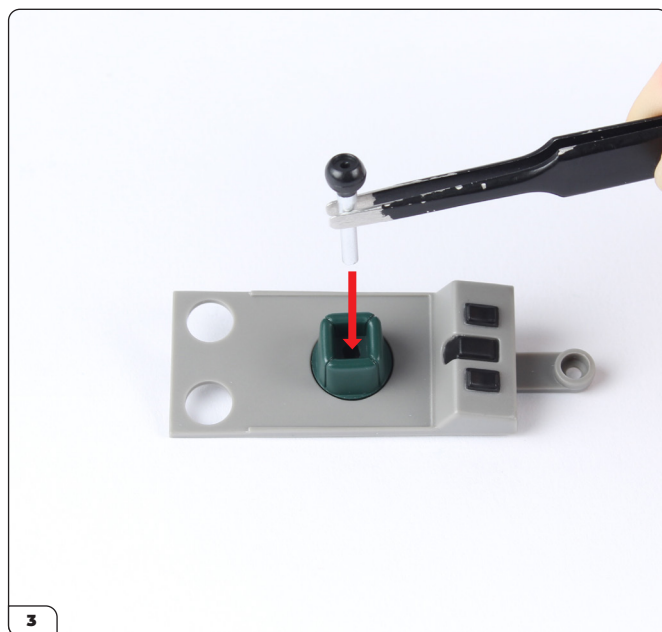

Inserisci la leva del cambio (40-D) nella fodera.

Fase 040: Assemblaggio della Console Centrale (II)

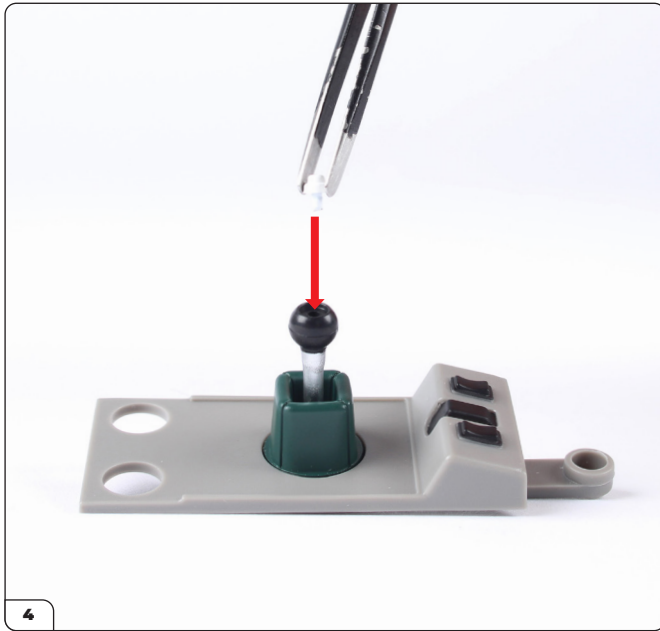

Inserisci il grilletto del missile (40-E) nella parte superiore della leva del cambio.



L'assemblaggio dovrebbe apparire così.



Prendi i comandi dei dispositivi della console centrale (40-B) e allineali con la console centrale (fase 039) come mostrato.



Posiziona i comandi dei dispositivi e poi fissali con una vite PS02.

Fase 040: Assemblaggio della Console Centrale (II)

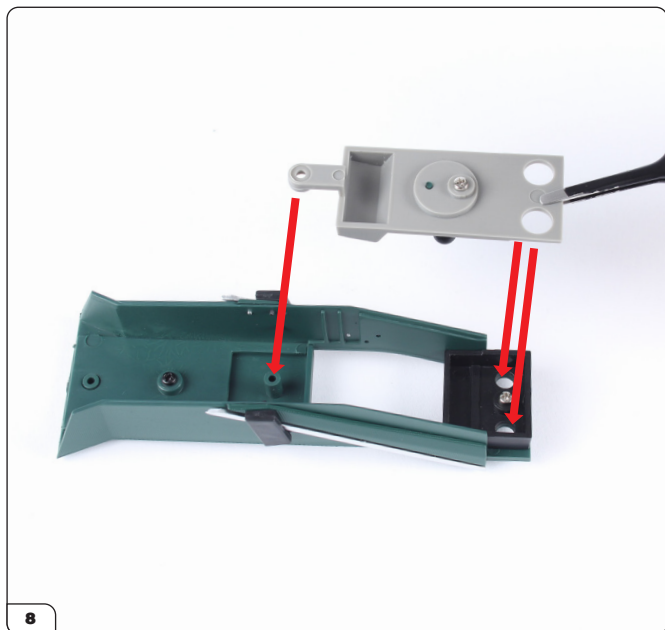

Allinea i pulsanti della console centrale e la leva del cambio con l'assemblaggio come mostrato.



Spingi al suo posto e fissalo con una vite PS02.

FASE COMPLETATA



Fase 041: Montaggio della Consolle Centrale e della Plancia

In questa fase monterai la consolle centrale e completerai la costruzione del cruscotto fissando il pannello inferiore.

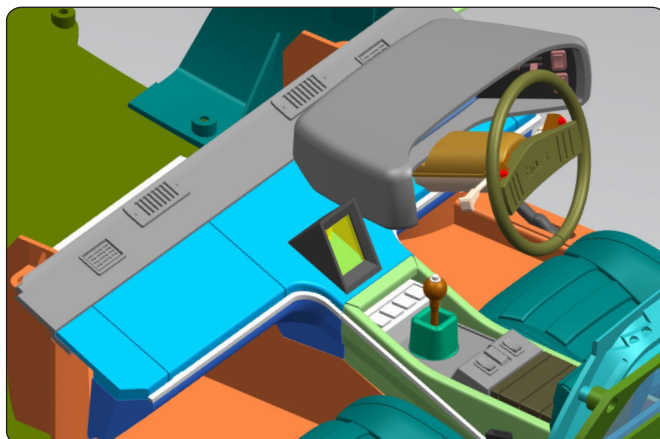

ELENCO PARTI DELLA FASE 041

Nome
41-A Pannello inferiore del cruscotto
41-B Rifinitura sinistra del cruscotto
41-C Rifinitura destra del cruscotto
Viti PS05 x7



41-A



41-B



41-C



PS05

PS05 x7

Fase 041: Montaggio della Consolle Centrale e della Plancia



Prendi i pezzi di rifinitura del cruscotto sinistro (41-B) e destro (41-C), contrassegnati con "L" e "R".

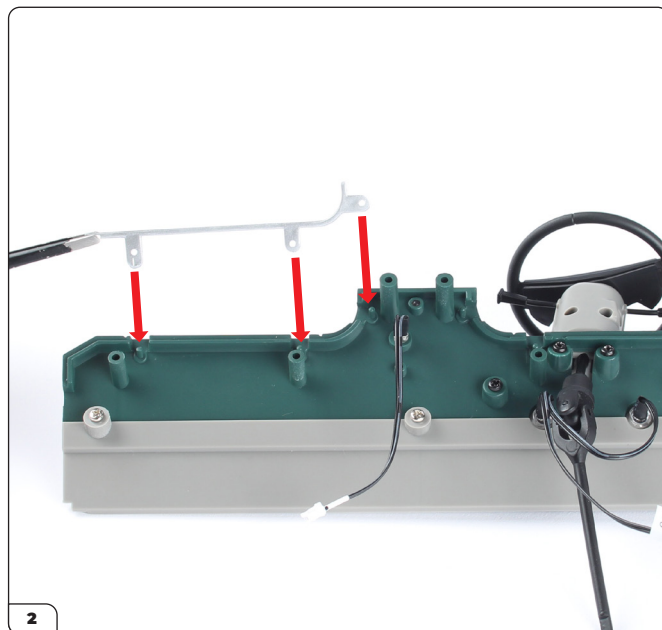

Allinea la rifinitura del cruscotto sinistro con l'assemblaggio del cruscotto (fase 039) come mostrato.

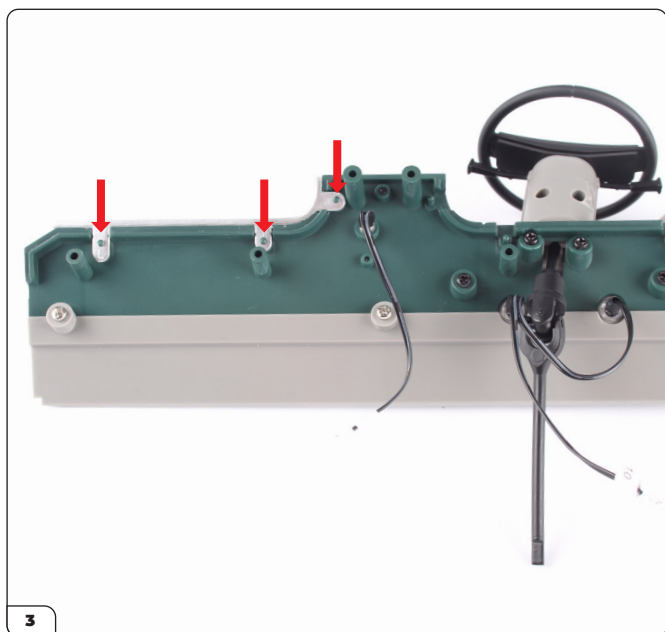

Premi fermamente la rifinitura al suo posto, assicurandoti che non ci siano spazi tra la rifinitura e il cruscotto come mostrato in 3a.

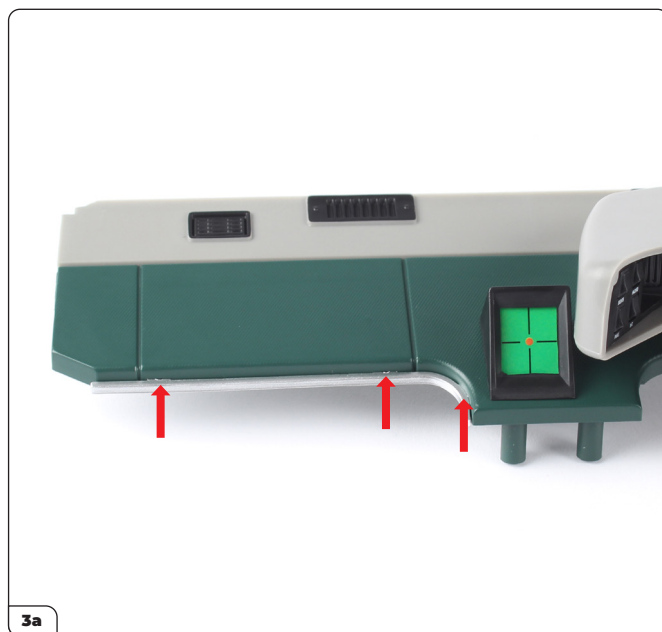

Fase 041: Montaggio della Console Centrale e della Plancia

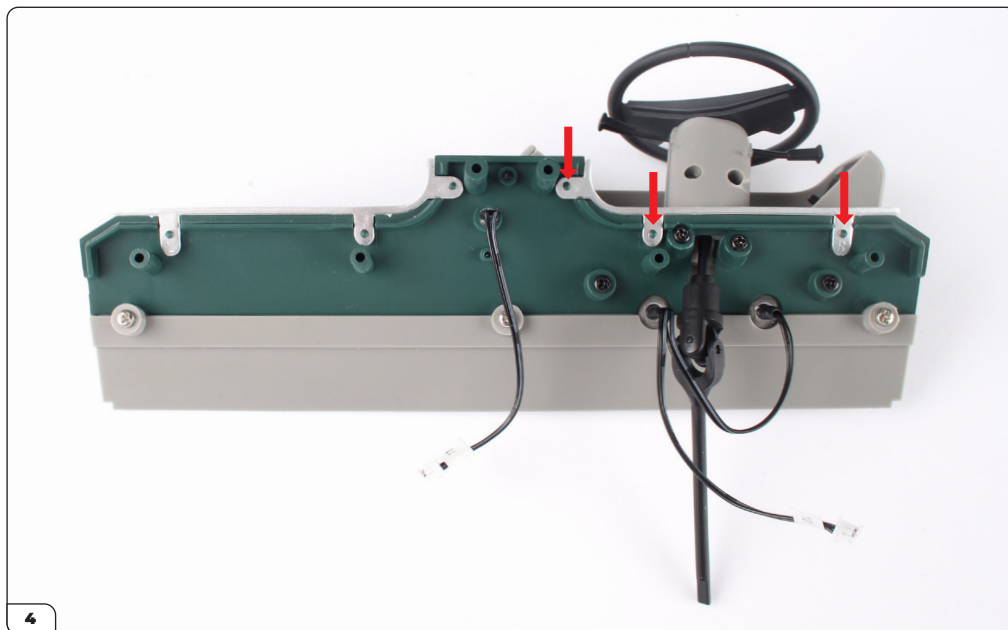

Monta la rifinitura del cruscotto destro allo stesso modo.

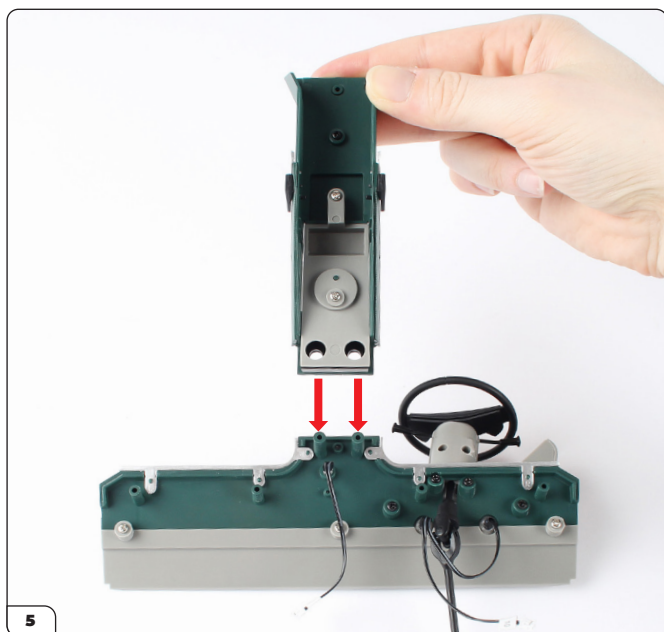

Prendi la console centrale (fase 040) e allineala con l'assemblaggio del cruscotto come mostrato.

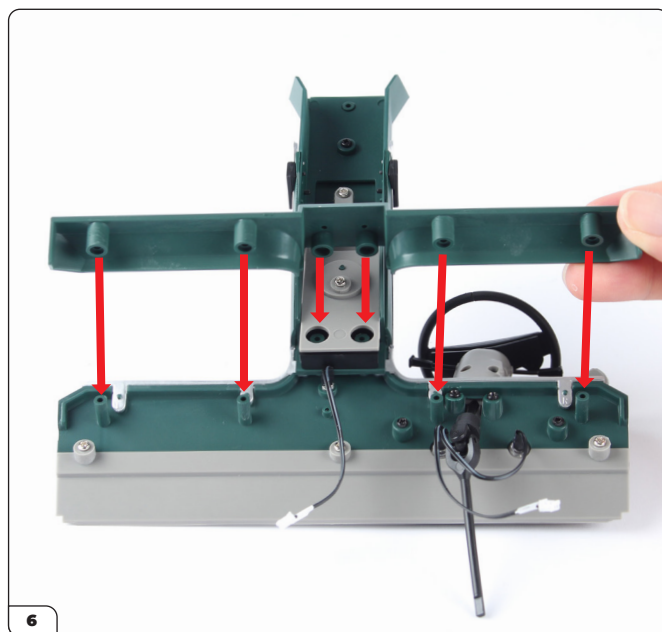

Posiziona la console centrale sopra i due montanti centrali delle viti, quindi allinea il pannello inferiore del cruscotto come mostrato.

Fase 041: Montaggio della Consolle Centrale e della Plancia

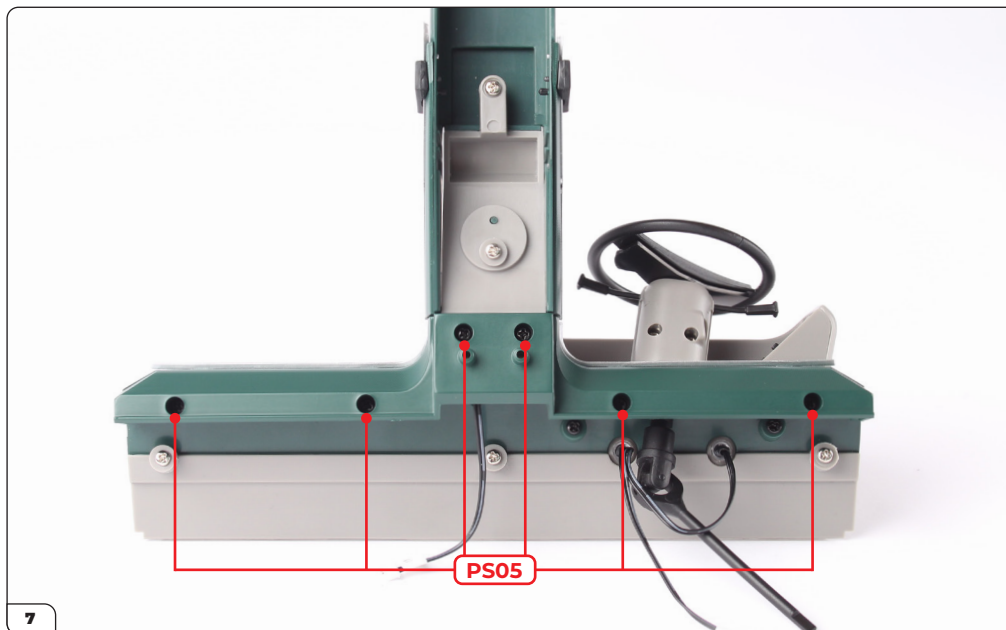

Premi fermamente il pannello inferiore al suo posto, poi fissate le parti con 6 viti PS05. Se ci sono degli spazi tra le parti del cruscotto, puoi provare a tagliare i perni delle viti con una lima per unghie.

FASE COMPLETATA



Fase 042: Aggiunta del Tappeto al Pavimento dell'Abitacolo

In questa fase incollerai il tappeto al pavimento dell'abitacolo e poi monterai i pedali, il freno a mano e l'interruttore di accensione.



ELENCO PARTI DELLA FASE 042

Nome	Nome
42-A Pavimento dell'abitacolo	42-F Cavo dell'interruttore di accensione n. 13
42-B Pedali	Viti PS05 x2
42-C Freno a mano	Viti PS14 x4
42-D Staffa del cavo x2	Foglio di adesivi per il tappeto A
42-E Staffa dell'interruttore di accensione	Foglio di adesivi per il tappeto B



Fase 042: Aggiunta del Tappeto al Pavimento dell'Abitacolo



MONTAGGIO DEL TAPPETO

Ci sono due adesivi sul foglio di adesivi per il tappeto B. Saranno indicati con i nomi delle parti mostrati sopra.



Rimuovi l'adesivo B-2 dalla carta di supporto.

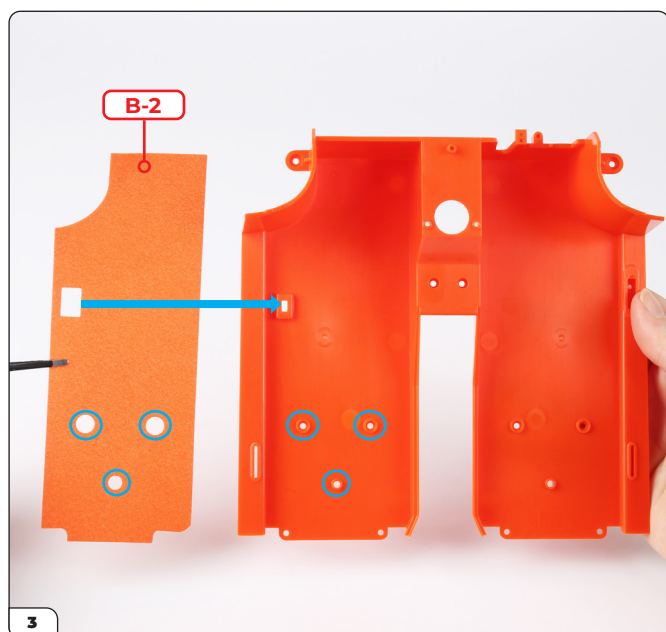

Allinea l'adesivo B-2 con il lato sinistro del pavimento dell'abitacolo (42-A). Nota le aperture che corrispondono ai fori delle viti (cerchiati) e al montante rettangolare (freccia).

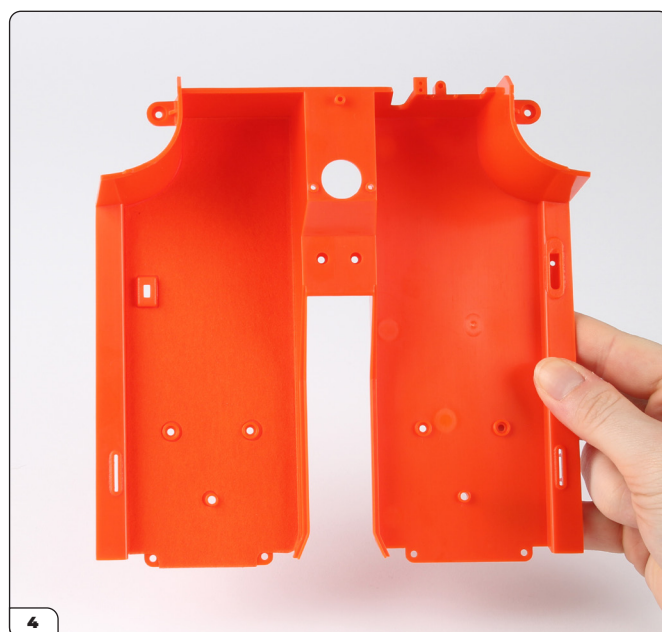

Premi l'adesivo B-2 al suo posto, assicurandoti di allineare le aperture e i bordi.

Fase 042: Aggiunta del Tappeto al Pavimento dell'Abitacolo

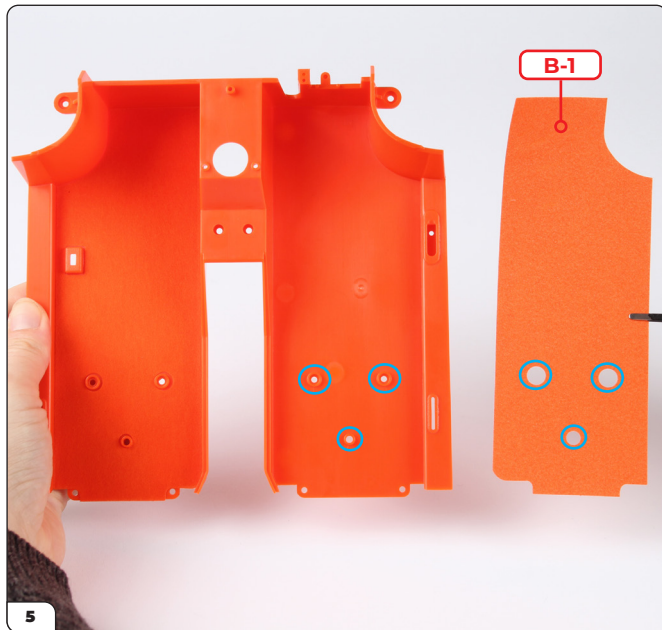

Rimuovi l'adesivo B-1 dalla carta di supporto e allinealo con il lato destro del pavimento dell'abitacolo.



Premi l'adesivo B-1 al suo posto, assicurandoti di allineare le aperture e i bordi.

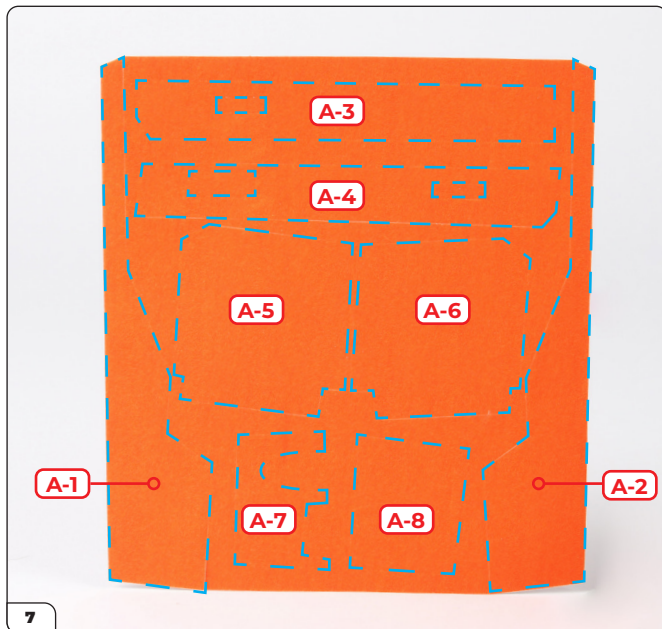

Ci sono otto adesivi sul foglio di adesivi per il tappeto A. Saranno indicati con i nomi delle parti mostrati sopra.

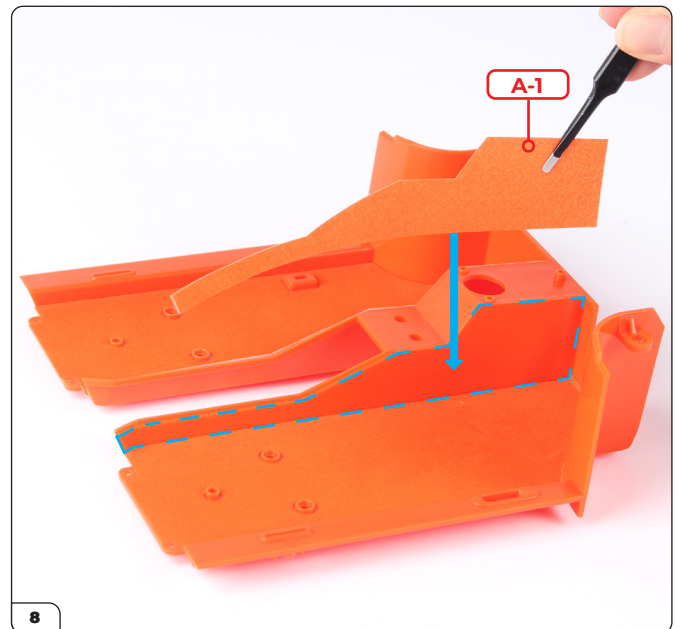

Rimuovi l'adesivo A-1 dalla carta di supporto e allinealo con il lato destro del tunnel della trasmissione.

Fase 042: Aggiunta del Tappeto al Pavimento dell'Abitacolo

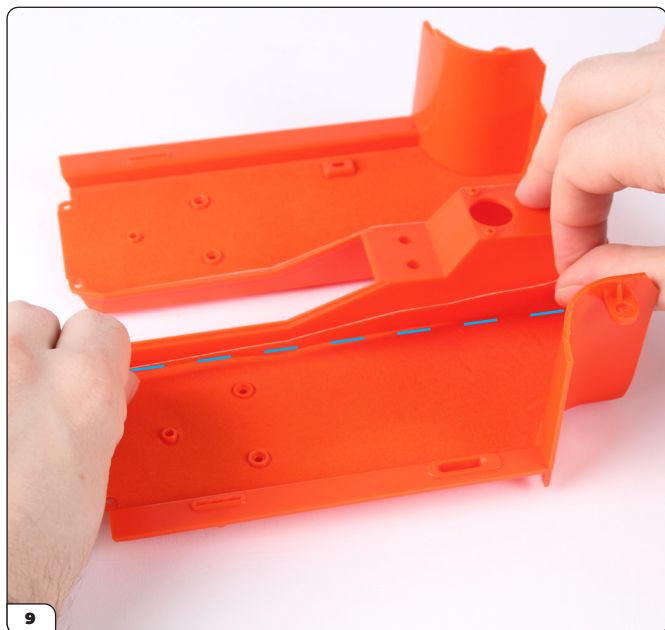

Allinea il bordo inferiore con il bordo dell'adesivo B-1 come mostrato dalla linea tratteggiata.

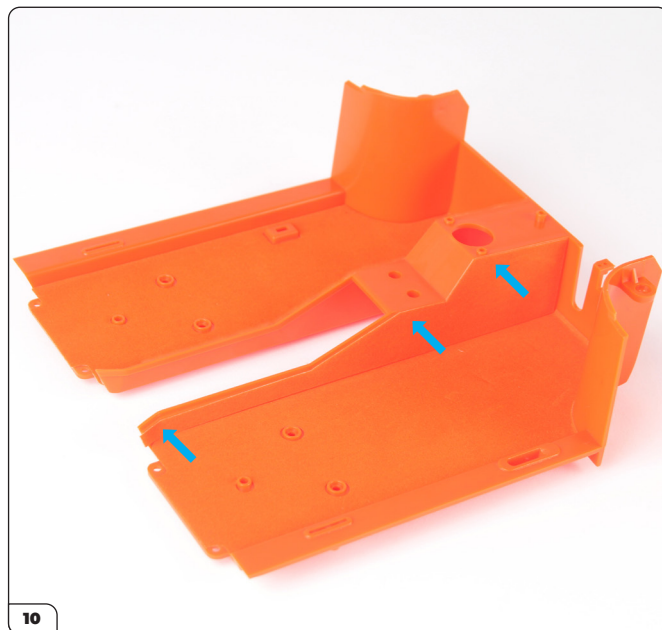

Premi l'adesivo A-1 al suo posto.

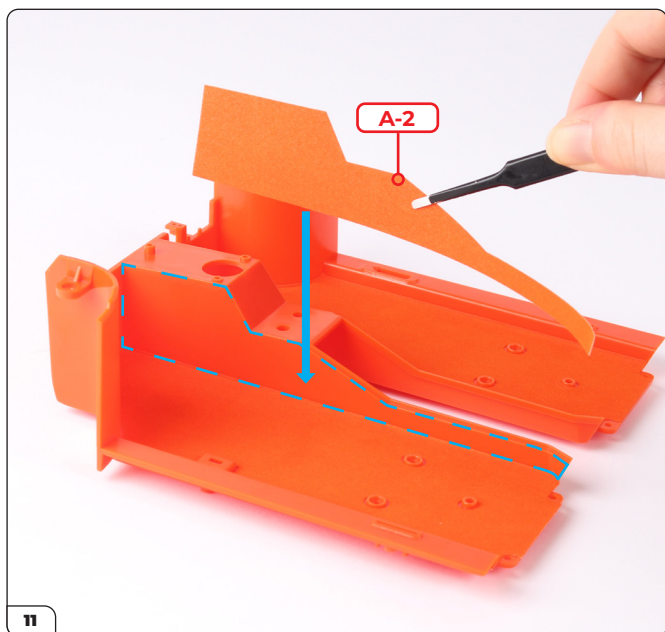

Rimuovi l'adesivo A-2 e allinealo con l'altro lato, poi premlinelo al suo posto nello stesso modo.

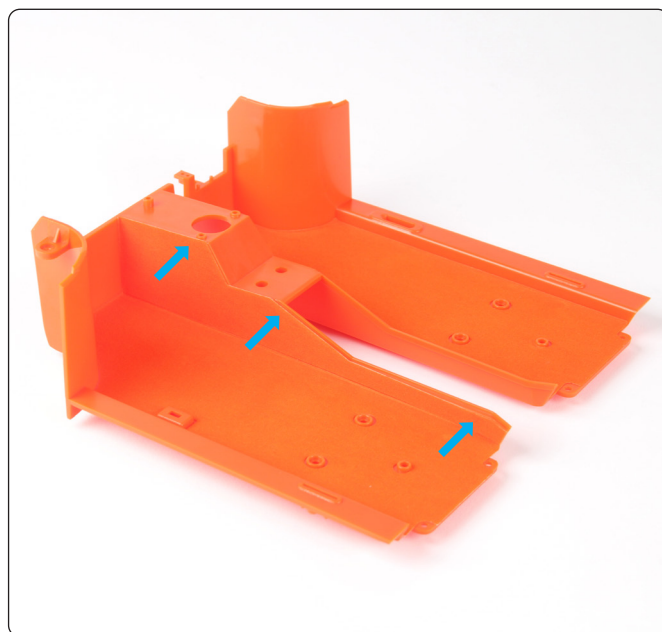

Fase 042: Aggiunta del Tappeto al Pavimento dell'Abitacolo

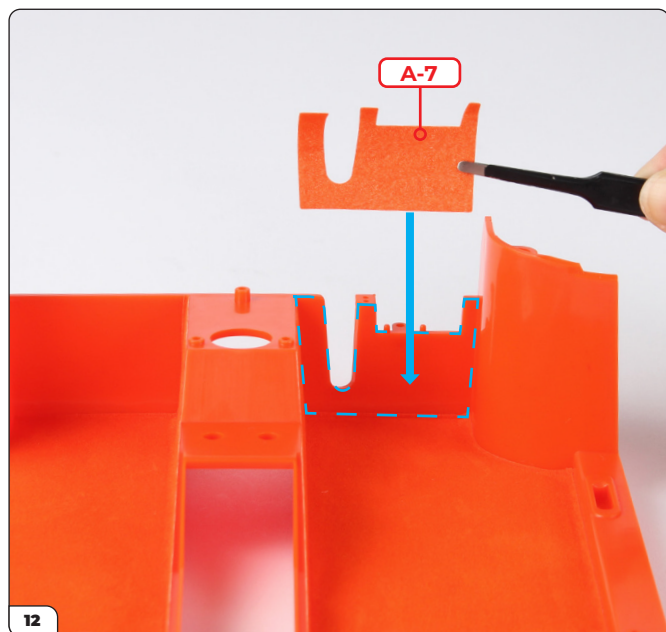

Rimuovi l'adesivo A-7 e allinealo con l'area sul lato destro del pozzetto del conducente.

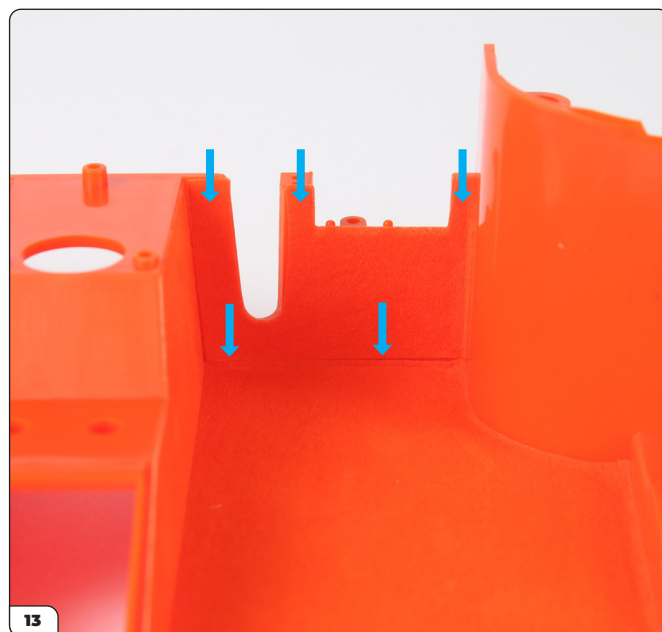

Premi l'adesivo al suo posto.

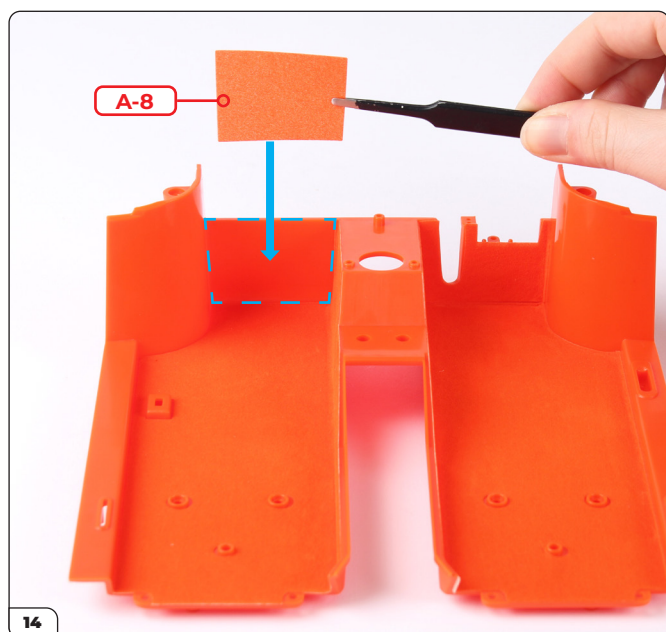

Rimuovi l'adesivo A-8 e allinealo con l'area sul lato sinistro del pozzetto del passeggero.

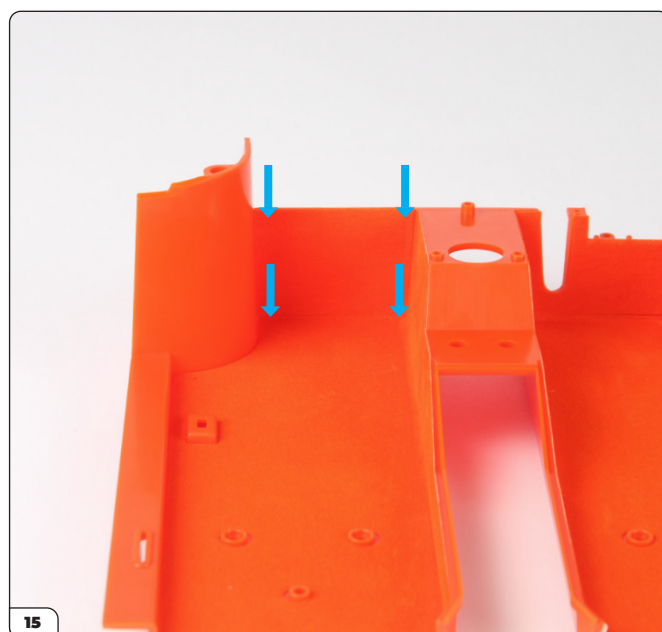

Controlla attentamente l'allineamento dei bordi poiché l'adesivo non è perfettamente quadrato, poi premini l'adesivo al suo posto.

Fase 042: Aggiunta del Tappeto al Pavimento dell'abitacolo

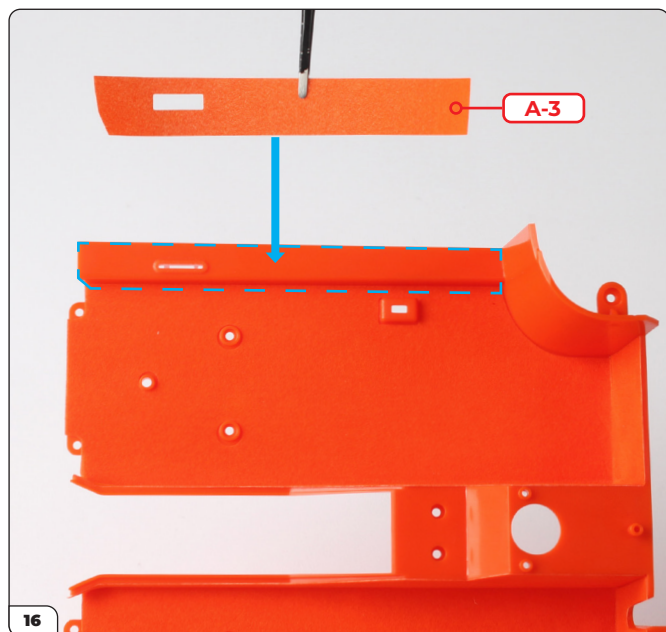

Rimuovi l'adesivo A-3 e allinealo con il lato sinistro come mostrato.



Premi l'adesivo sul lato sinistro, allineando prima i bordi esterni (linea tratteggiata).

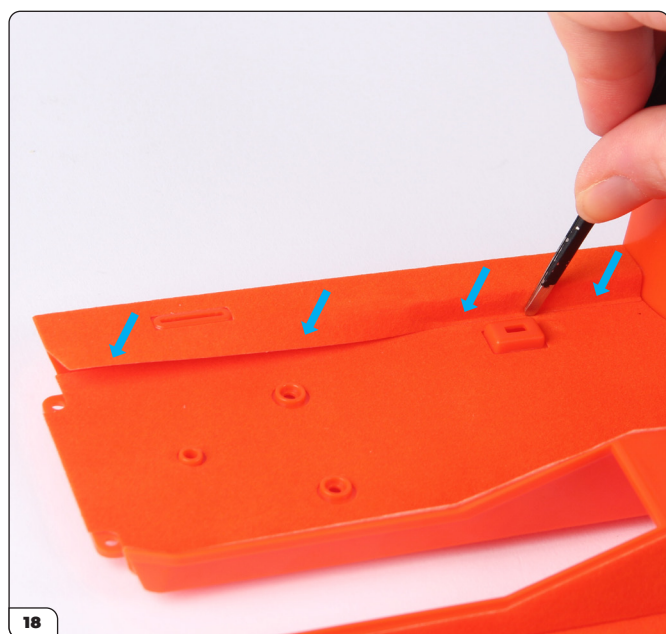

Piega e premi verso il basso il bordo inferiore.

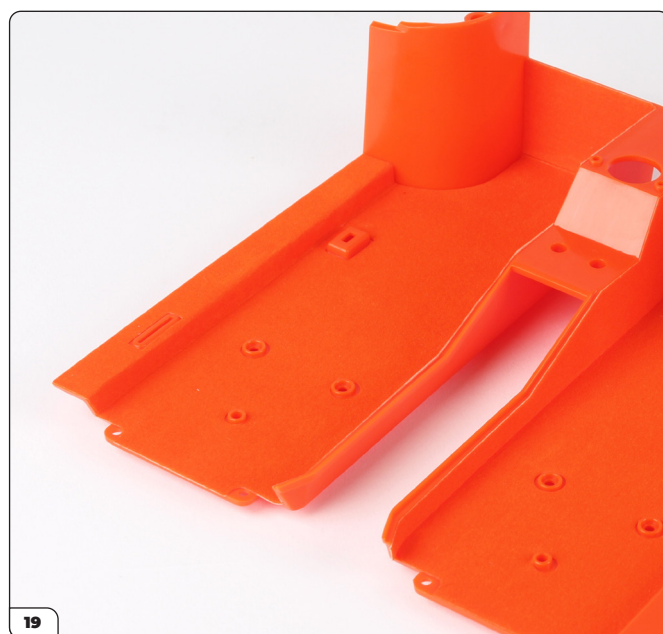

L'adesivo dovrebbe apparire così.

Fase 042: Aggiunta del Tappeto al Pavimento dell'Abitacolo

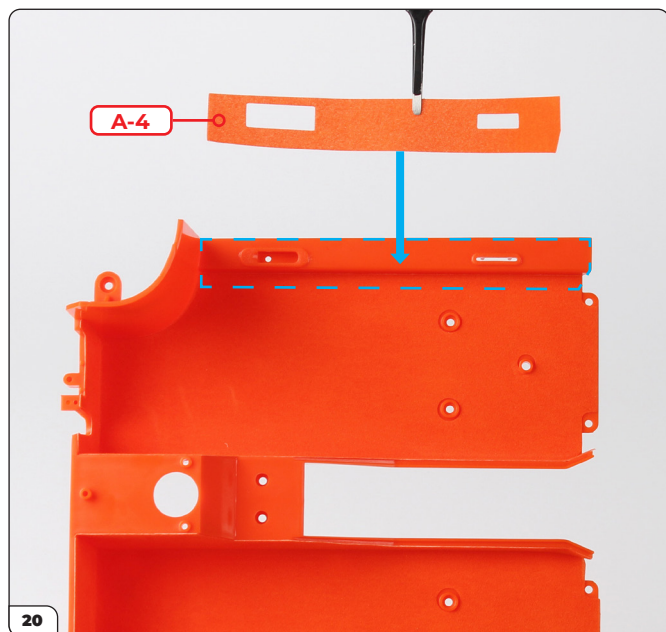

Rimuovi l'adesivo A-4 e allinealo con il lato destro come mostrato.



Premi l'adesivo sul lato destro, allineando prima i bordi esterni (linea tratteggiata).

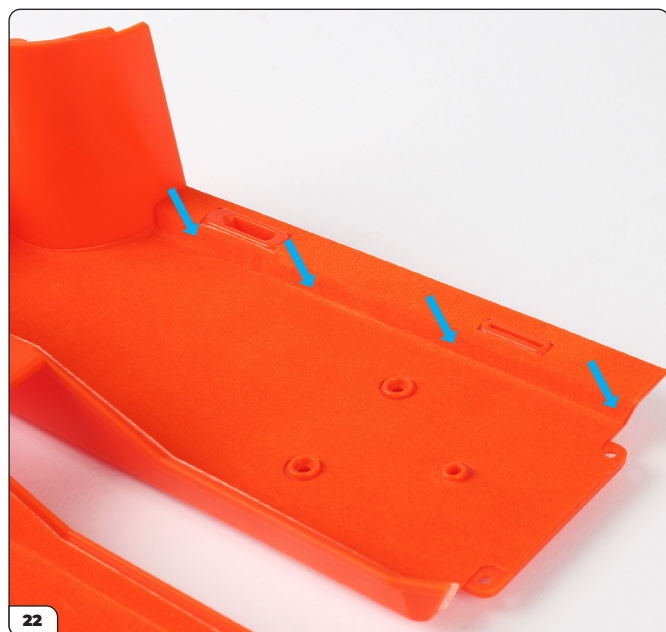

Piega e premi verso il basso il bordo inferiore.

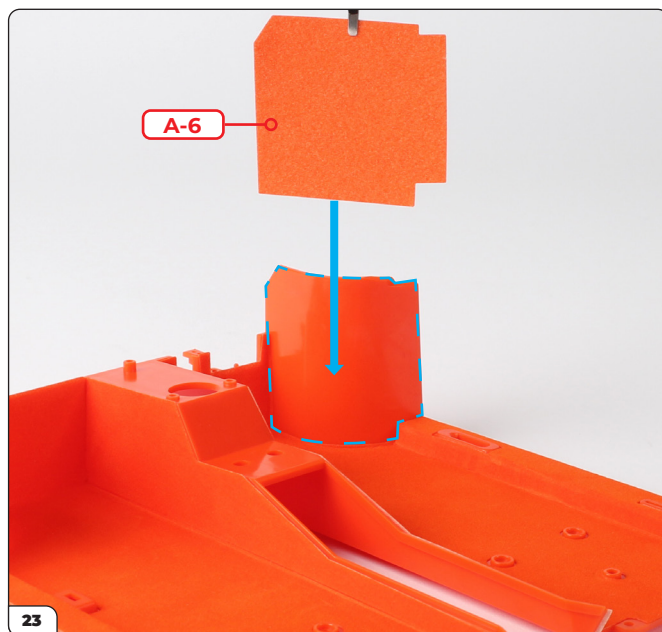

Rimuovi l'adesivo A-6 e allinealo con il lato destro come mostrato.

Fase 042: Aggiunta del Tappeto al Pavimento dell'Abitacolo

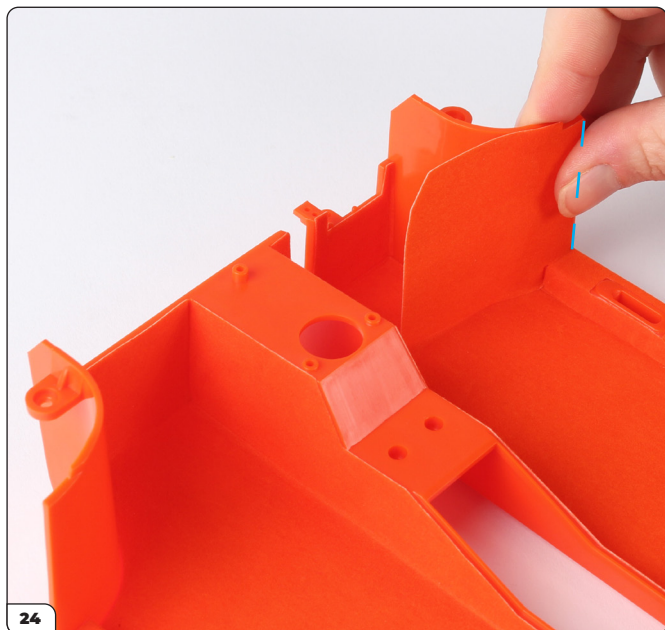

Premi l'adesivo sul lato destro, allineando prima il bordo esterno (linea tratteggiata).



Premi l'adesivo attorno alla curva mentre allinei i bordi restanti.

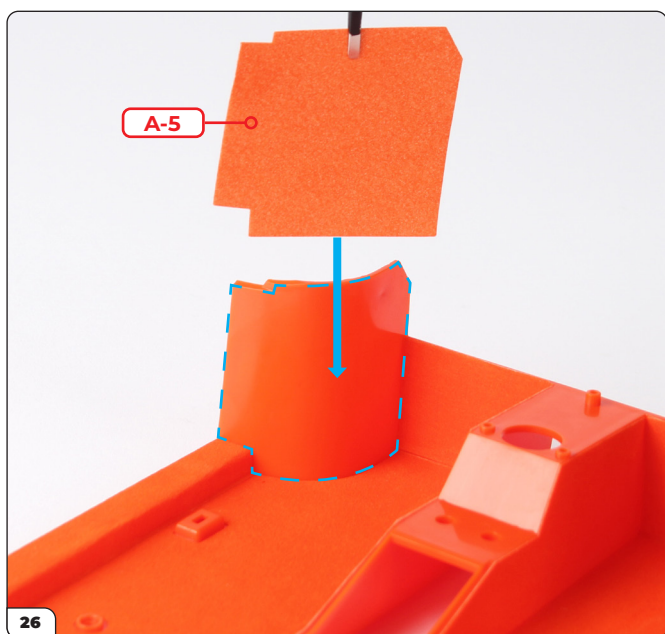

Rimuovi l'adesivo A-5 e allinealo con il lato sinistro come mostrato.

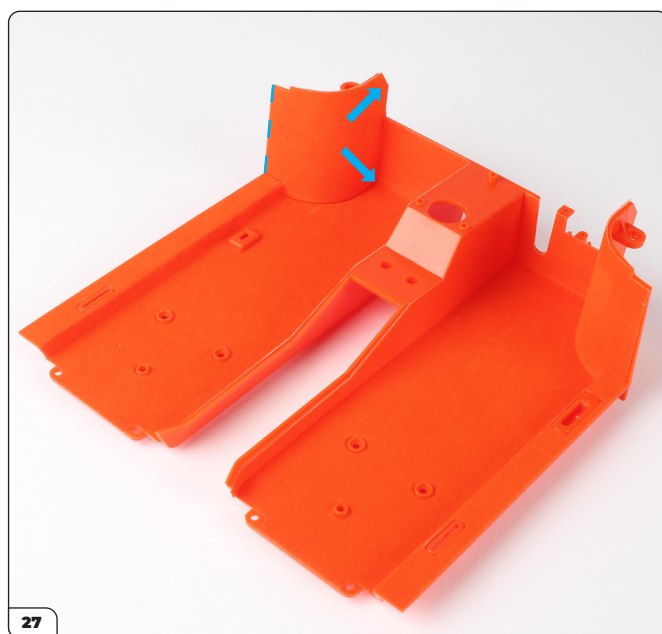

Premi l'adesivo sul lato sinistro, allineando prima il bordo esterno e poi prelinandolo attorno alla curva.

Fase 042: Aggiunta del Tappeto al Pavimento dell'Abitacolo

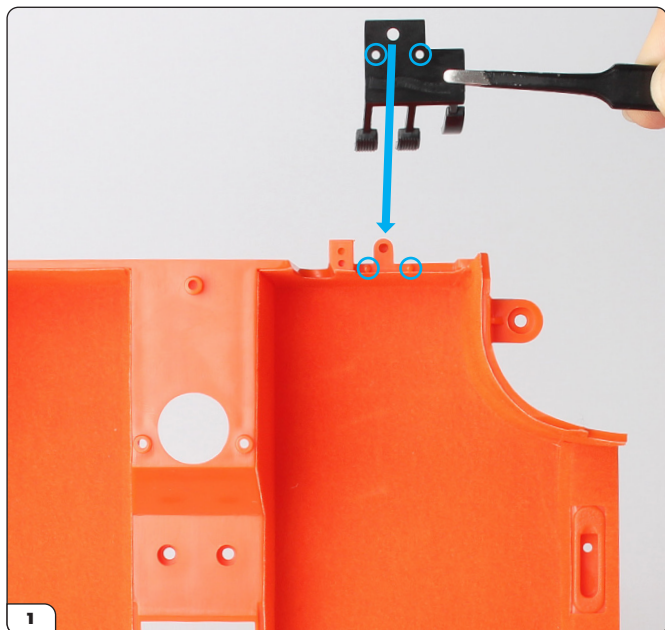

MONTAGGIO DEI PEDALI, FRENO A MANO E INTERRUOTTORE DI ACCENSIONE

Prendi i pedali (42-B) e allineali con i punti di fissaggio nel pozzetto del conducente.

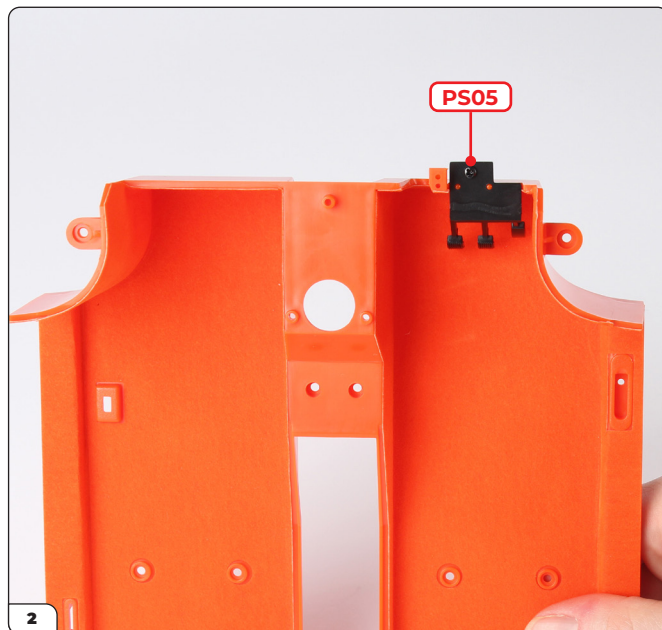

Preми i pedali al loro posto e fissali con una vite PS05.



Allinea il freno a mano (42-C) con il foro rettangolare sul lato destro.



Spingi al suo posto.

Fase 042: Aggiunta del Tappeto al Pavimento dell'Abitacolo



Fissalo da sotto con una vite PS14.

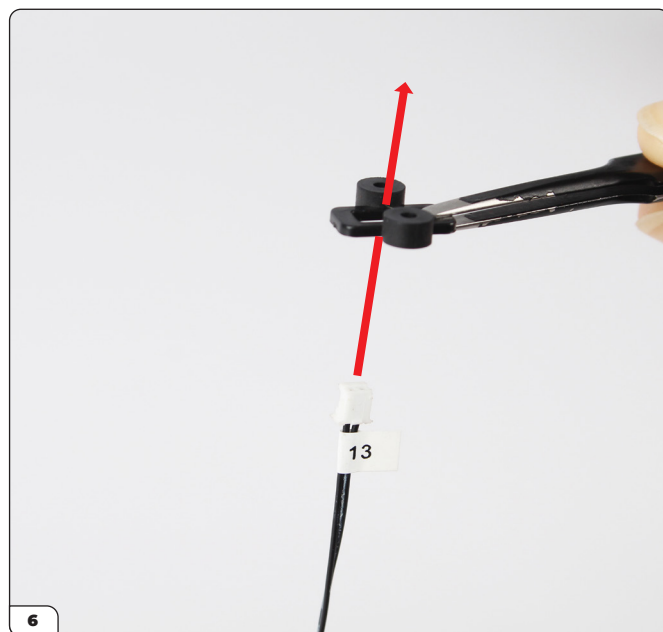

Passa il connettore del cavo dell'interruttore di accensione n. 13 (42-F) attraverso la staffa (42-E). Assicurati che la staffa sia orientata come mostrato.



Sposta la staffa lungo il cavo fino all'interruttore, poi spingi l'interruttore nell'apertura rettangolare sul fondo del pavimento dell'abitacolo.

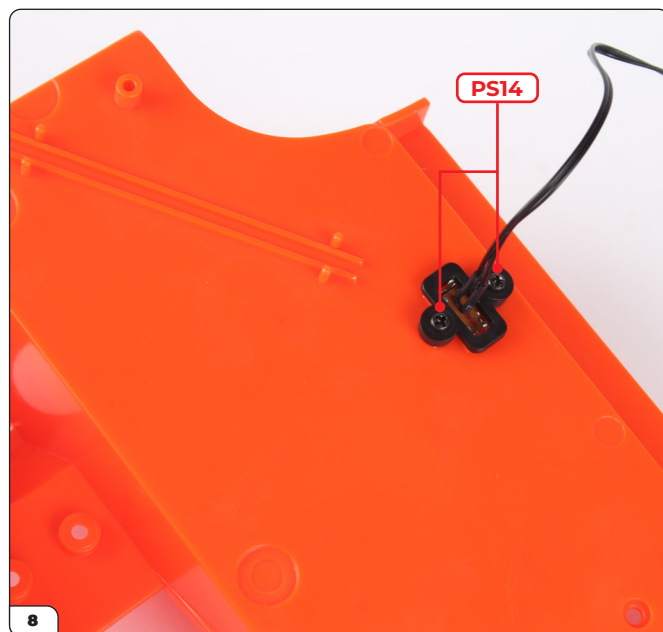

Fissa la staffa al pavimento utilizzando 2 viti PS14.

Fase 042: Aggiunta del Tappeto al Pavimento dell'abitacolo

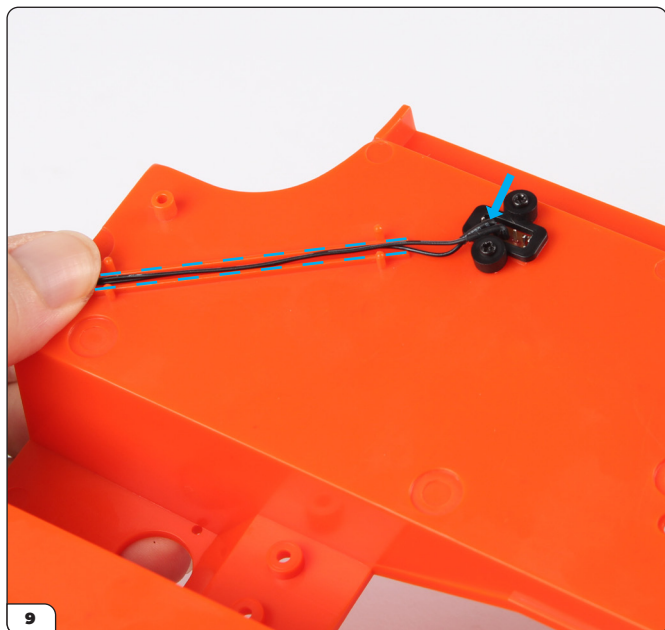

Piega con cura i cavi (freccia) e poi mettili nel canale (linee tratteggiate).



Fissa i cavi premendo al loro posto le due staffe dei cavi (42-D).

FASE COMPLETATA

