

**LA ESPÍA
QUE ME AMÓ**

LOTUS
esprit



Paquete 11

INSTRUCCIONES DE MONTAJE

ETAPA 084: COLOCANDO LOS TIMONES

ETAPA 085: COLOCANDO EL PROTECTOR
DE LA HÉLICE

ETAPA 086: COLOCANDO LAS HÉLICES

ETAPA 087: CONSTRUYENDO LA PLACA
TRASERA DEL NÚMERO

ETAPA 088: INSTALACIÓN DE LAS LUCES
TRASERAS DERECHAS

ETAPA 089: INSTALACIÓN DE LAS LUCES
TRASERAS IZQUIERDAS

ETAPA 090: INSTALACIÓN DE LA CABINA
DE MANDO Y EL CHASIS

ETAPA 091: INSTALANDO EL
FALDÓN TRASERO

ETAPA 092: PREPARANDO LA ALETA
HIDROPLANO FRONTAL DERECHA

LA ESPÍA QUE ME AMÓ © Danjaq, LLC and Metro-Goldwyn-Mayer Studios Inc. LA ESPÍA QUE ME AMÓ, **007™** and related James Bond Indicia © 1962-2024 Danjaq, LLC and Metro-Goldwyn-Mayer Studios Inc. LA ESPÍA QUE ME AMÓ, **007™** and related James Bond Trademarks are trademarks of Danjaq, LLC. All Rights Reserved. Produced under licence from Group Lotus LTD. LOTUS, the Lotus Roundel, car names and all associated logos and distinctive designs are trade marks of Group Lotus LTD.

Consejos de los expertos

Se incluyen tornillos de repuesto con cada pieza. En ocasiones tendrá que conservar los tornillos de repuesto, o aquellos que no ha usado, para usarlos una etapa posterior. Guarde estos tornillos en un lugar seguro y etiquételos correctamente.

Por favor asegúrese de no mezclar los tornillos. Se asemejan mucho entre sí, pero las roscas son ligeramente diferentes. Usar los tornillos equivocados puede dañar las piezas.

Cuando fije las piezas entre sí utilizando varios tornillos, ajuste cada tornillo de forma holgada para asegurarse de que todas las piezas están correctamente alineadas antes de apretarlas firmemente, pero con suavidad y no de manera excesiva, en el orden en que las haya colocado.

El destornillador puede magnetizarse frotándolo con un imán (ej: imán de nevera, etc.), esto permite sujetar los tornillos y facilita el montaje.

Si un tornillo opone resistencia al intentar introducirlo en una de las piezas metálicas, no lo fuerce, pues podría romper la cabeza. Sáquelo y aplique un poco de vaselina, jabón o aceite neutro en la rosca. Esto lubricará el tornillo y facilitará su inserción.

Algunas piezas requieren un poco de cola para su montaje. Aplique cola con moderación y utilice un palillo para no usar demasiado. Recomendamos utilizar pegamento en gel de cianoacrilato o pegamento líquido para maquetas. Si es posible, realice una prueba de montaje antes de pegar las piezas.

Durante el montaje, recibirá muchas piezas que montará inmediatamente (siguiendo las instrucciones de la etapa correspondiente) y otras que deberá guardar en la bandeja suministrada, para utilizarlas en las futuras etapas del montaje.

Proteja siempre la pintura de los componentes colocando sobre la superficie de trabajo una alfombrilla de corte, una hoja de papel blanco o un paño suave.

¡Izquierda y derecha! Al montar su *La espía que me amó* Lotus Esprit, tenga en cuenta que el lado izquierdo y el lado derecho se refieren a ese lado como si estuviera sentado en el coche.



ADVERTENCIA: Algunas piezas se montan con imanes. Estos imanes pueden causar lesiones graves en caso de ser ingeridos. Manténgalos fuera del alcance de los niños. Si sospecha que se ha tragado un imán, solicite asistencia médica inmediatamente.

Etapa 084: Colocando los timones

En esta etapa, adjuntarás los timones al parachoques trasero.

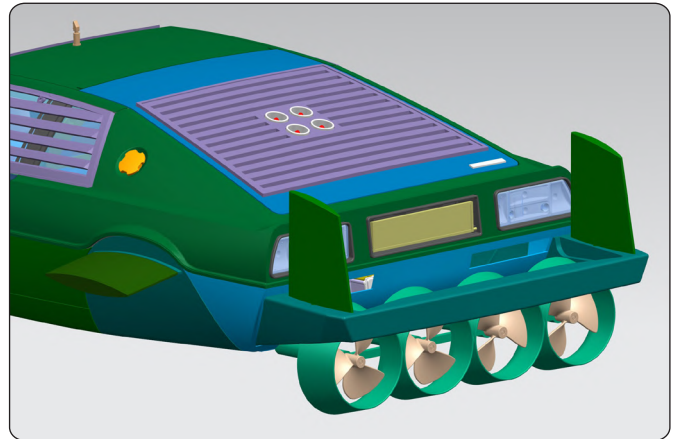

ETAPA 084 LISTA DE PIEZAS

Nombre
84-A Parachoques trasero
84-B Cubierta del parachoques trasero
84-C Cubierta (L)
84-D Cubierta (R)
Tornillos PS05 x3



Etapa 084: Colocando los timones



Coloque el timón izquierdo (etapa 083) en el parachoques trasero (84-A).



Atornille las piezas juntas con un tornillo PS05.



Tome las cubiertas (84-C y 84-D), que están marcadas con 'L' para izquierda y 'R' para derecha (encerrado en círculo).

Etapa 084: Colocando los timones



Presiona la tapa izquierda en el ensamblaje.



El timón izquierdo ahora debería verse así.



Coloque el timón derecho (etapa 083) en el otro lado.



Asegure con un tornillo PS05.

Etapa 084: Colocando los timones



Presiona la cubierta derecha en el ensamblaje.



El timón derecho ahora debería verse así.



Etapa 085: Colocando el protector de la hélice

En esta etapa, adjuntarás el protector de la hélice al parachoques trasero. También insertarás los motores de la hélice y conectarás sus cables.

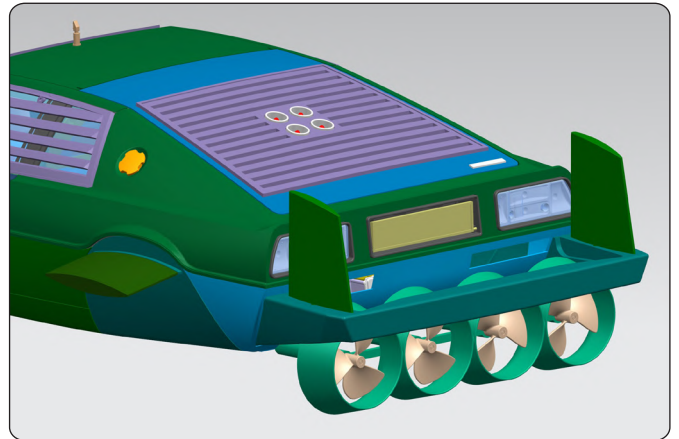

ETAPA 085 LISTA DE PIEZAS

Nombre
85-A Protector de hélice
85-B Motor de hélice x4
85-C Conector de motor (N° 12) x2
Tornillos PS05 x6



Etapa 085: Colocando el protector de la hélice

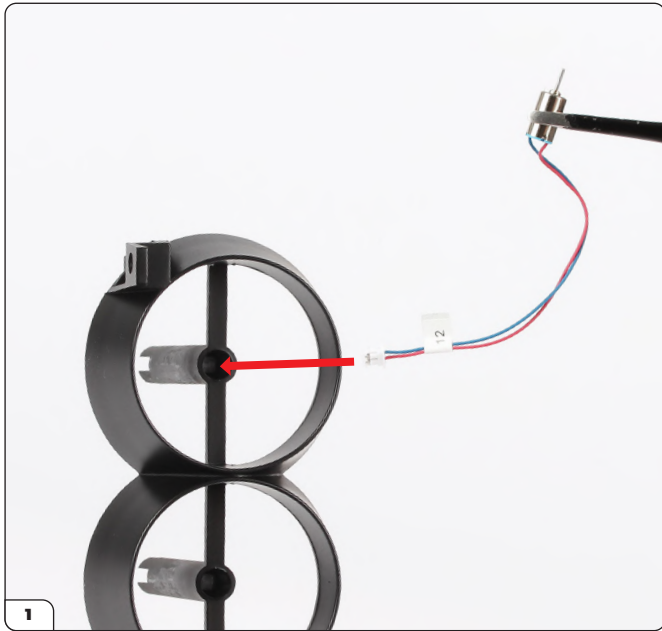

Pase el cable de un motor de hélice (85-B) a través del protector de hélice (85-A).

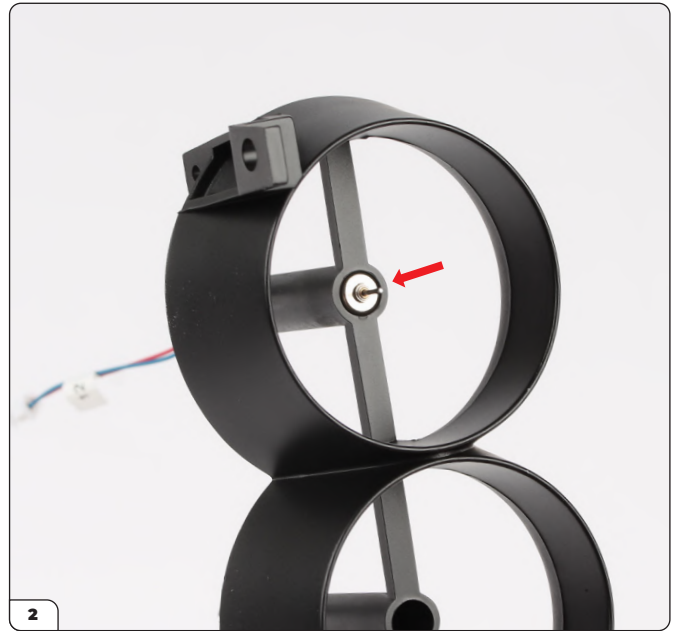

Presiona el motor contra la protección de la hélice.



Repita este proceso para los otros tres motores.

Etapa 085: Colocando el protector de la hélice

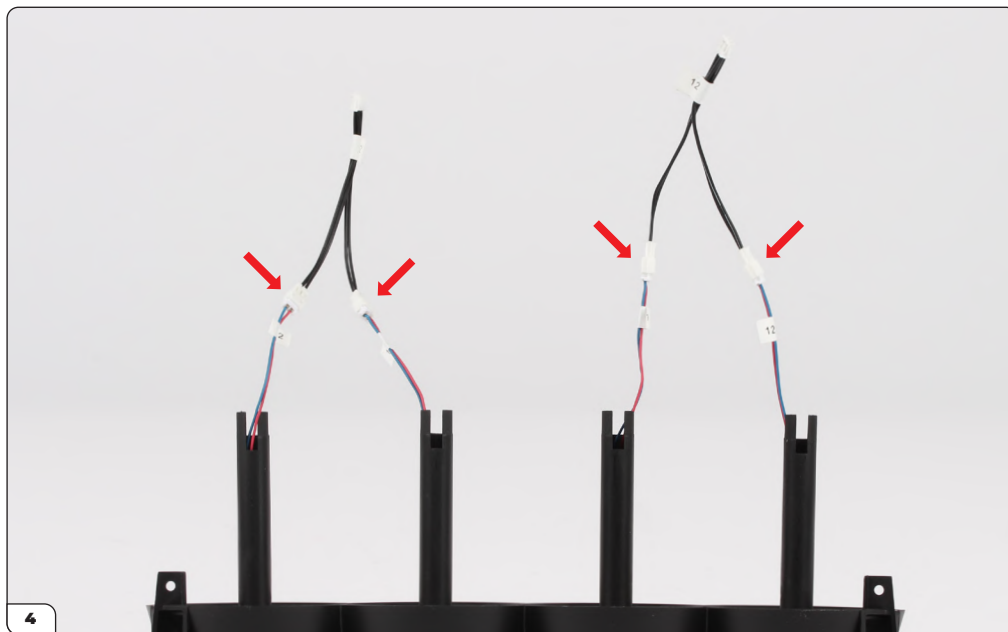

Conecta los conectores del motor (85-C) a los cables como se muestra.



Presione el ensamblaje sobre el parachoques trasero (etapa 084).

Etapa 085: Colocando el protector de la hélice



Asegure las piezas juntas con 2x tornillos PS05. Asegúrese de que las partes superiores de los dos postes de los tornillos en el ensamblaje del plano de cola estén al ras con las partes superiores de las pestañas en la parte trasera de la protección del hélice (6b).



Presione la cubierta del parachoques trasero (84-B) sobre el ensamblaje.

Etapa 085: Colocando el protector de la hélice

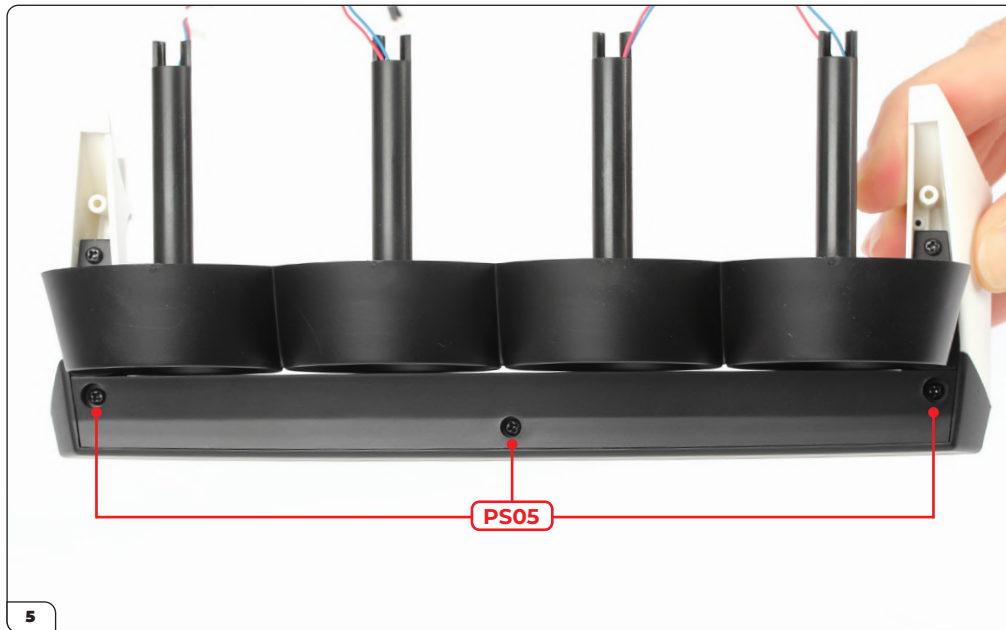

Asegure con 3x tornillos PS05.



Etapa 086: Colocando las hélices

En esta etapa, adjuntarás las hélices a los motores.

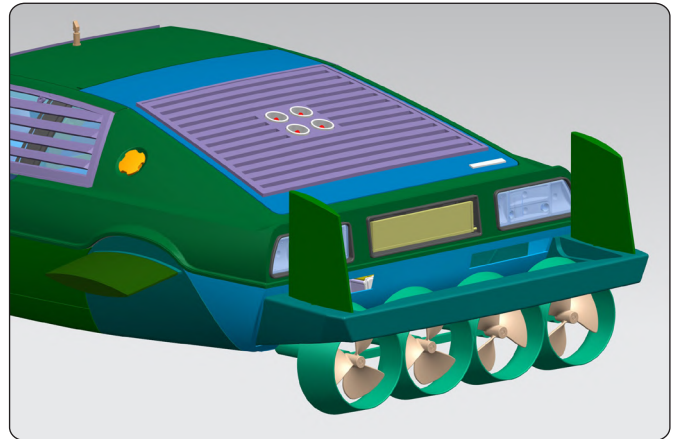

ETAPA 086 LISTA DE PIEZAS

Nombre
86-A Hélice x4
86-B Panel (L)
86-C Panel (R)
Tornillos PS02 x3

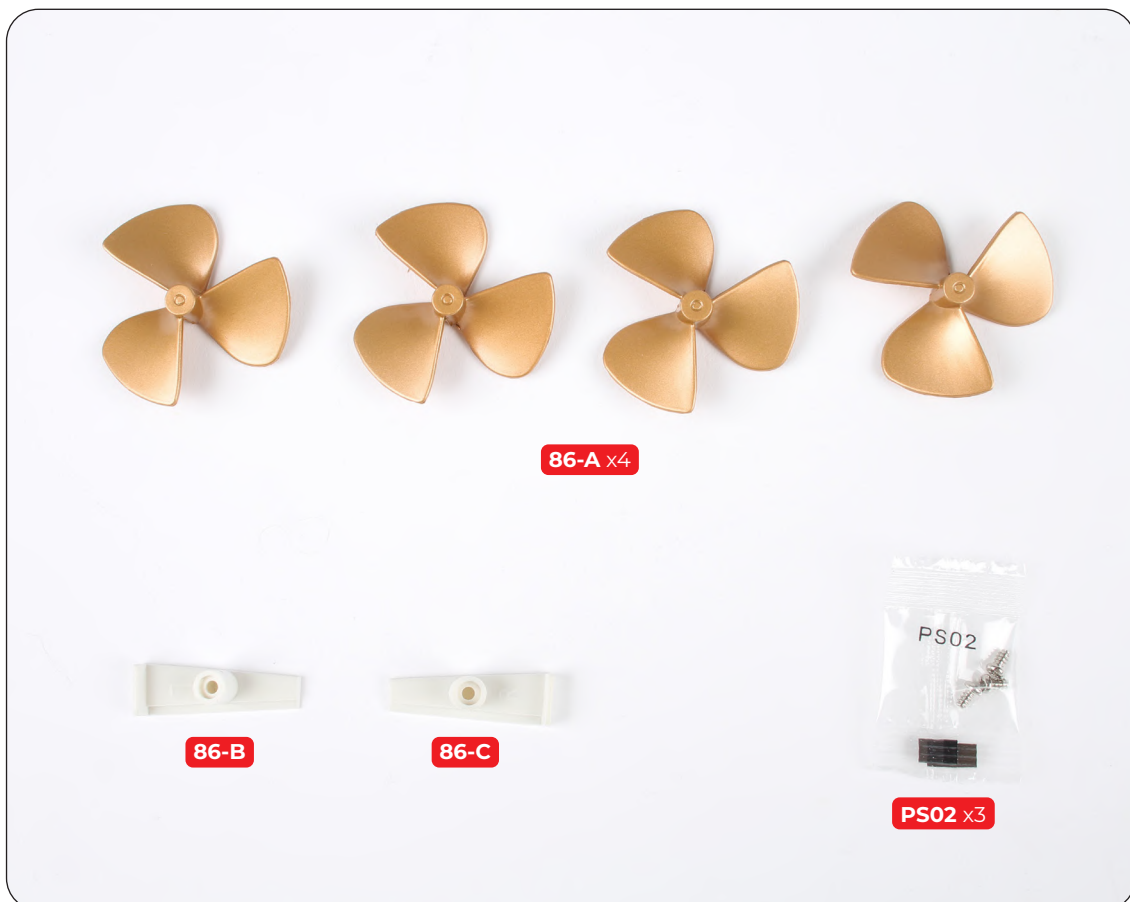

Etapa 086: Colocando las hélices

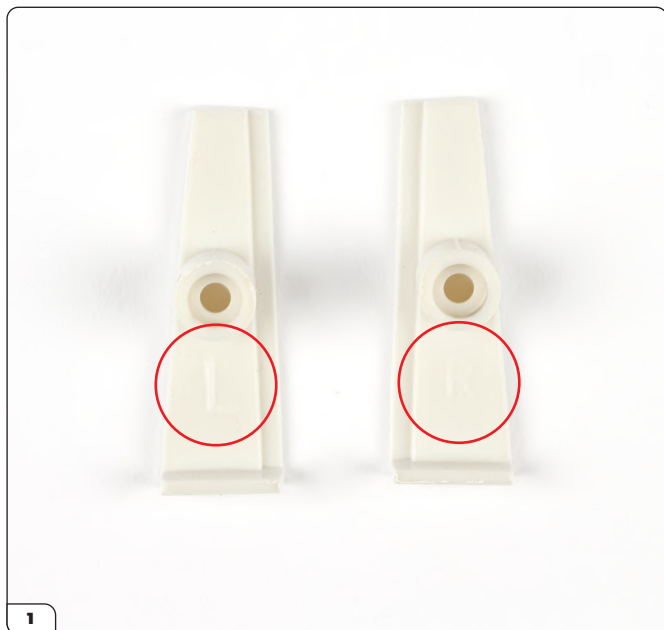

Tome los paneles (86-B y 86-C), que están marcados con 'L' para izquierdo y 'R' para derecho (encerrados en un círculo).

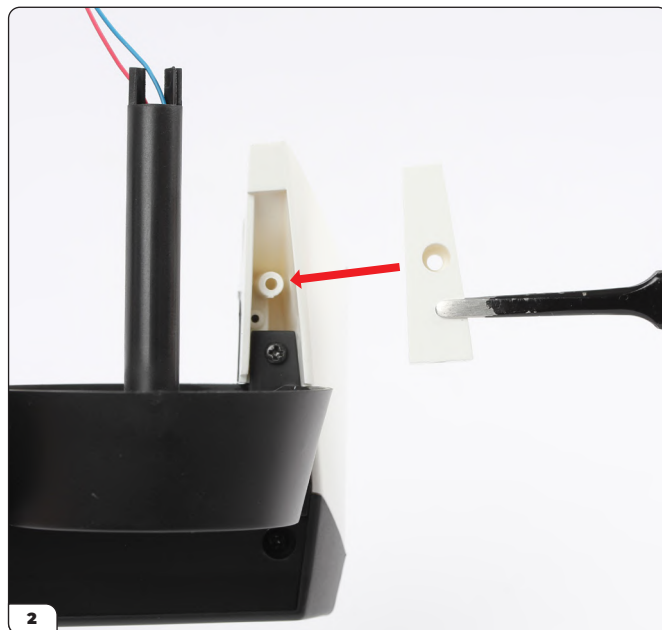

Presiona el panel izquierdo sobre la parte inferior del timón izquierdo (etapa 085).

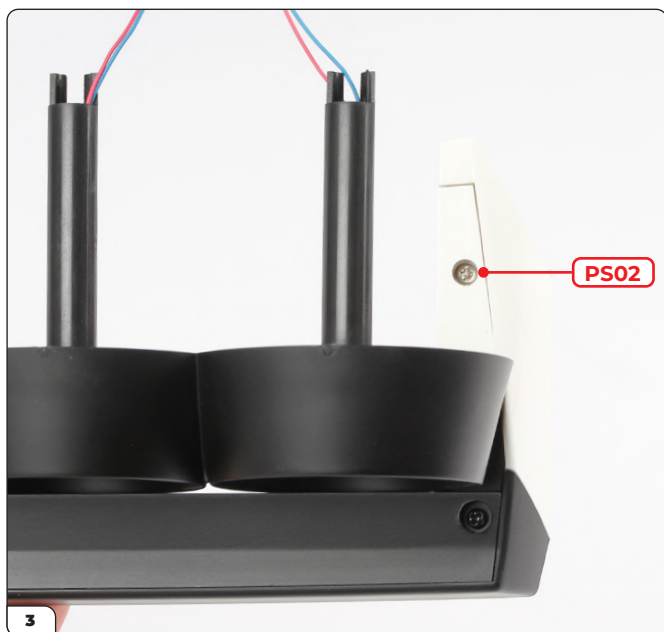

Asegure con un tornillo PS02.

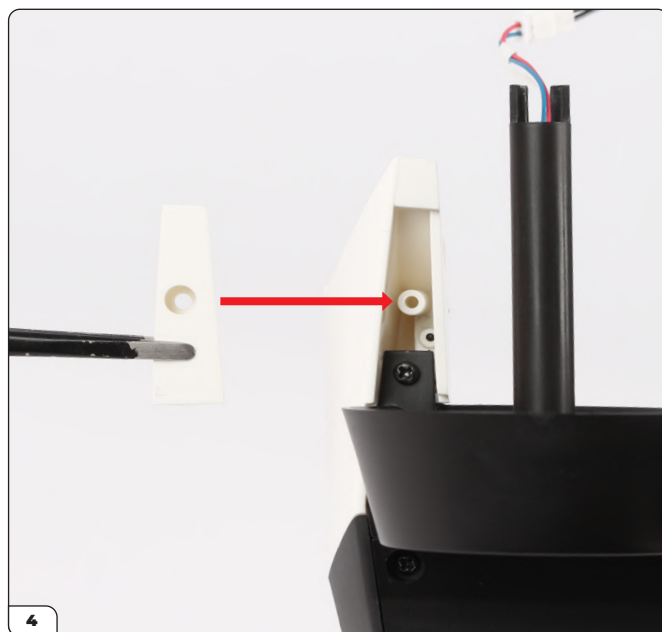

Presiona el panel derecho en la parte inferior del timón derecho.

Etapa 086: Colocando las hélices

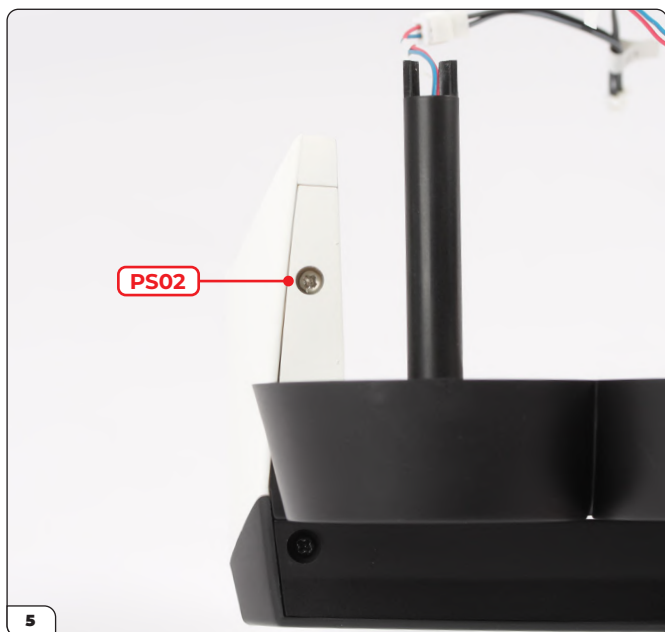

Asegure con un tornillo PS02.

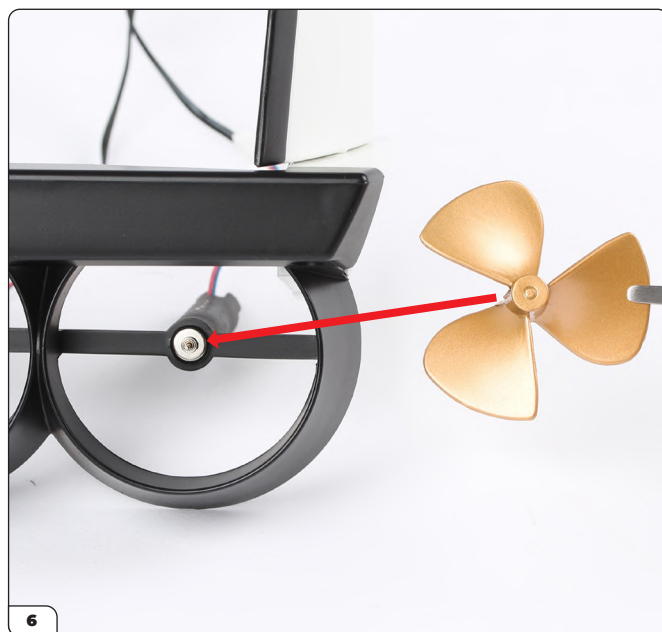

Presione una hélice (86-A) sobre el pasador de un motor.

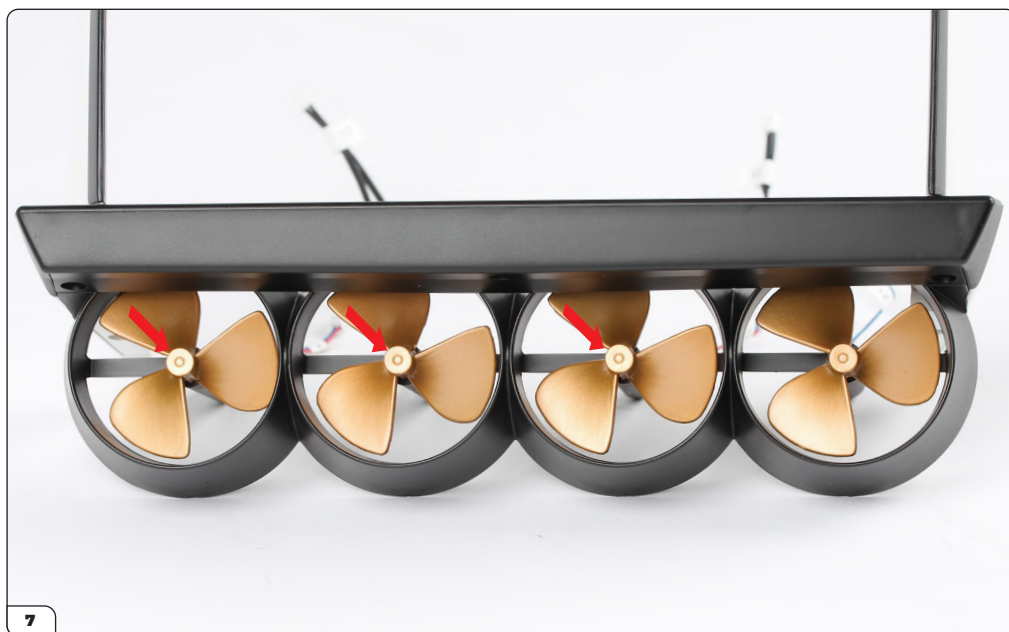

Continúe presionando todas las hélices en los motores.

Etapa 086: Colocando las hélices

ETAPA COMPLETA



Etapa 087: Construyendo la placa trasera del número

En esta etapa construirás y adjuntarás la placa trasera, que cuenta con un compartimento oculto para un rociador de chorro.

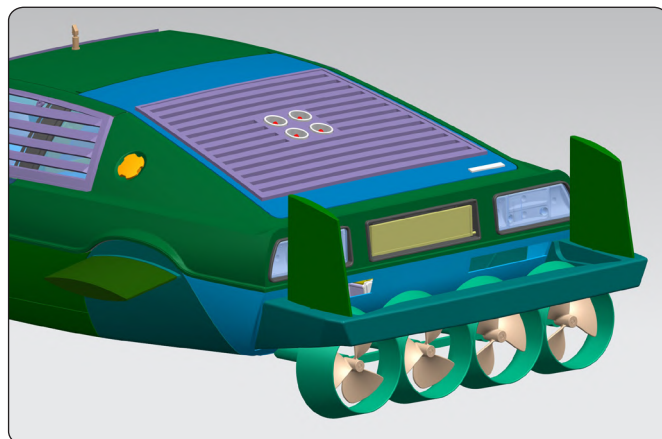

ETAPA 087 LISTA DE PIEZAS

Nombre	Nombre
87-A Compartimento	87-F Abrazadera x2
87-B Placa numérica	87-G Resorte x2
87-C Rociadores de chorro	87-H Adhesivo de la placa de matrícula
87-D Tubos	Tornillos PS05 x5
87-E Soporte	



Etapa 087: Construyendo la placa trasera del número



Despegue el adhesivo de la placa de matrícula (87-H) del papel soporte.



Alinea el adhesivo con la placa de matrícula (87-B) como se muestra.



Presiona el adhesivo en su lugar.

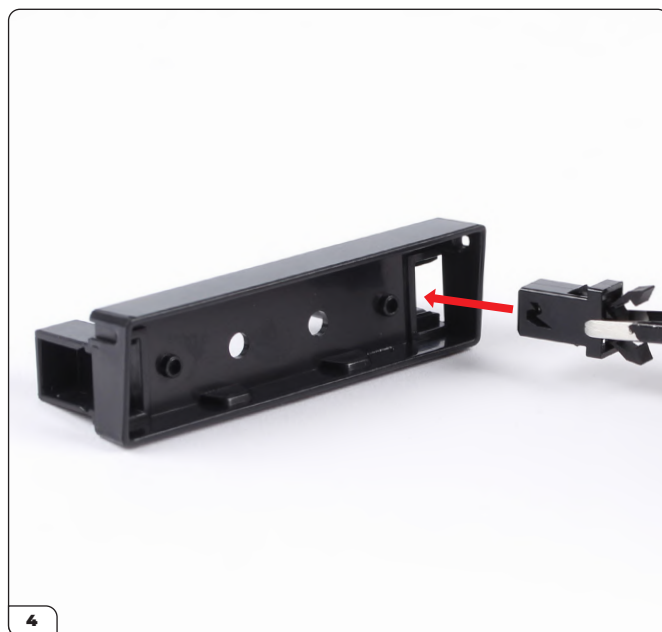

Presiona una abrazadera (87-F) en el compartimento (87-A).

Etapa 087: Construyendo la placa trasera del número

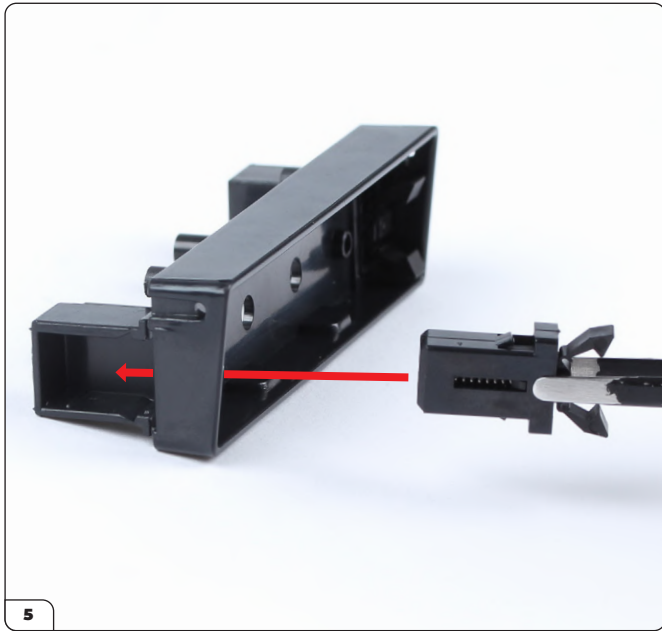

Presiona la segunda abrazadera en el otro lado.



La ensambladura debería verse ahora así.

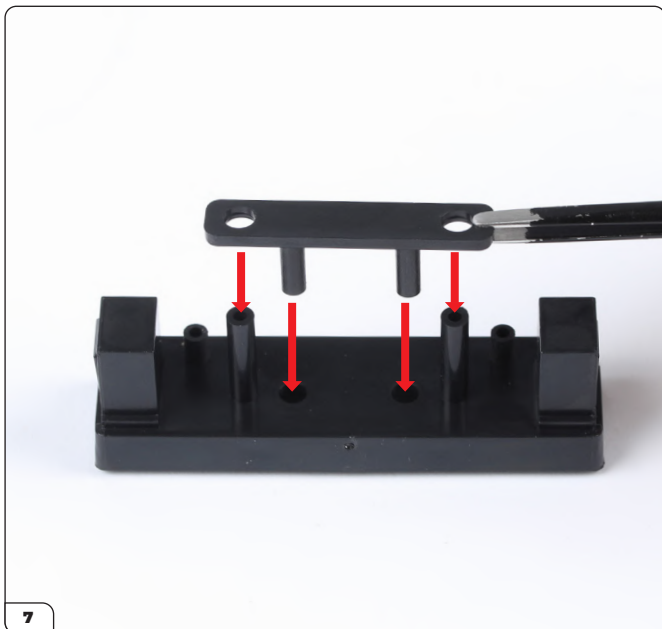

Coloque los rociadores de chorro (87-C) en el ensamblaje.



La ensambladura debería verse ahora así.

Etapa 087: Construyendo la placa trasera del número

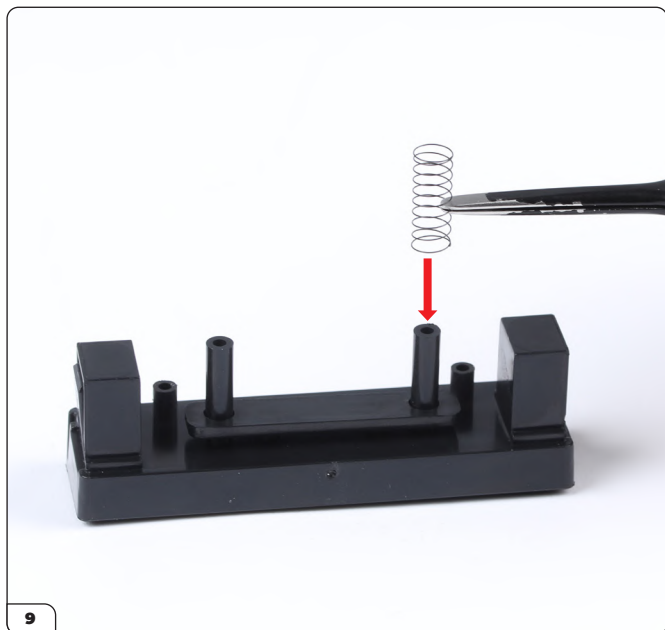

Coloca un resorte (87-G) sobre una columna.

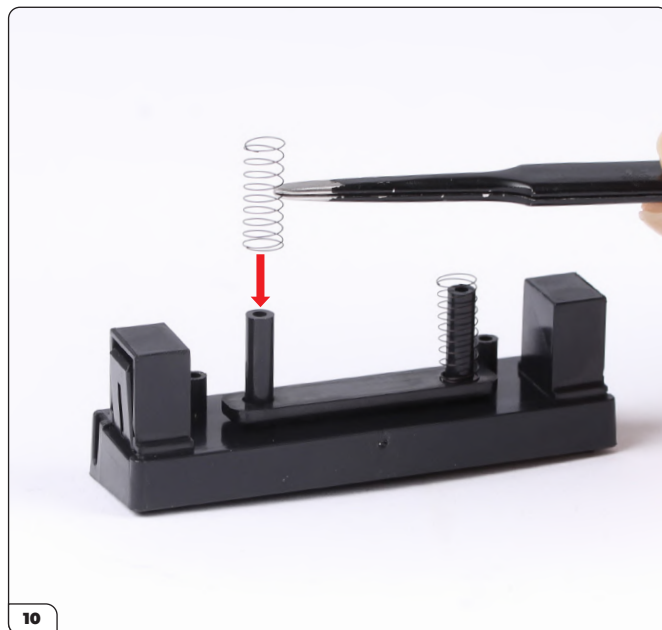

Coloca el segundo resorte sobre la otra columna.

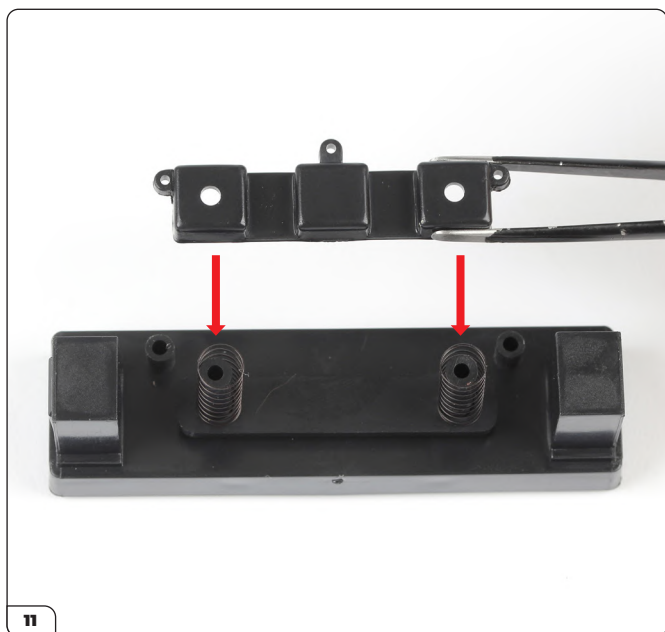

Coloque el soporte (87-E) encima de las columnas.

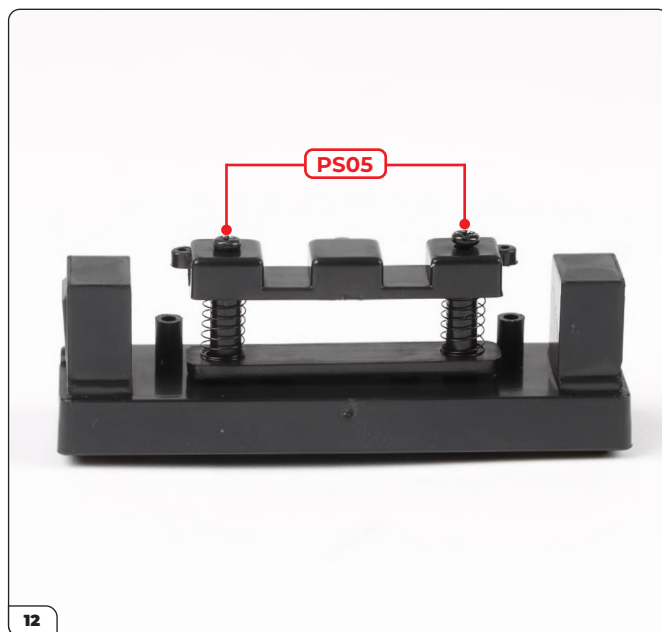

Asegure en su lugar con 2x tornillos PS05.

Etapa 087: Construyendo la placa trasera del número



Coloque la placa de matrícula en el ensamblaje, fijando el pasador en el soporte de un lado.

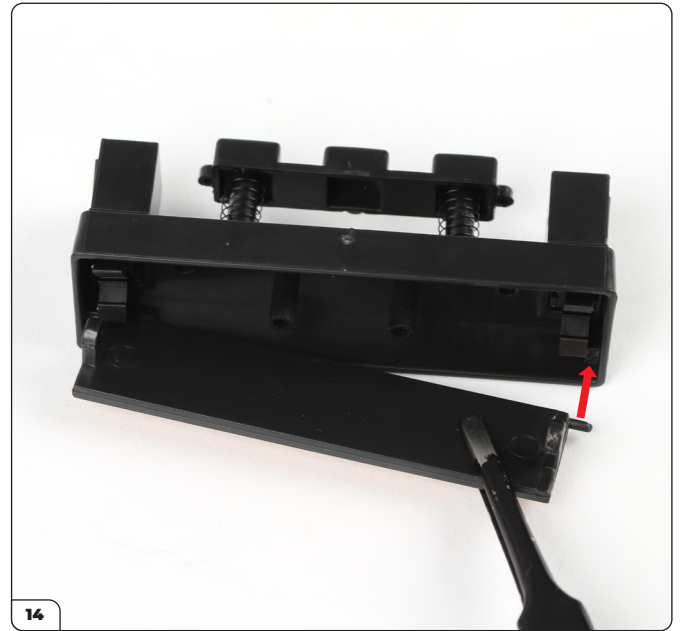

Luego fija el pasador al soporte en el extremo opuesto. Necesitarás flexionar ligeramente la placa de matrícula para colocar el segundo pasador en su agujero.



Presiona la placa de matrícula en las abrazaderas para cerrarla. Presiona la placa de matrícula nuevamente para abrir y revelar el compartimento del rociador de chorro.

Etapa 087: Construyendo la placa trasera del número



Alinee el ensamblaje con la carrocería (etapa 082).



Empuje hasta que encaje.

Etapa 087: Construyendo la placa trasera del número

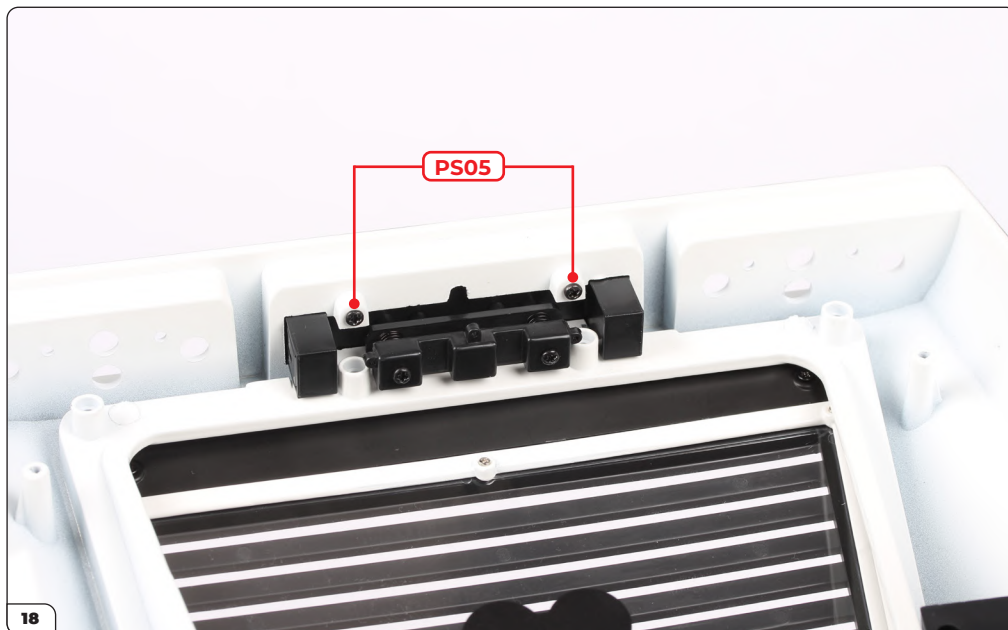

Gire cuidadosamente el ensamblaje y asegure la placa de matrícula en su lugar con 2x tornillos PS05.

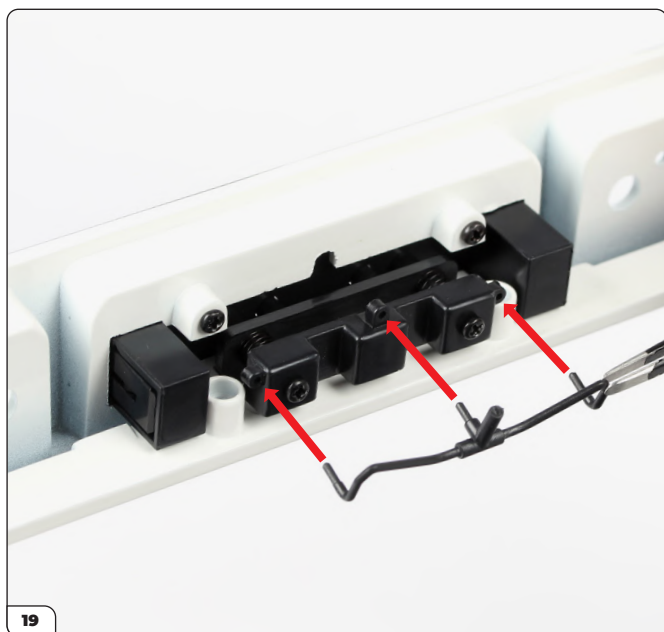

Presiona los tubos (87-D) en el soporte.



Las tuberías deberían verse así una vez colocadas.

Etapa 087: Construyendo la placa trasera del número

ETAPA COMPLETA



Etapa 088: Instalación de las luces traseras derechas

En esta etapa construirás y luego ajustarás las luces traseras derechas.

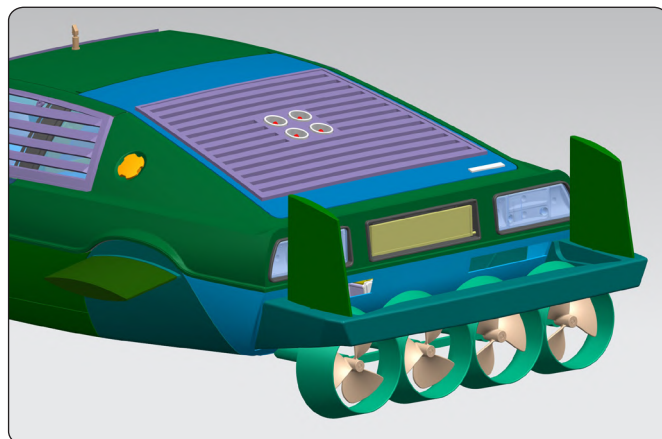

ETAPA 088 LISTA DE PIEZAS

Nombre
88-A Reflector
88-B Placa de circuito LED
88-C Carcasa de luz trasera
88-D Cristal de luz trasera
Tornillos PS05 x3



Etapa 088: Instalación de las luces traseras derechas



Coloque la carcasa de la luz trasera (88-C) en la carrocería (etapa 087).



Presione el cristal de la luz trasera (88-D) en el reflector (88-A).



Presiona el ensamblaje en la carcasa de la luz trasera.

Etapa 088: Instalación de las luces traseras derechas



La luz trasera ahora debería verse así.

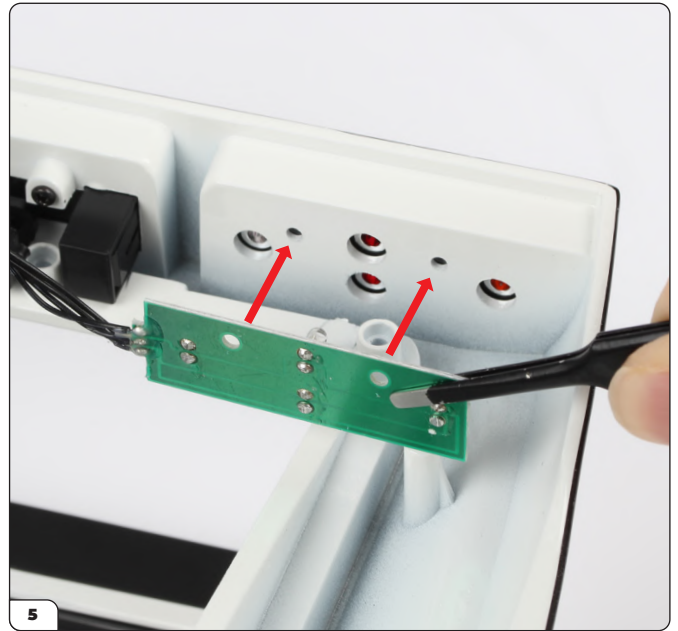

Gire cuidadosamente el ensamblaje. Alinee la placa de circuito LED (88-B) como se muestra.

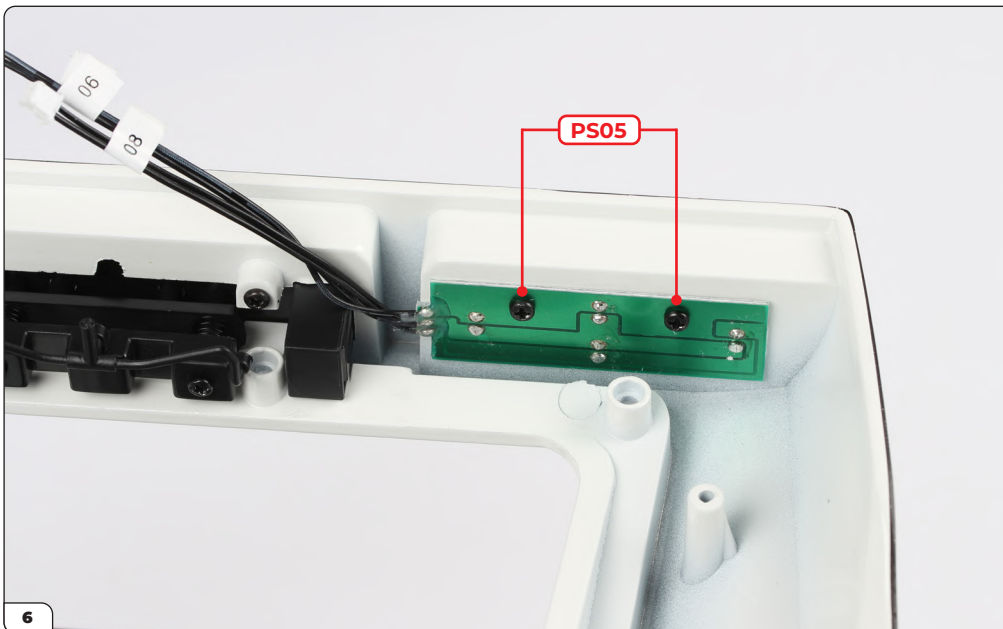

Coloque la placa de circuito y asegúrela con 2x tornillos PS05.

Etapa 088: Instalación de las luces traseras derechas

ETAPA COMPLETA



Etapa 089: Instalación de las luces traseras izquierdas

Ahora construirás y luego colocarás las luces traseras izquierdas.

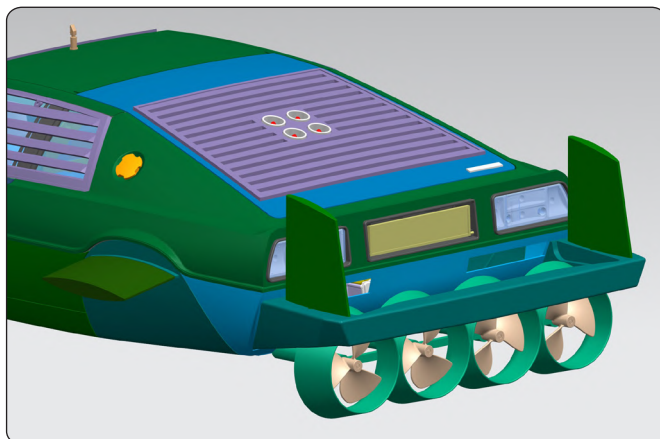

ETAPA 089 LISTA DE PIEZAS

Nombre
89-A Reflector
89-B Placa de circuito LED
89-C Carcasa de la luz trasera
89-D Cristal de la luz trasera
Tornillos PS05 x3

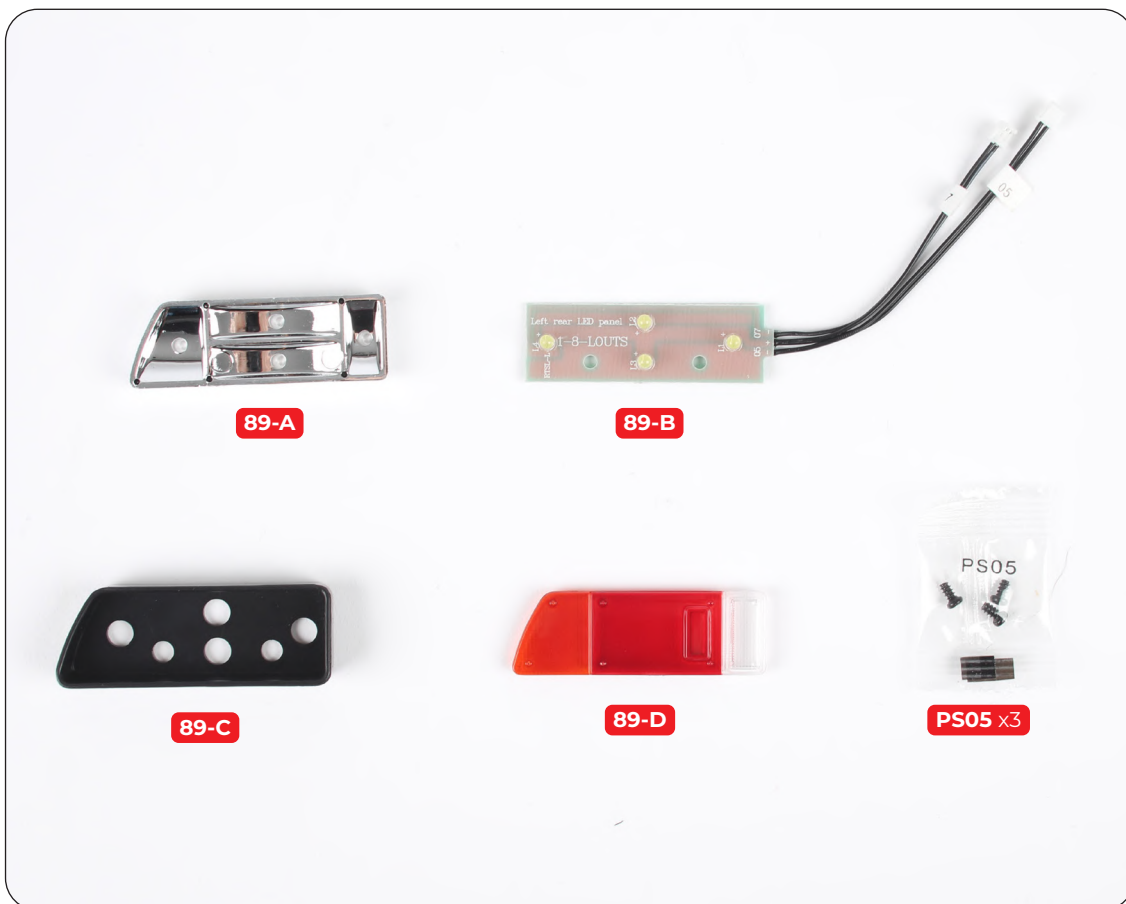

Etapa 089: Instalación de las luces traseras izquierdas



Coloque la carcasa de la luz trasera (89-C) en la carrocería (etapa 088).



Presione el cristal de la luz trasera (89-D) en el reflector (89-A).

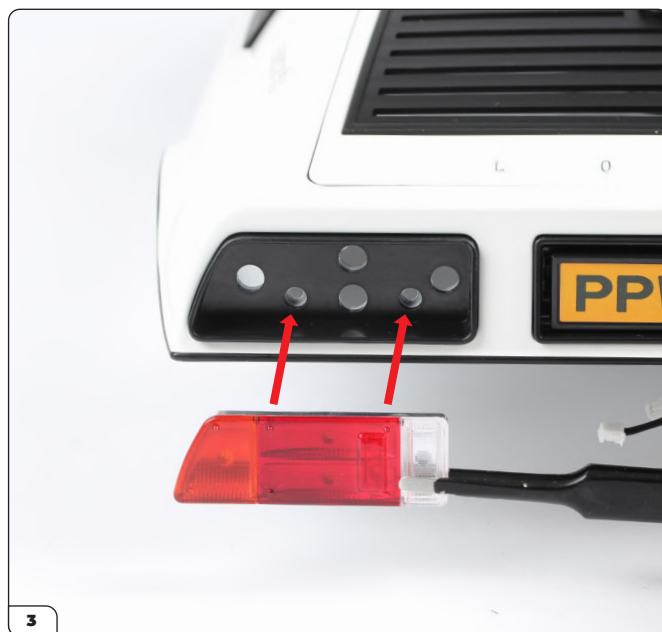

Presione el ensamblaje en la carcasa de la luz trasera.

Etapa 089: Instalación de las luces traseras izquierdas



La luz trasera ahora debería verse así.

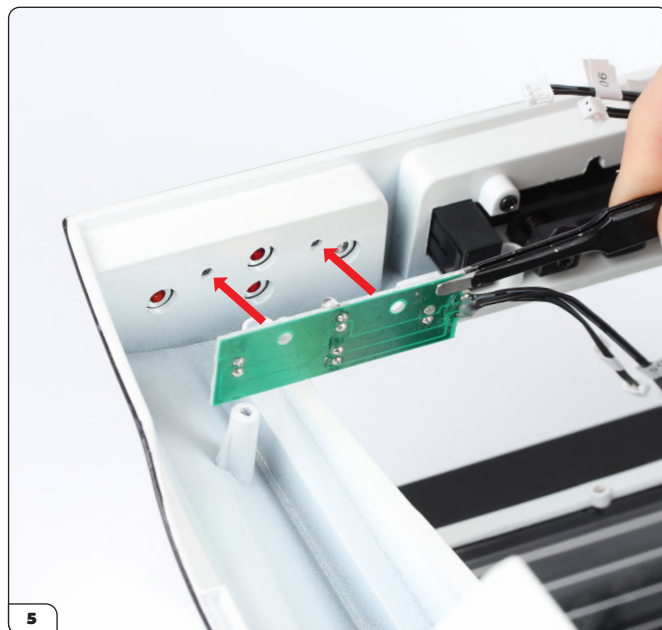

Gire cuidadosamente el ensamblaje. Alinee la placa de circuito LED (89-B) como se muestra.

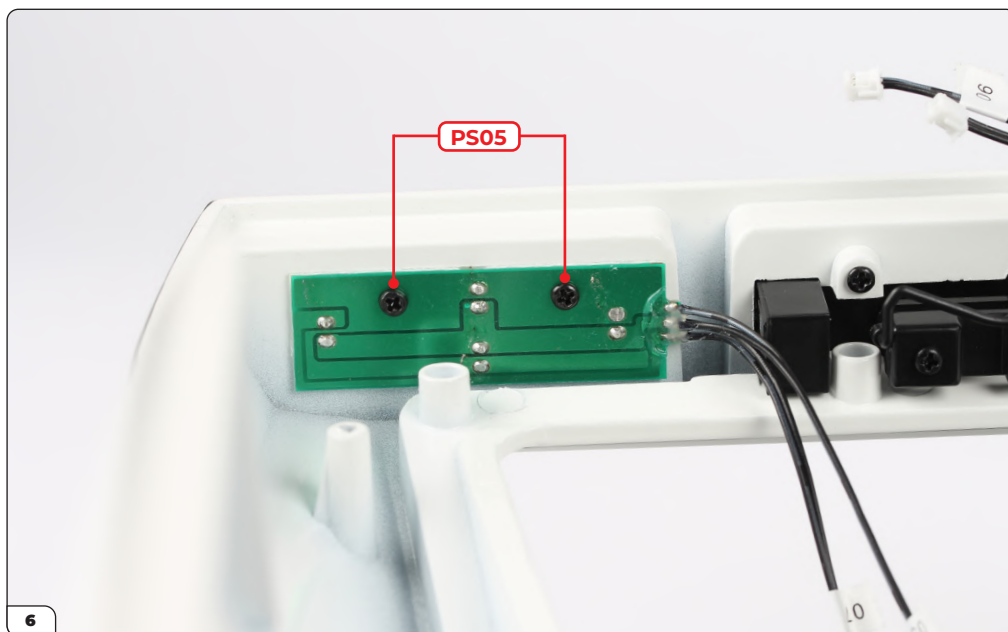

Coloque la placa de circuito y asegúrela con 2x tornillos PS05.

Etapa 089: Instalación de las luces traseras izquierdas

ETAPA COMPLETA



Etapa 090: Instalación de la cabina de mando y el chasis

En esta etapa instalarás la cabina de mando y el chasis en la carrocería. También colocarás los tanques de combustible traseros y harás una corrección a los cables del chasis.

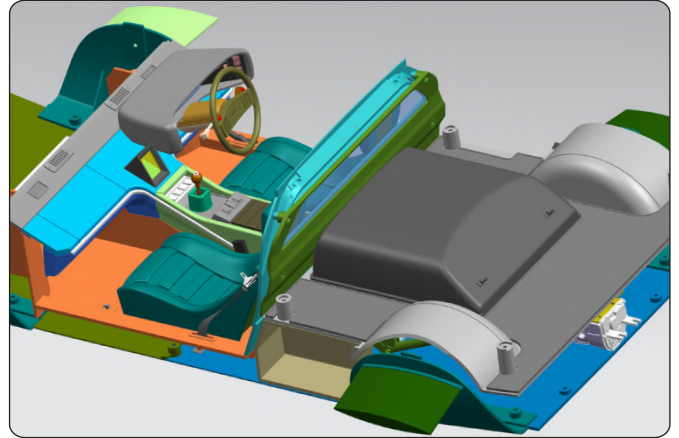

ETAPA 090 LISTA DE PIEZAS

Nombre
90-A Depósito de combustible (L)
90-B Depósito de combustible (R)
Tornillos DS02 x7
Tornillos PS05 x7



90-A



90-B



DS02 x7



PS05 x7

Etapa 090: Instalación de la cabina de mando y el chasis

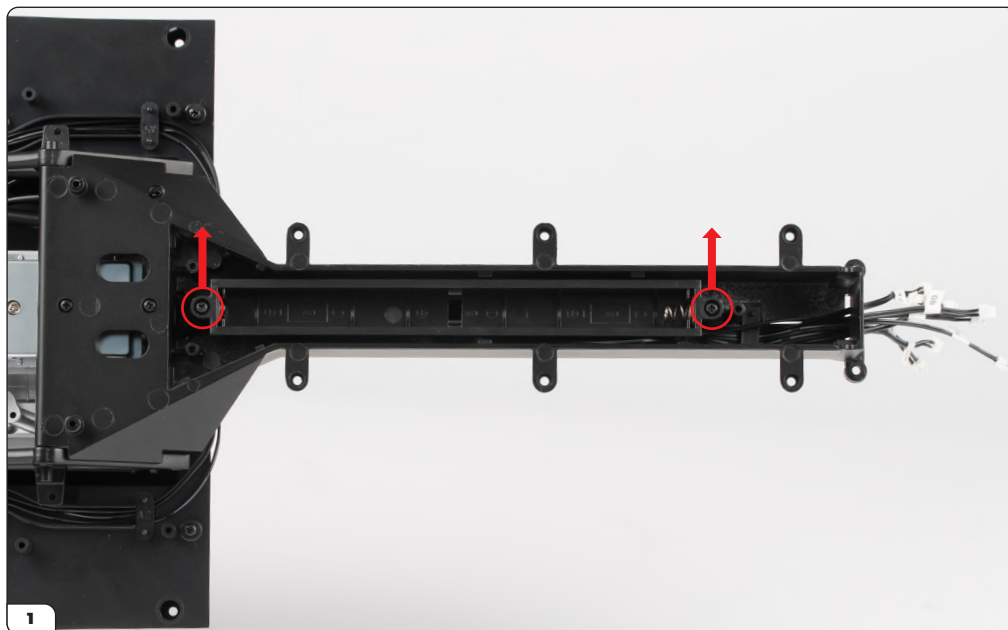

Tome el chasis (etapa 044) y retire los tornillos DS02 que aseguran la caja de baterías.



Levante el compartimento de la batería. Tenga cuidado de no dañar el cable conectado al compartimento de la batería.

Etapa 090: Instalación de la cabina de mando y el chasis

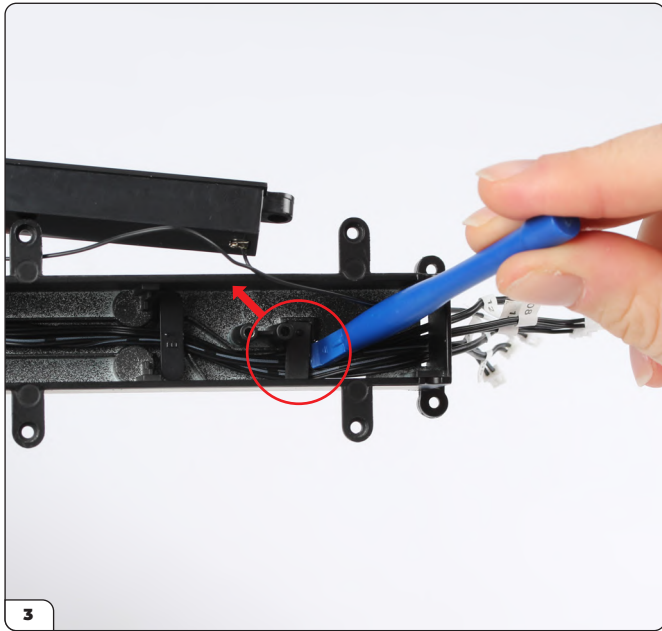

Quita el soporte pequeño del cable. Esto puede desecharse.

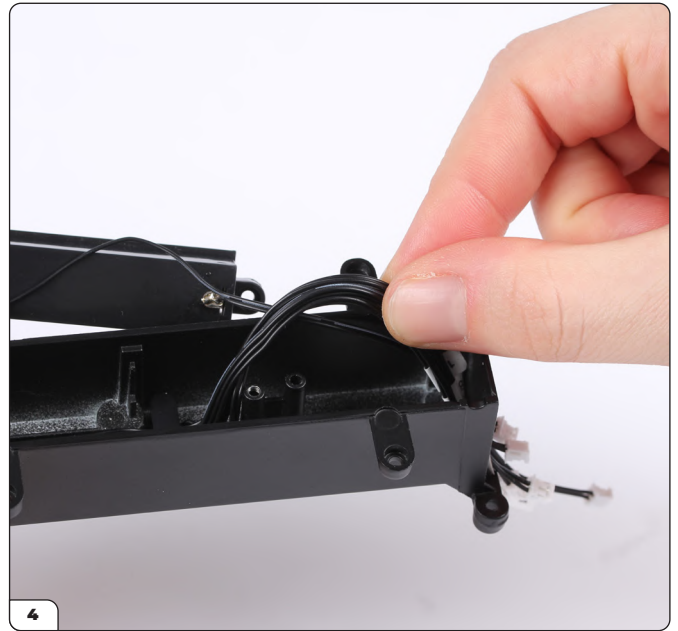

Tire cuidadosamente de los cables hasta que tenga algo de holgura.

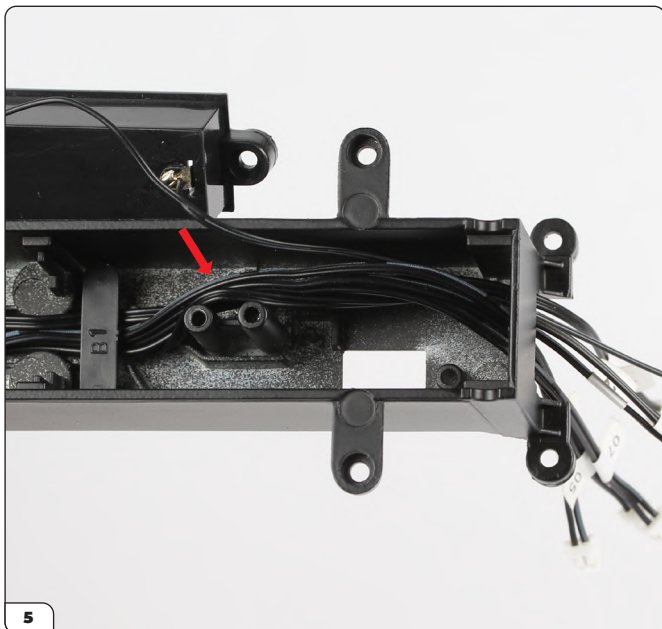

Mueva los cables al otro lado de las columnas de tornillos como se muestra.

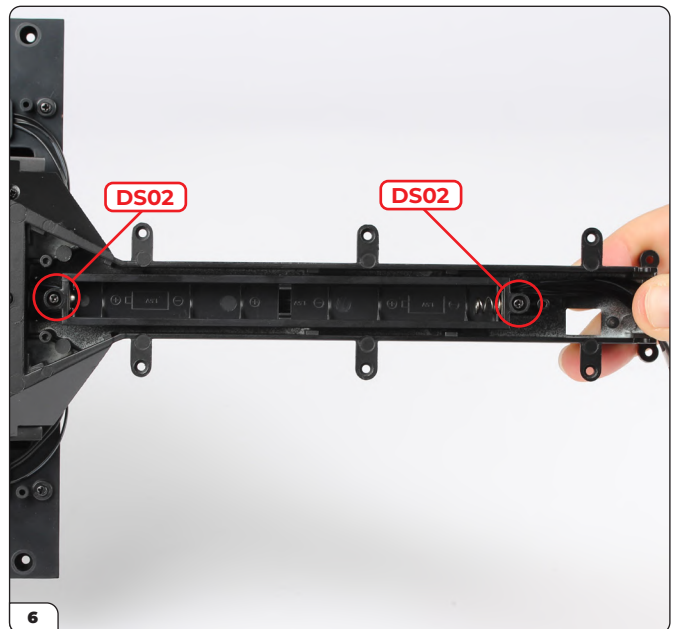

Reemplace la caja de baterías y asegúrela utilizando los tornillos DS02 que se retiraron en el paso 1.

Etapa 090: Instalación de la cabina de mando y el chasis



Tome la carrocería (etapa 089) y colóquela boca abajo, apoyada sobre una superficie protegida.

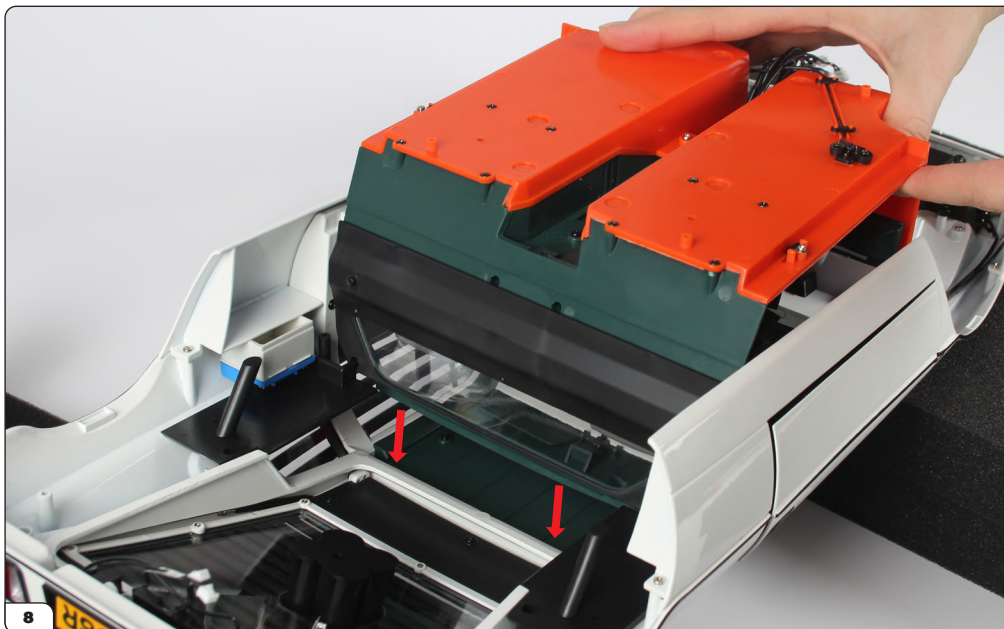

Comience a ajustar la cabina de mando (etapa 050) empujando el mamparo en su lugar.

Etapa 090: Instalación de la cabina de mando y el chasis

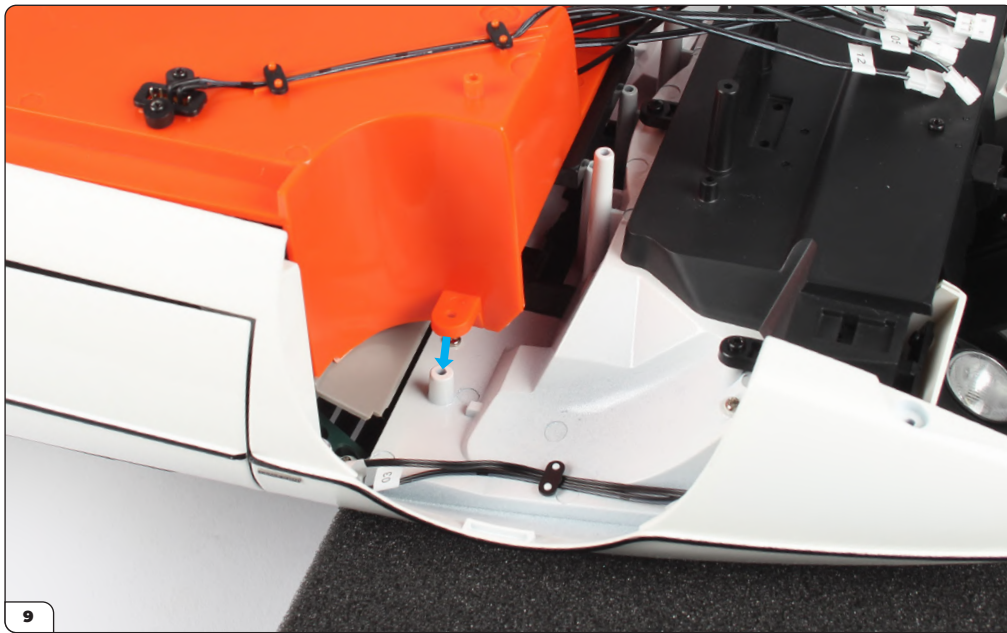

En la parte delantera, empuja las pestañas hacia las columnas.

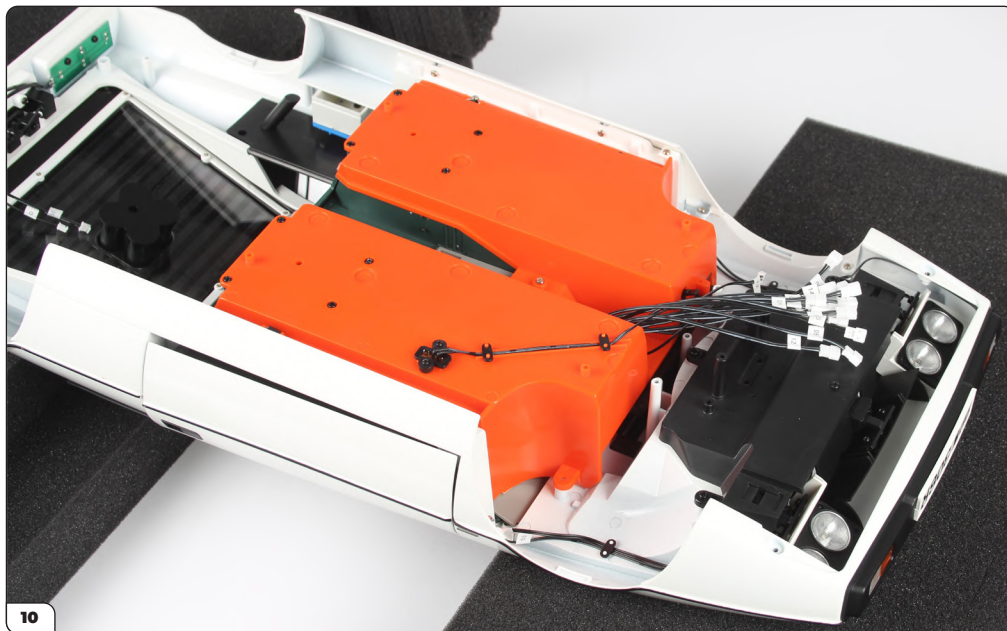

La cabina de mando debería verse así una vez colocada.

Etapa 090: Instalación de la cabina de mando y el chasis

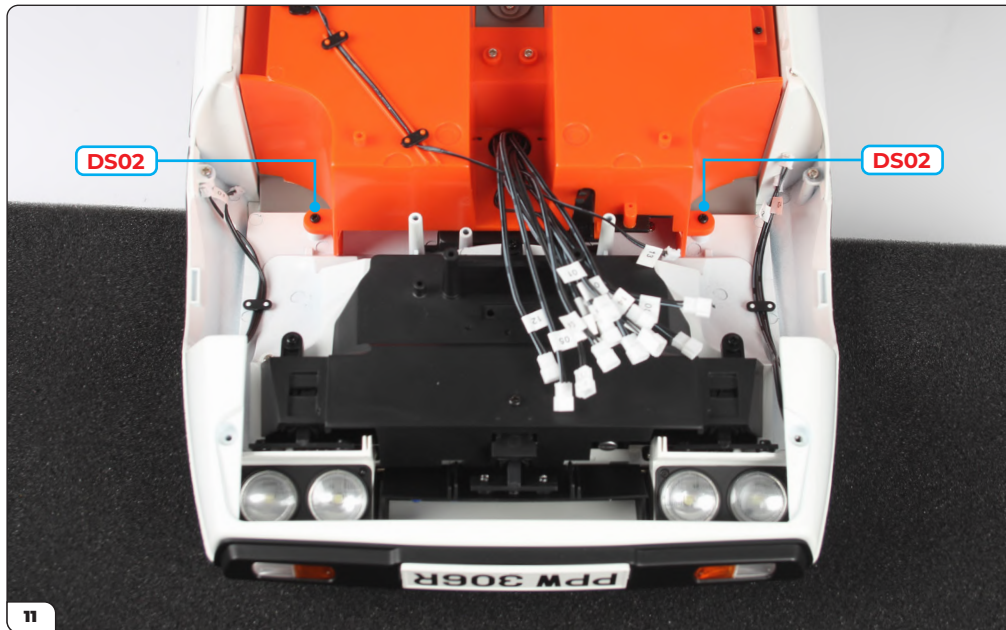

Asegure el frente con 2x tornillos DS02.

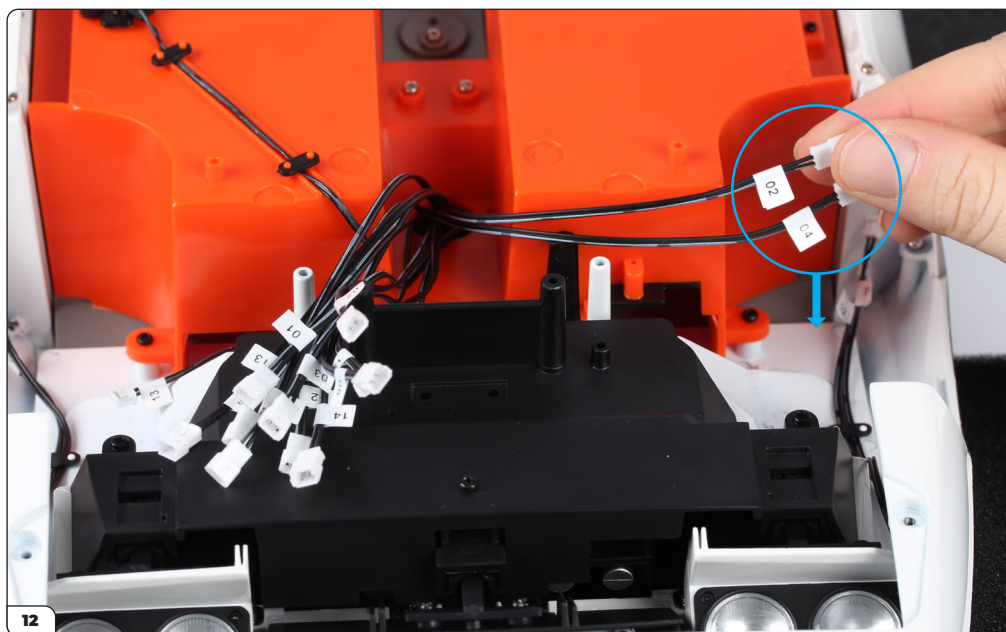

Mueva los cables N° 02 y 04 hacia el paso de rueda delantero derecho.

Etapa 090: Instalación de la cabina de mando y el chasis

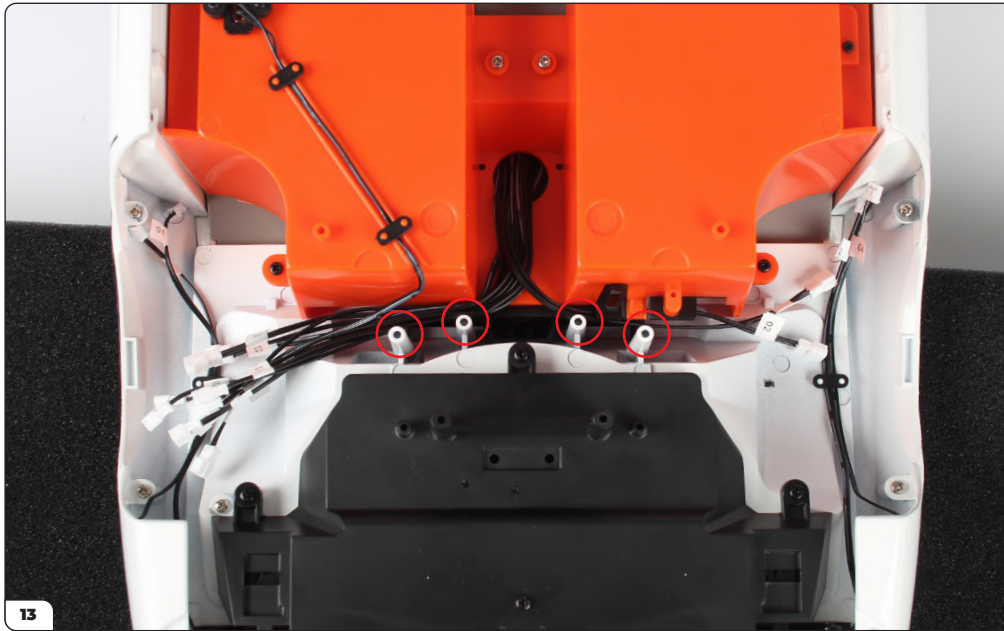

Mueva todos los demás cables hacia el paso de rueda delantero izquierdo como se muestra. **Asegúrese de que los cables no estén cubriendo las cuatro columnas de tornillos (circuladas).**

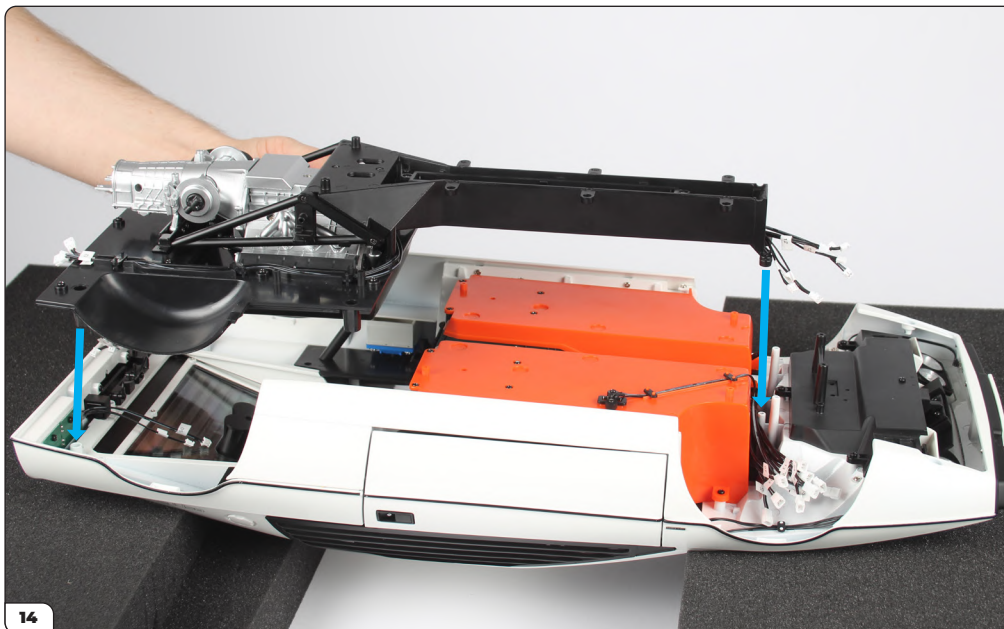

Coloque el chasis sobre el ensamblaje.

Etapa 090: Instalación de la cabina de mando y el chasis

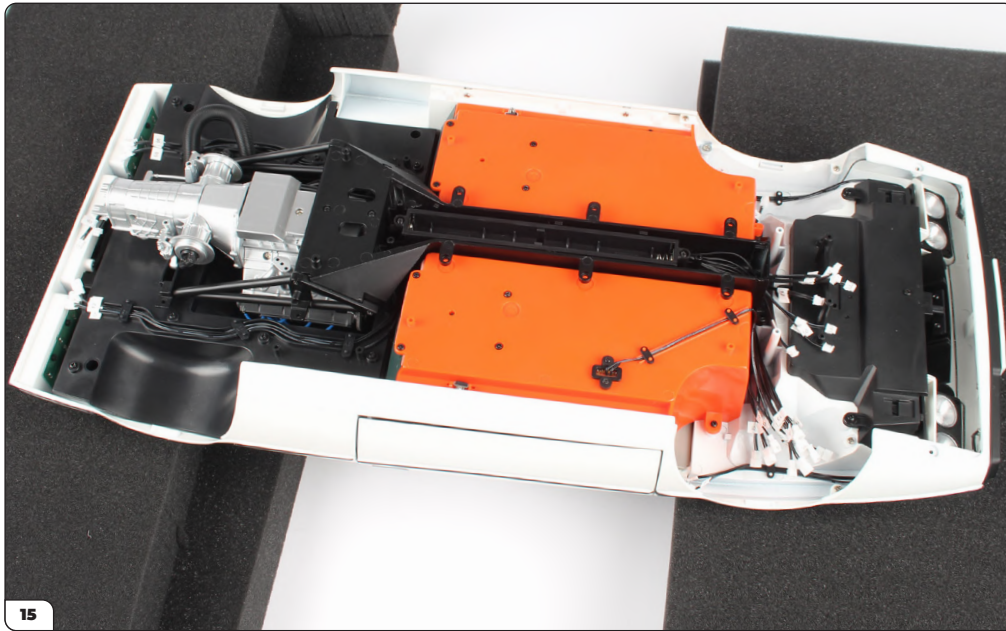

El chasis debería verse así una vez colocado.

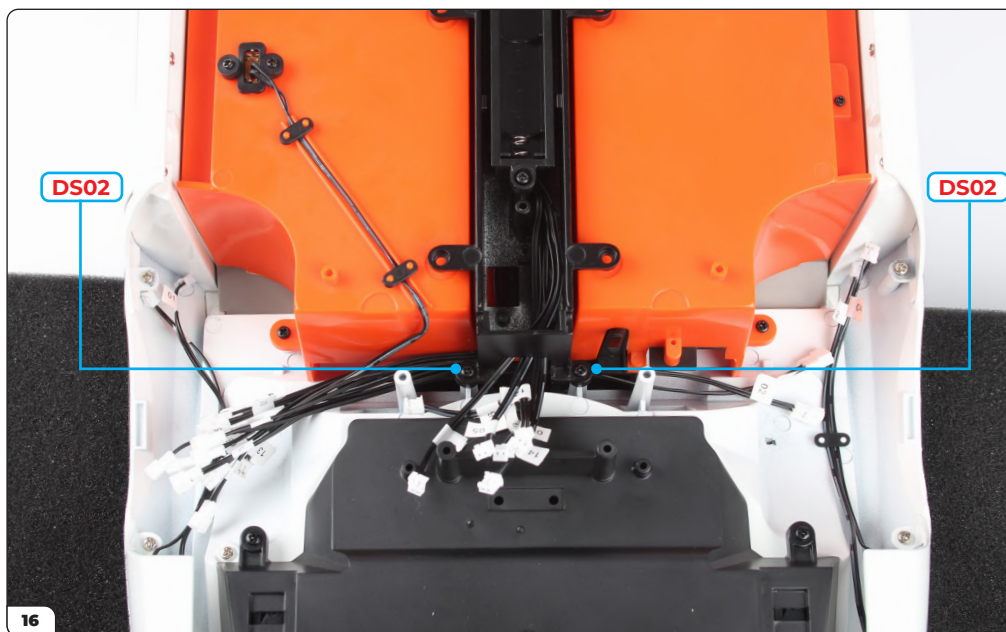

Asegure el frente con 2x tornillos DS02.

Etapa 090: Instalación de la cabina de mando y el chasis

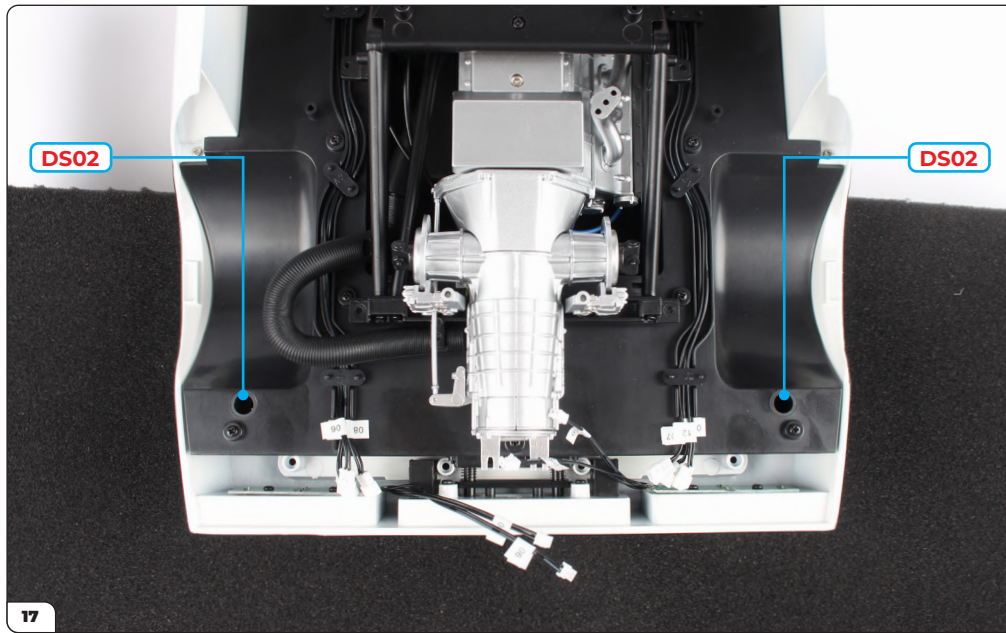

Asegure la parte trasera con 2x tornillos DS02.

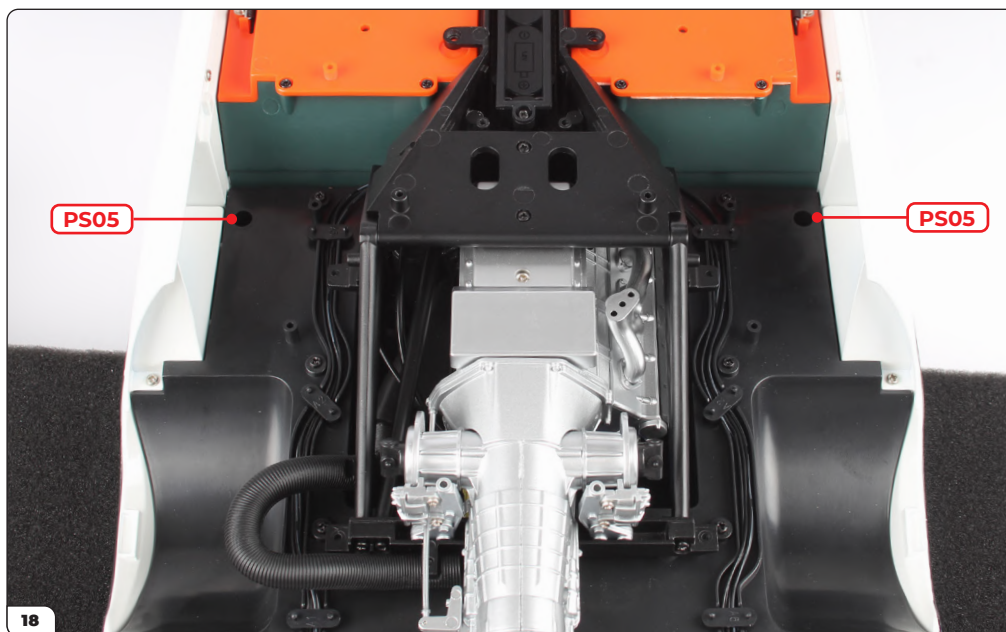

Asegure el medio con 2x tornillos PS05.

Etapa 090: Instalación de la cabina de mando y el chasis



Los depósitos de combustible derecho (90-B) e izquierdo (90-A) están marcados con 'R' y 'L' (encerrados en un círculo).

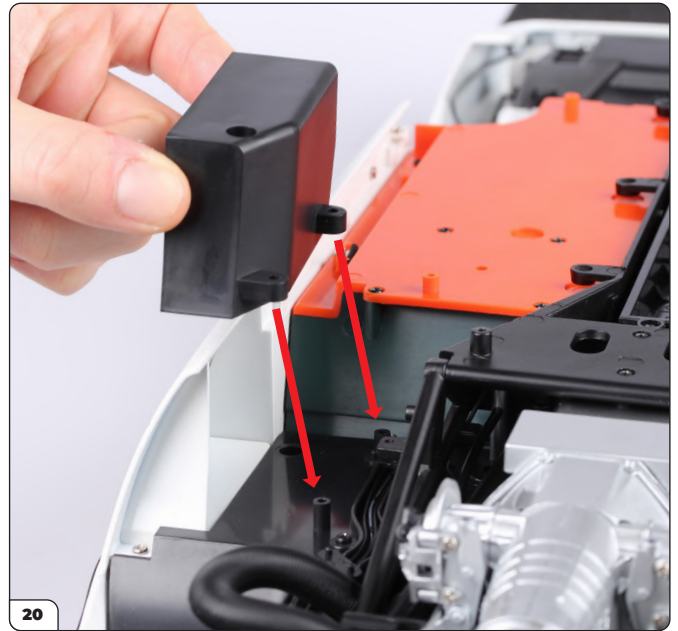

Coloque el depósito de combustible derecho en el ensamblaje.

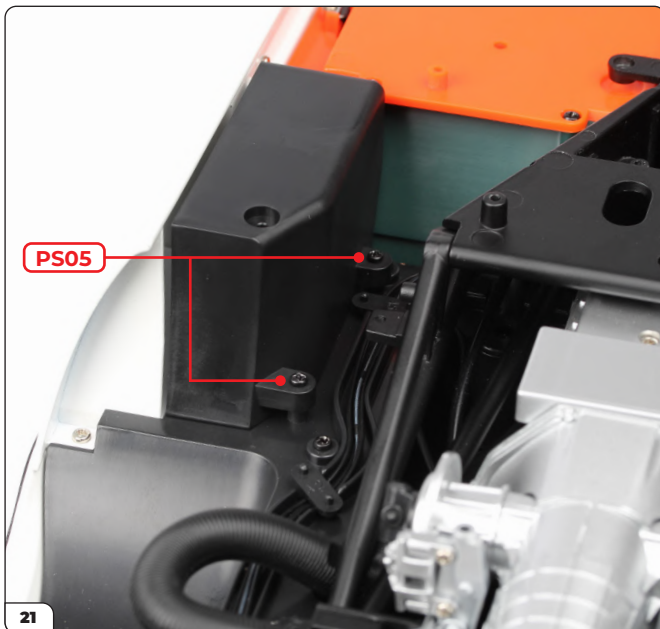

Asegure con 2x tornillos PS05.

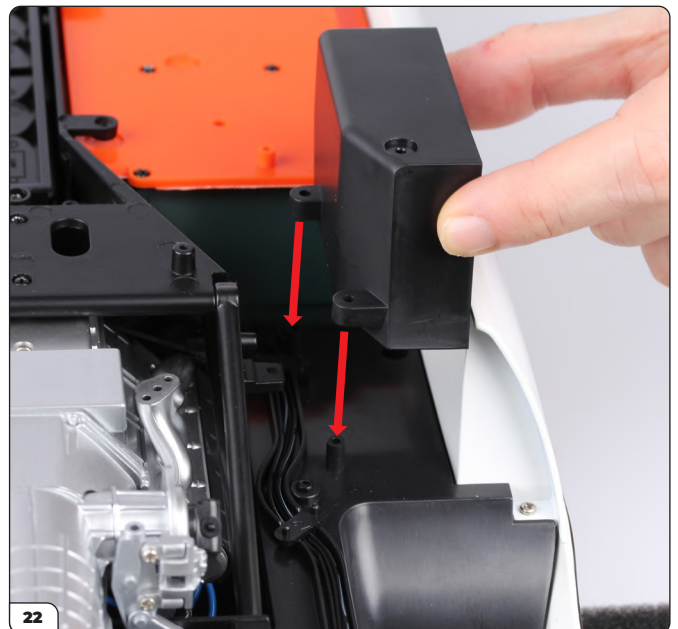

Coloque el depósito de combustible izquierdo en el ensamblaje.

Etapa 090: Instalación de la cabina de mando y el chasis

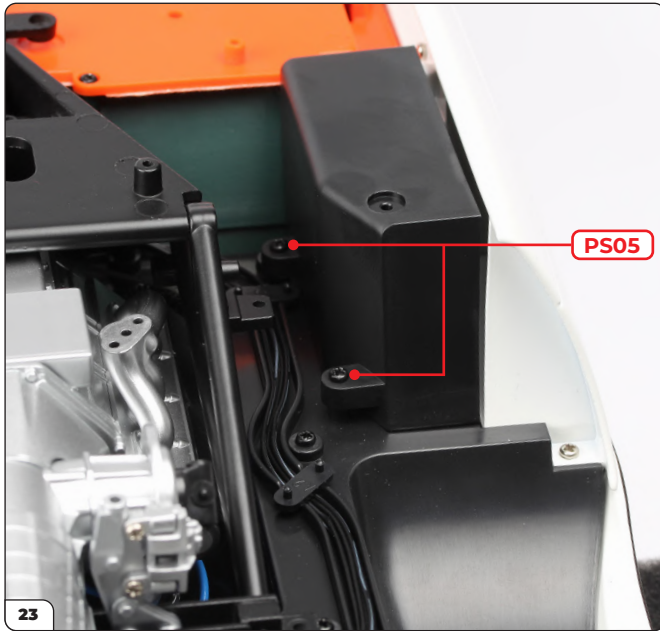

Asegure con 2x tornillos PS05.

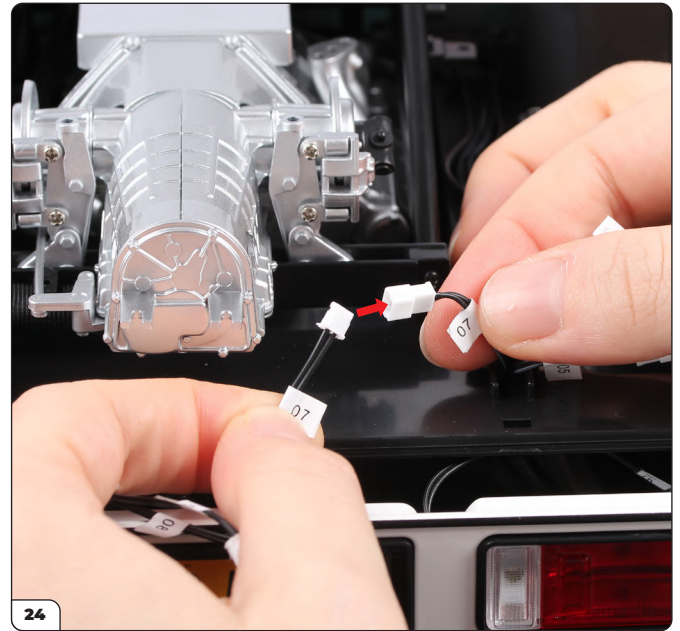

Conecta los cables N° 07 en la parte trasera del ensamblaje.



Conecta los cables N° 05, 06 y 08. Los cables N° 12 se conectarán en una etapa posterior.

Etapa 090: Instalación de la cabina de mando y el chasis

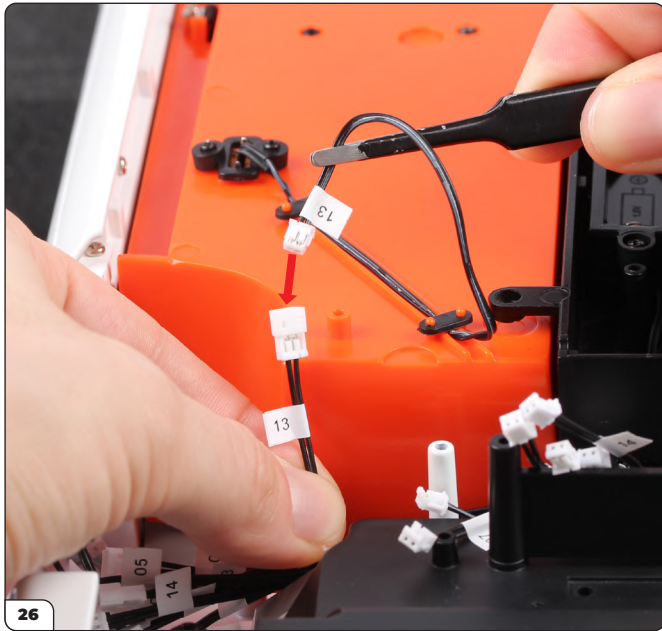

Conecta los cables N° 13 en el medio del ensamblaje.

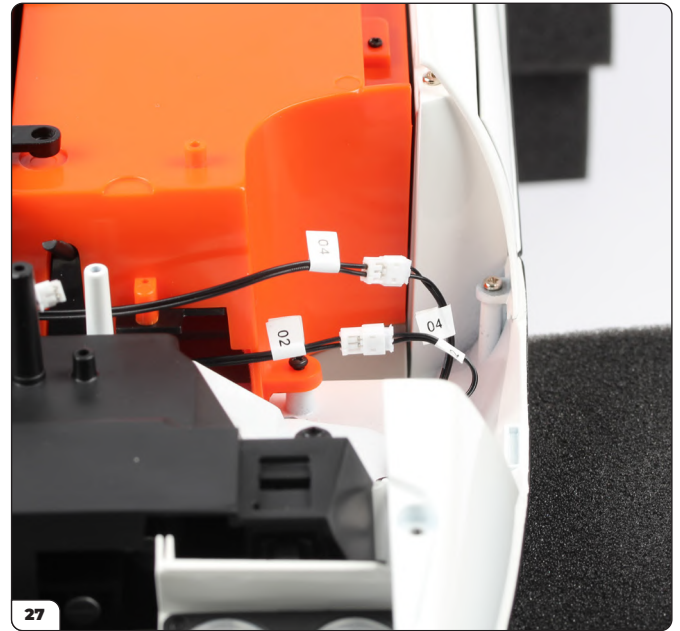

Conecta los cables N° 02 y 04 en el paso de rueda delantero derecho.



Conecta los cables N° 01 y 03 en el paso de rueda delantero izquierdo.



Conecta los cables N° 05, 06, 07, 08, 12, 13 y 14 en la parte frontal del ensamblaje. Verifica dos veces que todos los cables frontales estén conectados.

Etapa 090: Instalación de la cabina de mando y el chasis

ETAPA COMPLETA



Etapa 091: Instalando el faldón trasero

En esta etapa unirás el parachoques trasero y el faldón trasero, luego los ajustarás a tu modelo.

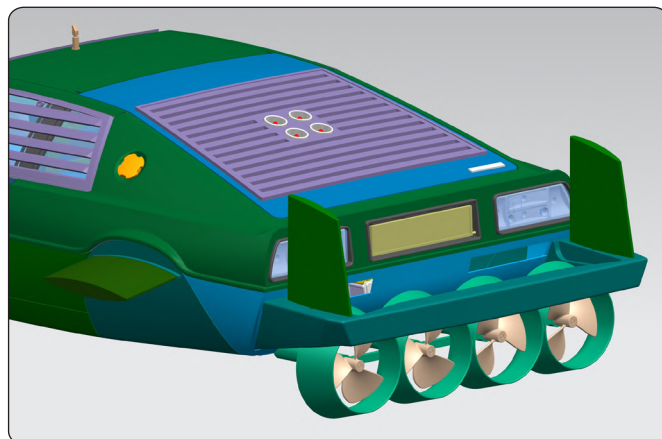

ETAPA 091 LISTA DE PIEZAS

Nombre
91-A Faldón trasero
91-B Cubierta (L)
91-C Cubierta (R)
91-D Tapa de tornillo x6
Tornillos DS02 x7
Tornillos PS25 x5



Etapa 091: Instalando el faldón trasero

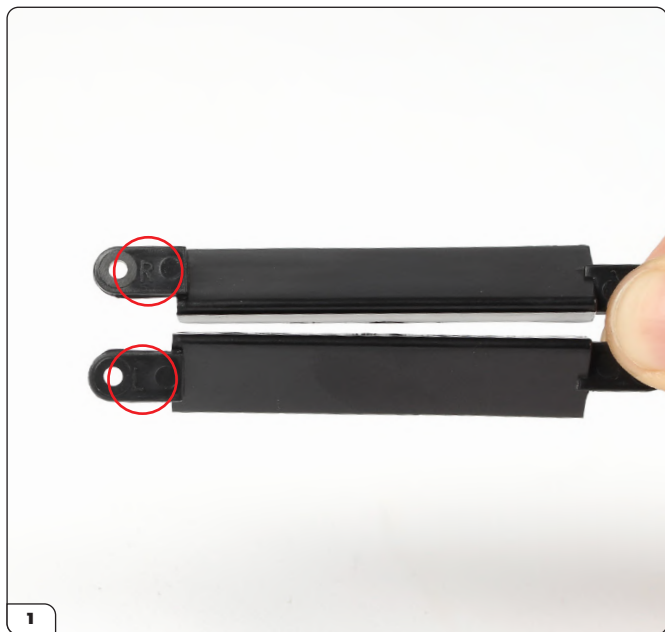

Las cubiertas izquierda (91-B) y derecha (91-C) están marcadas con 'L' y 'R' (encerradas en un círculo).

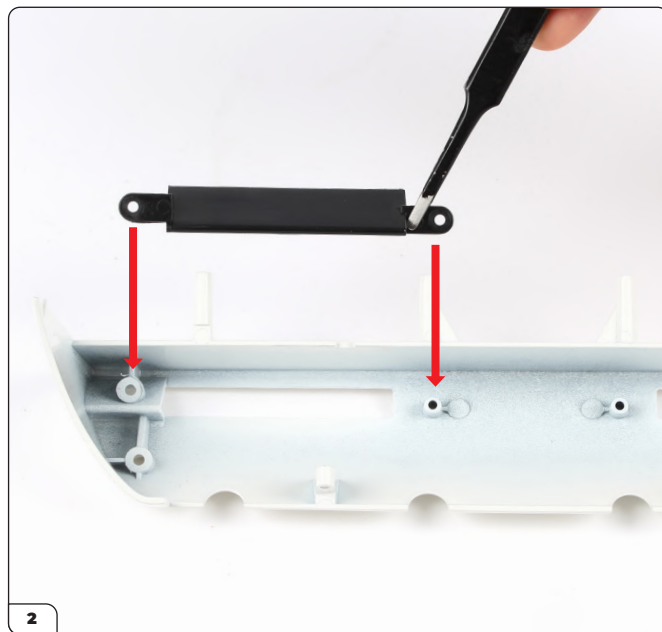

Coloque la cubierta derecha en el faldón trasero (91-A).

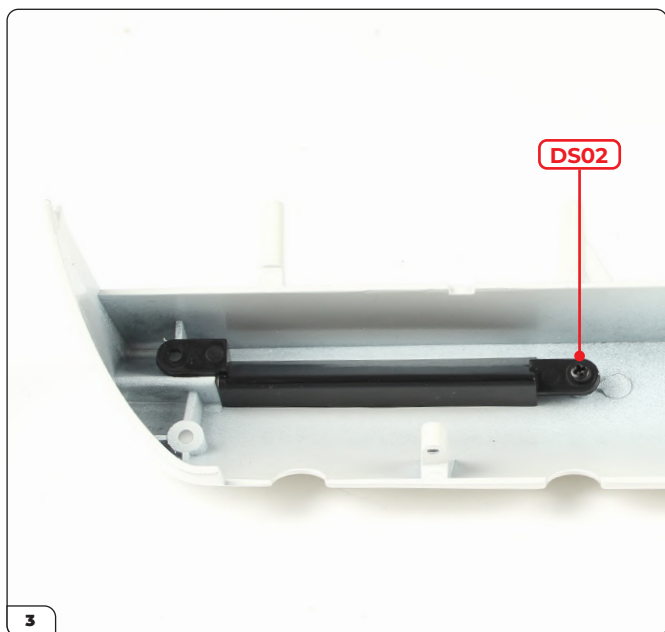

Utiliza un tornillo DS02 para mantenerlo en su lugar.

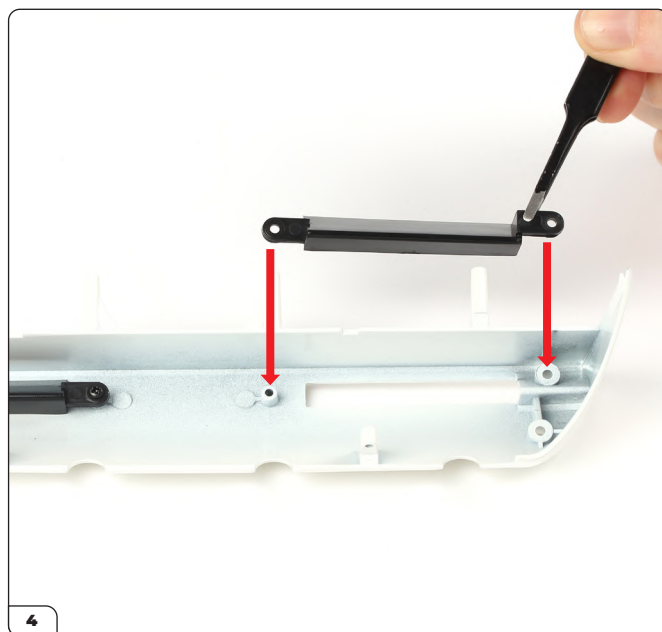

Coloque la cubierta izquierda en el faldón trasero.

Etapa 091: Instalando el faldón trasero

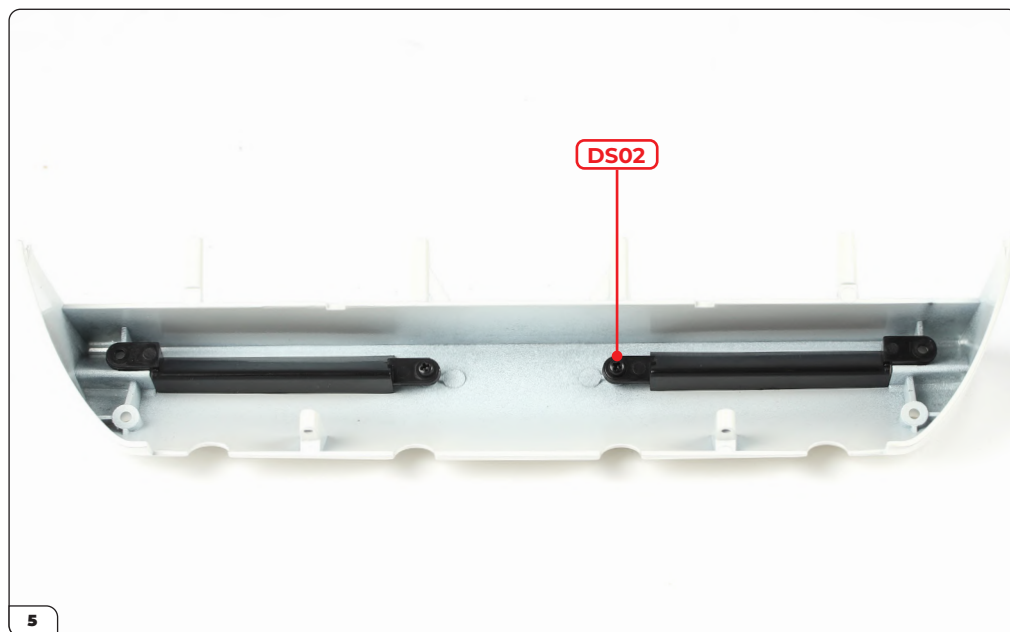

Utiliza un tornillo DS02 para mantenerlo en su lugar.



Alinee el faldón trasero con el ensamblaje de la etapa 086.

Etapa 091: Instalando el faldón trasero

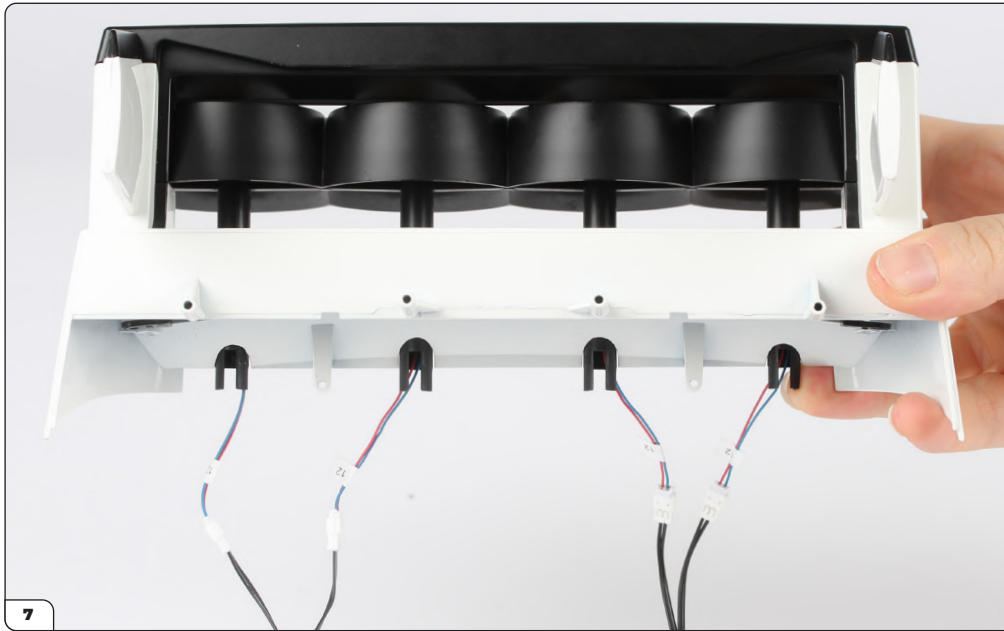

Presiona las ensambladuras juntas.

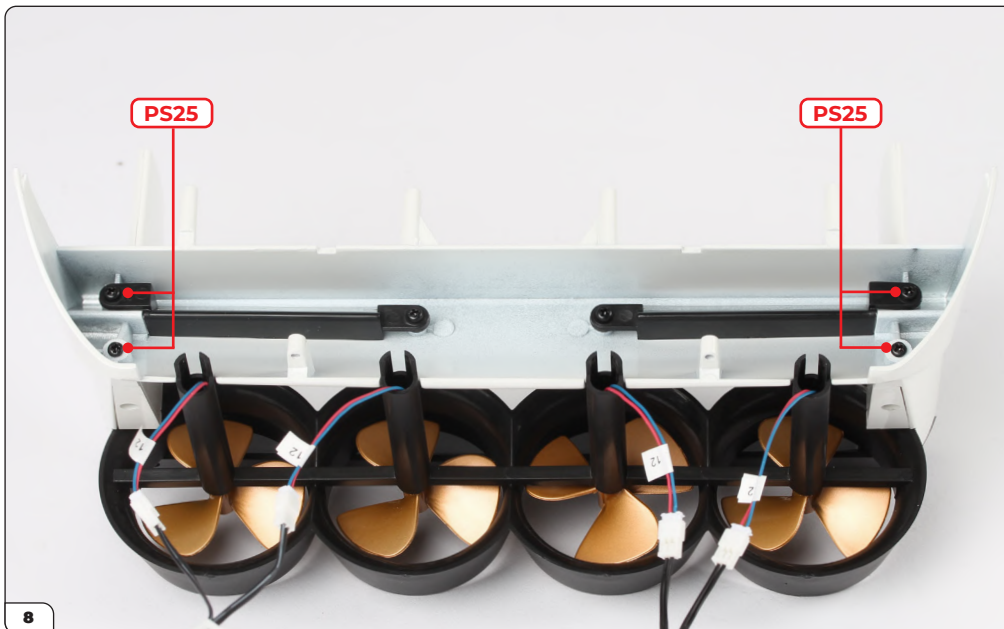

Utiliza 4 tornillos PS25 para asegurar.

Etapa 091: Instalando el faldón trasero



Coloque el ensamblaje principal sobre su superficie de trabajo utilizando un soporte protector como se muestra. Abra el portón trasero.

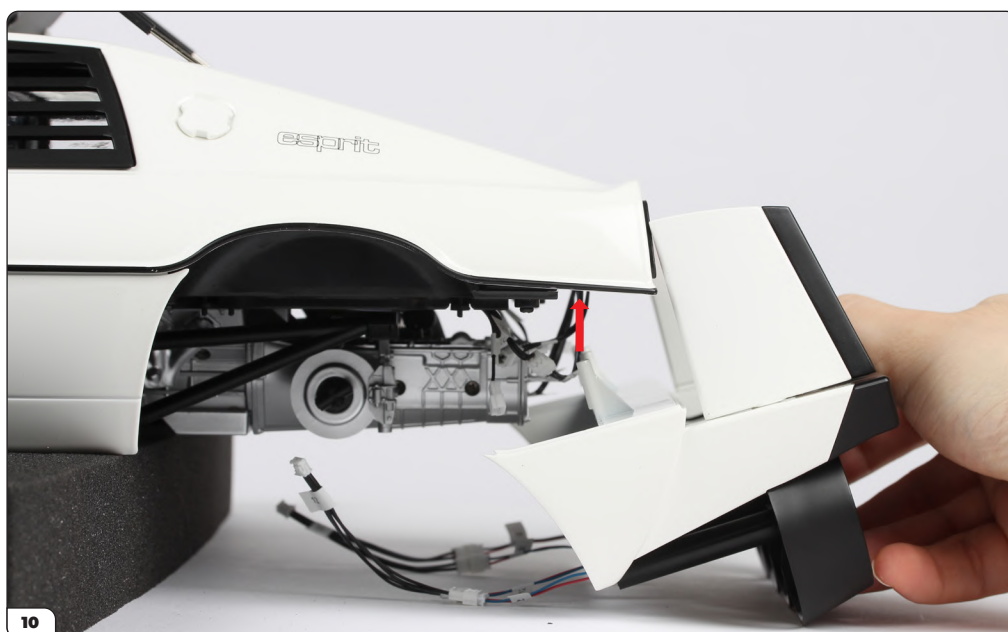

Sostén el faldón trasero debajo del ensamblaje.

Etapa 091: Instalando el faldón trasero



Ajusta el faldón trasero en su posición. Asegúrate de que los postes de los tornillos estén alineados con los agujeros en la carrocería (circulados) y que ninguno de los cables quede atrapado.

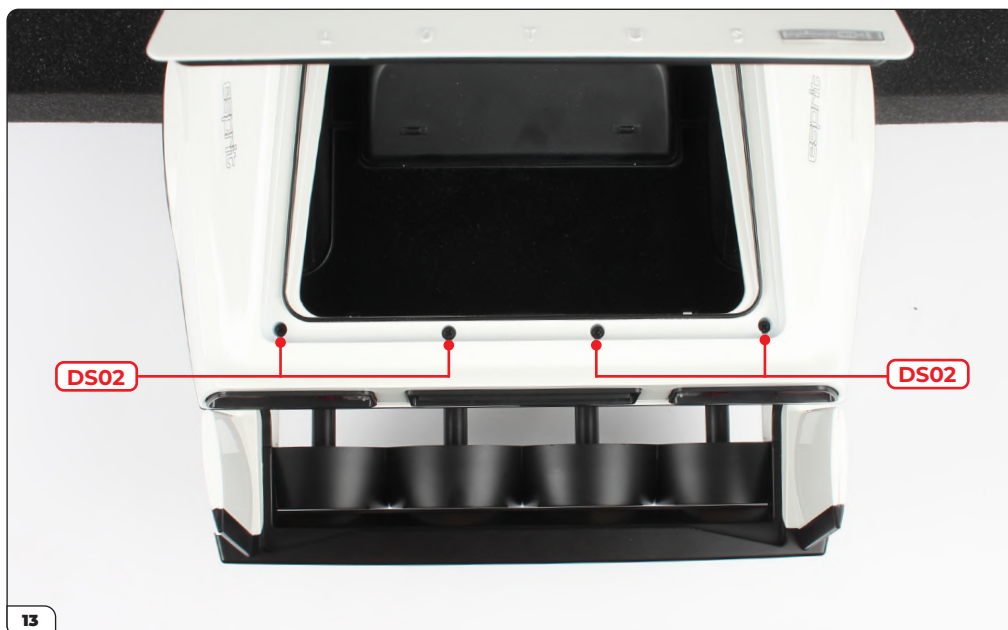

Asegure con 4x tornillos DS02.

Etapa 091: Instalando el faldón trasero



Gire cuidadosamente el ensamblaje y comience a conectar los cables N° 12.

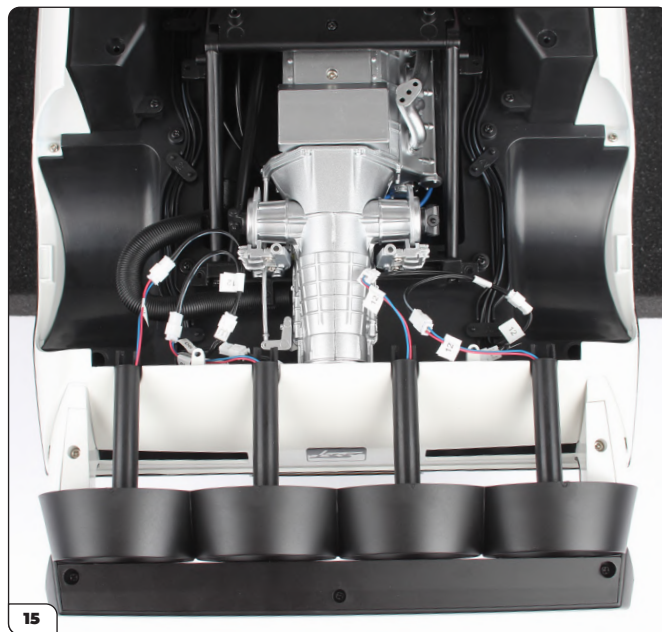

Repita para todos los cables N° 12. Todos los cables en la parte trasera del modelo ahora deberían estar conectados.

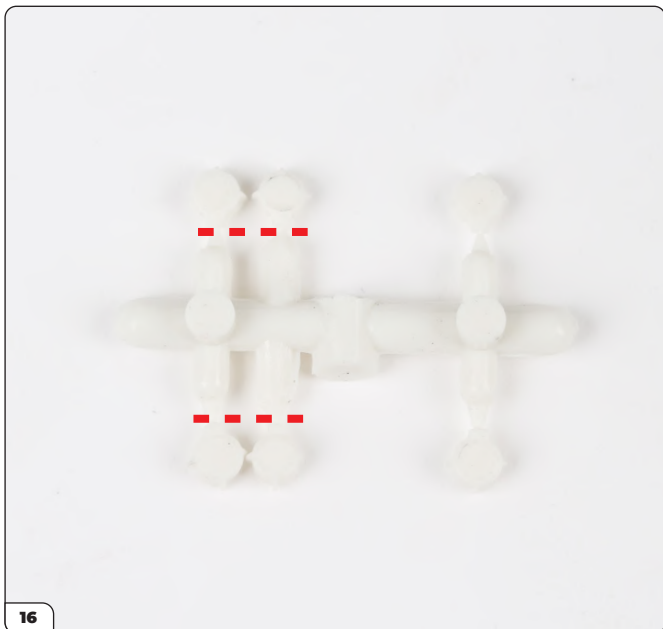

Corte cuatro tapas de tornillo (91-D) de la matriz.

Nota: puede preferir agregar estas tapas de tornillo después de probar los componentes eléctricos en el próximo paquete.



Presiona una tapa sobre la parte superior de los tornillos.

Etapa 091: Instalando el faldón trasero



Presiona una tapa sobre cada tornillo.



Cuando almacenes tu modelo, mantén el lado inferior soportado para evitar cualquier daño al protector de la hélice.

Etapa 091: Instalando el faldón trasero

ETAPA COMPLETA



Etapa 092: Preparando la aleta hidropiano frontal derecha

En esta etapa, deberás fijar la aleta hidropiano frontal derecha en la cubierta de la rueda.

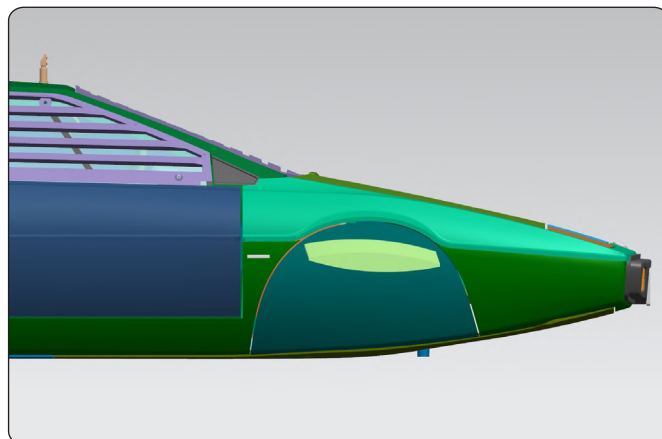

ETAPA 092 LISTA DE PIEZAS

Nombre
92-A Cubierta de la rueda
92-B Aleta hidropiano
Tornillos PS23 x2

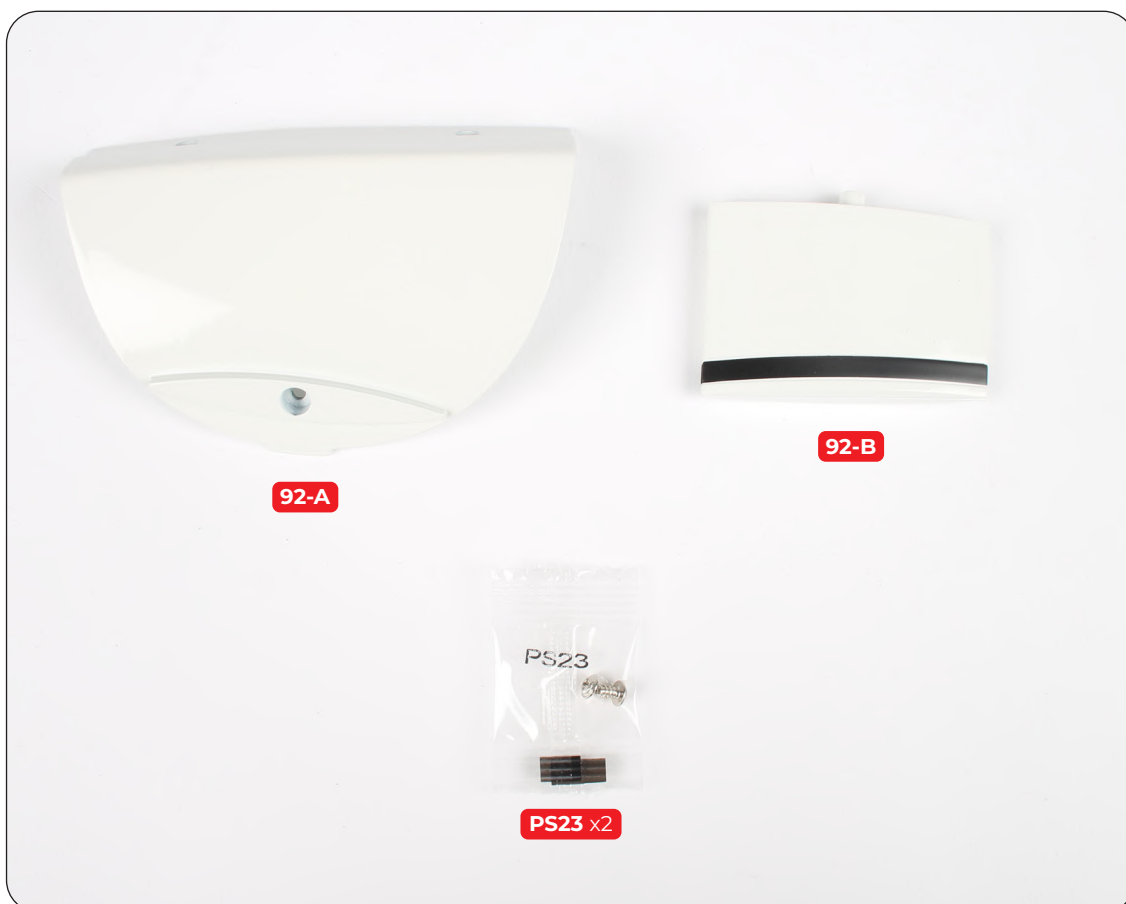

Etapa 092: Preparando la aleta hidropiano frontal derecha



Alinea la aleta del hidropiano (92-B) con el tapacubos (92-A).



Presiona las partes juntas.



Asegure con un tornillo PS23.

Etapa 092: Preparando la aleta hidropiano frontal derecha

ETAPA COMPLETA

