

**LA SPIA CHE
MI AMAVA™**

LOTUS
esprit



Pacco 11

ISTRUZIONI DI MONTAGGIO

FASE 084: COLLEGAMENTO DEI TIMONI

**FASE 085: MONTAGGIO DELLA
PROTEZIONE DELL'ELICA**

FASE 086: ATTACCARE LE ELICHE

**FASE 087: MONTAGGIO DELLA TARGA
POSTERIORE**

**FASE 088: MONTAGGIO DELLE LUCI
POSTERIORI DESTRA**

**FASE 089: MONTAGGIO DELLE LUCI
POSTERIORI SINISTRA**

**FASE 090: INSTALLAZIONE DEL COCKPIT E
DEL TELAIO**

**FASE 091: INSTALLAZIONE DEL PARAURTI
POSTERIORE**

**FASE 092: PREPARAZIONE DELLA PINNA
IDROPLANO ANTERIORE DESTRA**

LA SPIA CHE MI AMAVA © Danjaq, LLC and Metro-Goldwyn-Mayer Studios Inc. LA SPIA CHE MI AMAVA, **007™** and related James Bond Indicia © 1962-2024 Danjaq, LLC and Metro-Goldwyn-Mayer Studios Inc. LA SPIA CHE MI AMAVA, **007™** and related James Bond Trademarks are trademarks of Danjaq, LLC. All Rights Reserved.
Produced under licence from Group Lotus LTD. LOTUS, the Lotus Roundel, car names and all associated logos and distinctive designs are trade marks of Group Lotus LTD.

I consigli dell'esperto

Delle viti di scorta sono incluse in ogni uscita. In alcuni casi, è possibile che venga richiesto di conservare per una fase successiva le viti di scorta o non utilizzate. Conserva queste viti in un luogo sicuro e identificale correttamente.

Stai attento a non confondere le viti. Le viti sono simili tra loro ma la filettatura è leggermente diversa. L'utilizzo di viti sbagliate può danneggiare i componenti.

Quando fissi insieme i componenti utilizzando più viti, posiziona ogni vite puntandola appena, in modo da assicurarti che tutti i componenti siano allineati correttamente. Quindi serra delicatamente le viti fino in fondo, senza stringere troppo. Serra le viti nell'ordine in cui sono state posizionate.

Il cacciavite può essere magnetizzato strofinandolo con una calamita (come un magnete da frigo), in questo modo la punta del cacciavite tratterrà la vite e l'assemblaggio risulterà più facile.

Se una vite deve essere serrata in una parte metallica, non forzarla perché potresti tranciare la testa. Rimuovi la vite e applica una piccola quantità di vaselina, sapone o olio sulla filettatura. In questo modo la vite viene lubrificata e sarà più facile stringerla a fondo nella sua sede.

Alcune parti richiedono un poco di colla per l'assemblaggio. Applica la colla con parsimonia e utilizza uno stuzzicadenti per non usarne una quantità eccessiva. Ti consigliamo di usare colla cianoacrilica in gel oppure colla liquida per modellismo. Se possibile, esegui una prova di montaggio prima di incollare i pezzi.

Nel corso dell'assemblaggio, riceverai molti pezzi che devono essere montati immediatamente, seguendo le istruzioni della fase corrispondente. Altri pezzi devono invece essere conservati nella loro confezione per essere utilizzati nelle fasi di assemblaggio successive.

Proteggi sempre la verniciatura dei componenti posizionando sulla superficie di lavoro un tappetino da taglio, un foglio di carta bianca o un panno morbido.

Sinistra e destra! Quando si costruisce la LA SPIA CHE MI AMAVA Lotus Esprit, sinistra e destra si riferiscono ai lati dell'auto considerati come se si fosse seduti al suo interno.



ATTENZIONE: Alcune parti sono assemblate con magneti. Questi magneti possono causare gravi lesioni in caso di ingestione. Tenere lontano dai bambini. Se si sospetta che un magnete sia stato ingerito, rivolgersi immediatamente a un medico.

Fase 084: Collegamento dei timoni

In questa fase attaccherai i timoni al paraurti posteriore.

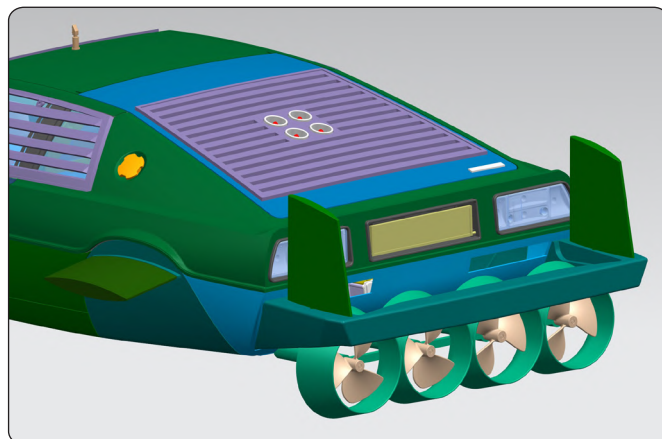

ELENCO PARTI DELLA FASE 084

Nome
84-A Paraurti posteriore
84-B Copertura paraurti posteriore
84-C Copertura (L)
84-D Copertura (R)
Viti PS05 x3

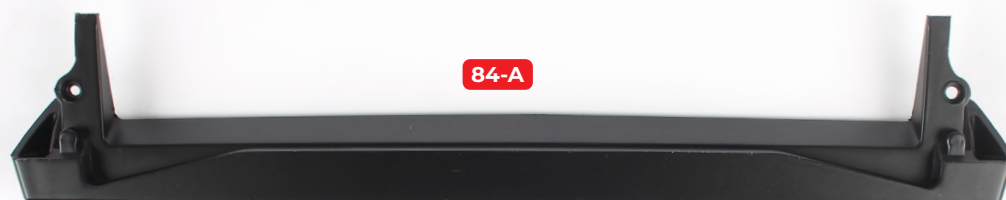

84-A



84-B



84-C



84-D



PS05 x3

Fase 084: Collegamento dei timoni



Posiziona il timone sinistro (fase 083) sul paraurti posteriore (84-A).



Avvita le parti con una vite PS05.



Prendi le coperture (84-C e 84-D), che sono contrassegnate con 'L' per sinistra e 'R' per destra (cerchiate).

Fase 084: Collegamento dei timoni



Premi la copertura sinistra nell'assemblaggio.



Il timone sinistro dovrebbe ora apparire così.



Posiziona il timone di destra (fase 083) sull'altro lato.



Fissa con una vite PS05.

Fase 084: Collegamento dei timoni



Premi il coperchio di destra nell'assemblaggio.



Il timone di destra dovrebbe ora apparire così.



Fase 085: Montaggio della protezione dell'elica

In questa fase attaccherai la protezione dell'elica al paraurti posteriore. Inserirai anche i motori dell'elica e collegherai i loro cavi.

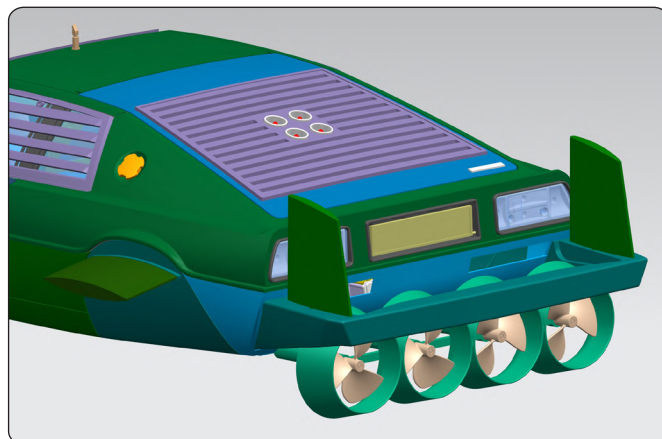

ELENCO PARTI DELLA FASE 085

Nome
85-A Protezione dell'elica
85-B Motore dell'elica x4
85-C Cavi del motore (No. 12) x2
Viti PS05 x6



Fase 085: Montaggio della protezione dell'elica

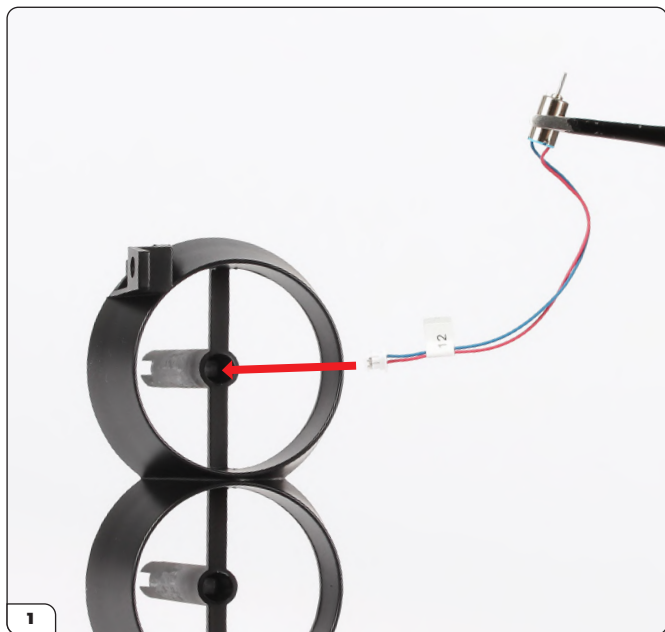

Fai passare il cavo di un motore dell'elica (85-B) attraverso la protezione dell'elica (85-A).



Premi il motore nella protezione dell'elica.



Ripeti questo processo per gli altri tre motori.

Fase 085: Montaggio della protezione dell'elica

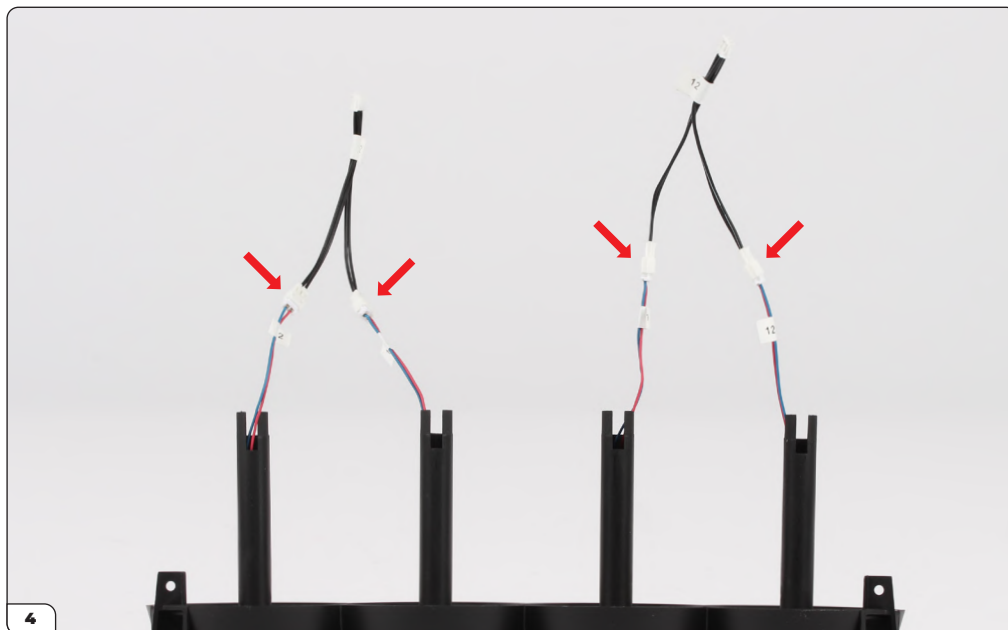

Collega i cavi del motore (85-C) ai cavi come mostrato.



Premi l'assemblaggio sul paraurti posteriore (fase 084).

Fase 085: Montaggio della protezione dell'elica



Assicurati che le parti siano fissate insieme con 2x viti PS05. Assicurati che le parti superiori dei due perni delle viti nell'assemblaggio del piano di coda siano a filo con le parti superiori delle linguette nella parte posteriore della protezione dell'elica (6b).



Premi il coperchio del paraurti posteriore (84-B) sull'assemblaggio.

Fase 085: Montaggio della protezione dell'elica

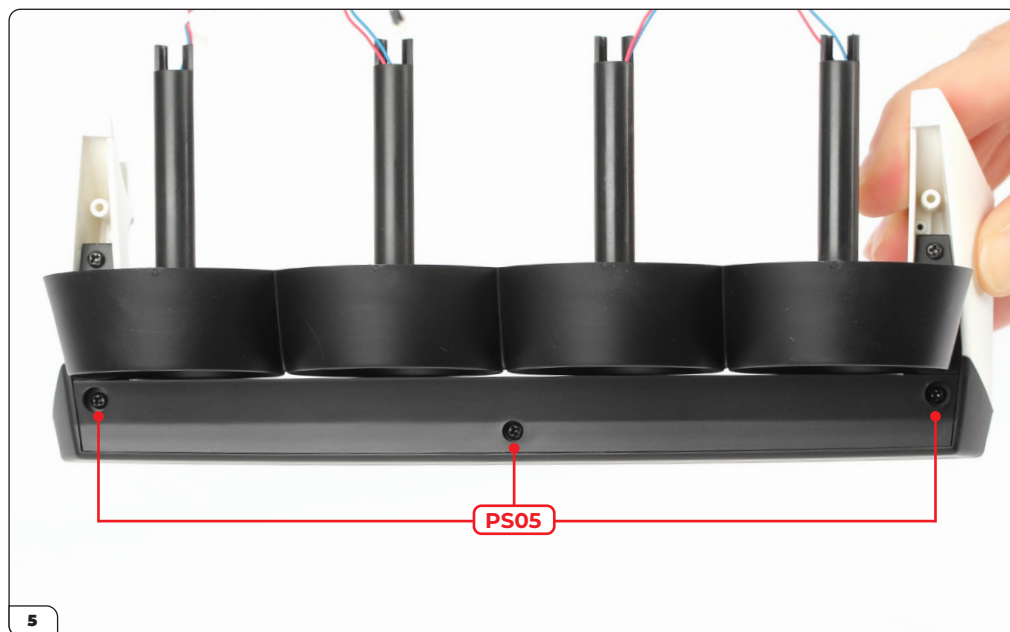

Fissare con 3x viti PS05.



Fase 086: Attaccare le eliche

In questa fase attaccherai le eliche ai motori.

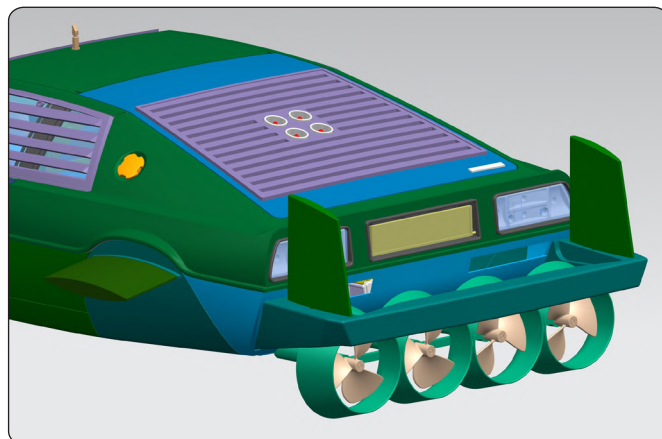

ELENCO PARTI DELLA FASE 086

Nome
86-A Elica x4
86-B Pannello sinistro (L)
86-C Pannello destro (R)
Viti PS02 x3

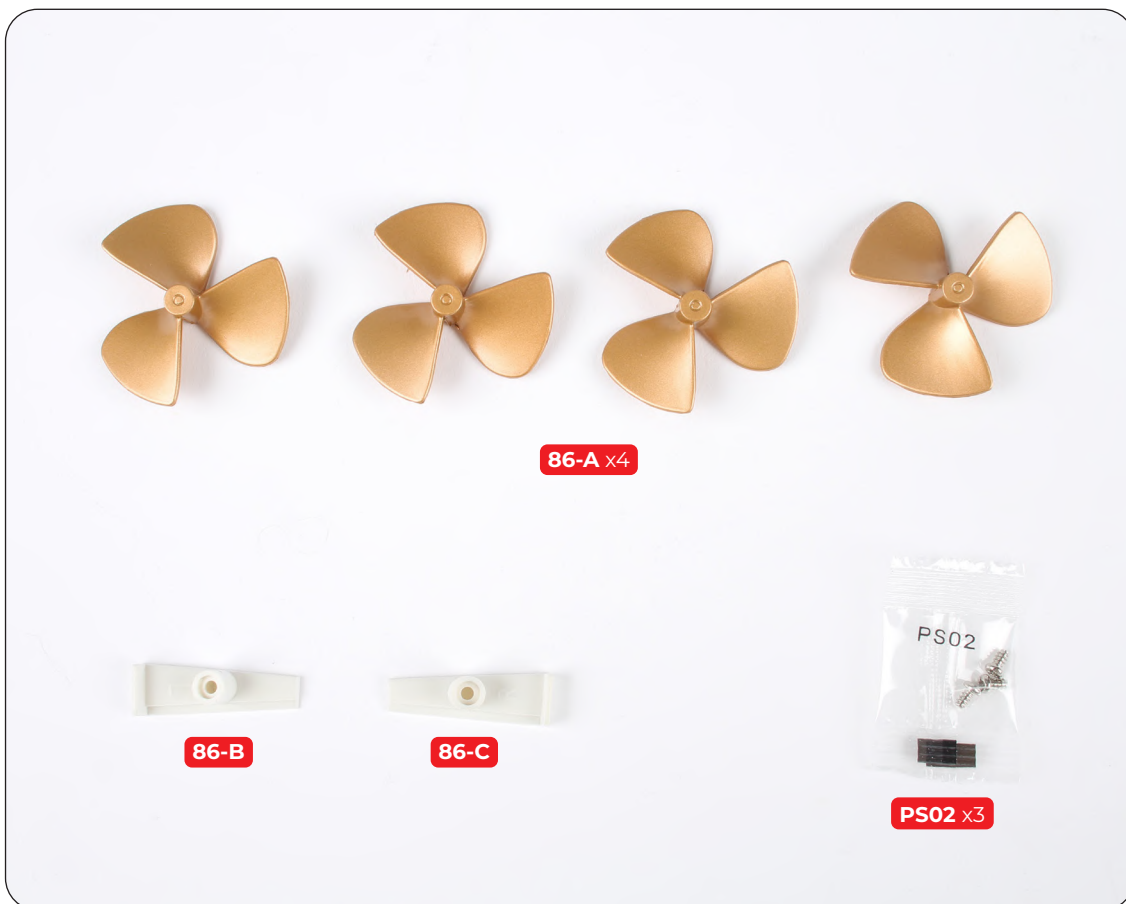

Fase 086: Attaccare le eliche



Prendi i pannelli (86-B e 86-C), che sono contrassegnati con 'L' per sinistro e 'R' per destro (circolati).

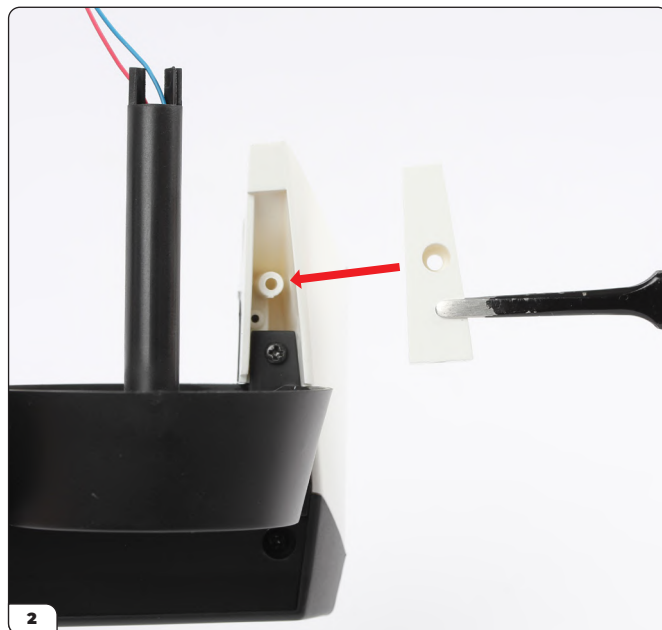

Preми il pannello sinistro sulla parte inferiore del timone sinistro (fase 085).

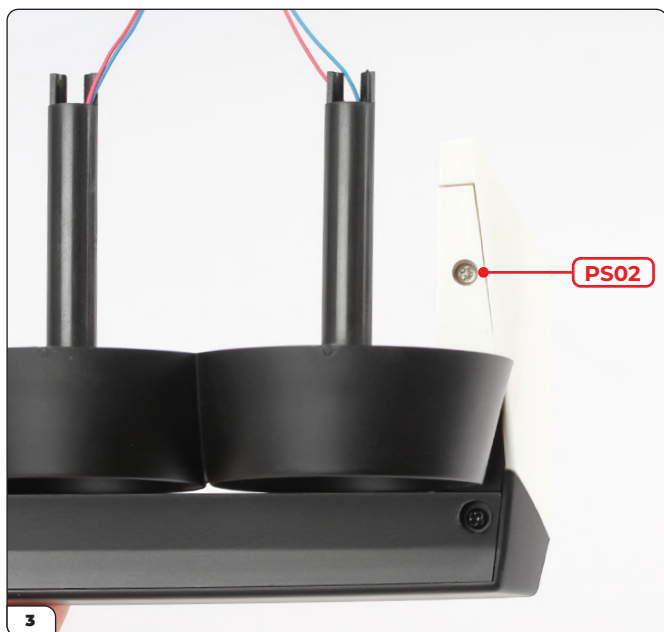

Fissare con una vite PS02.

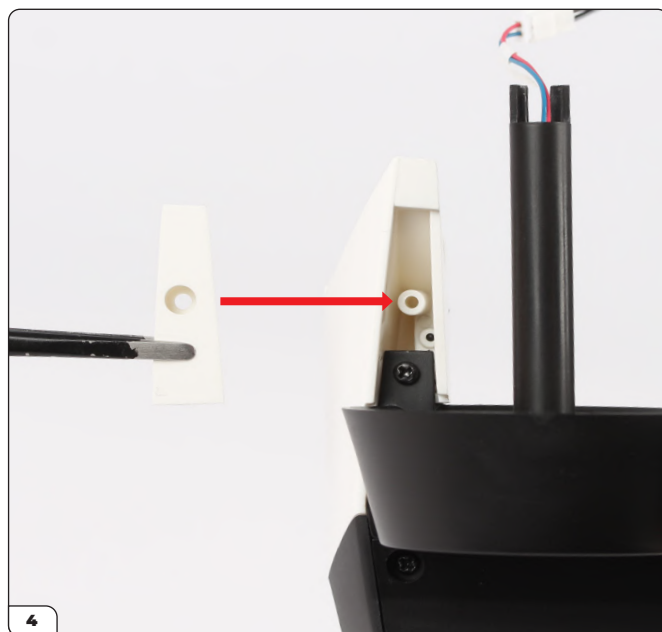

Preми il pannello destro sulla parte inferiore del timone destro.

Fase 086: Attaccare le eliche

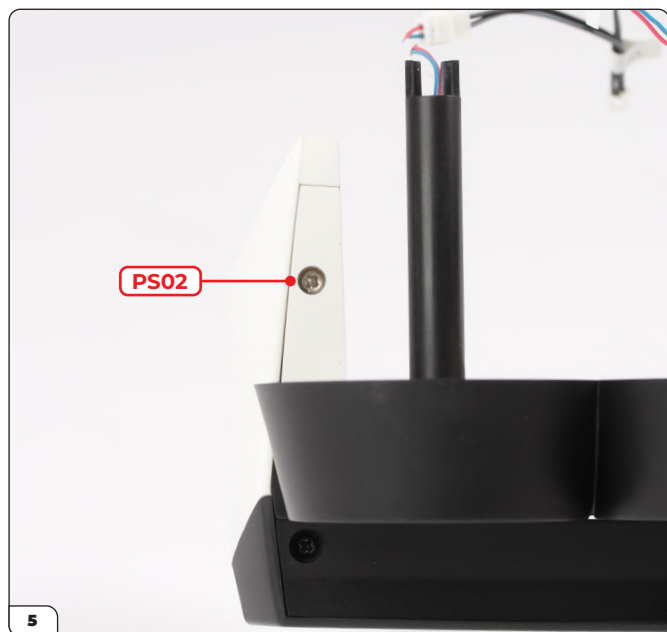

Fissare con una vite PS02.

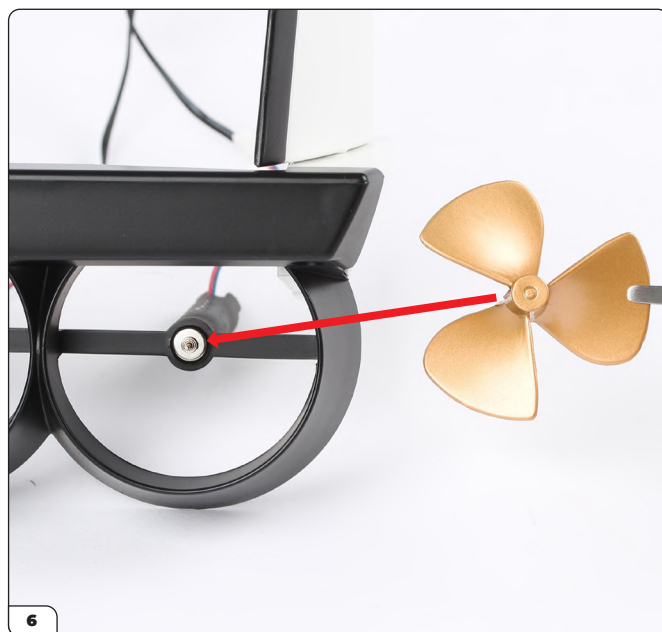

Premi un'elica (86-A) sul perno di un motore.

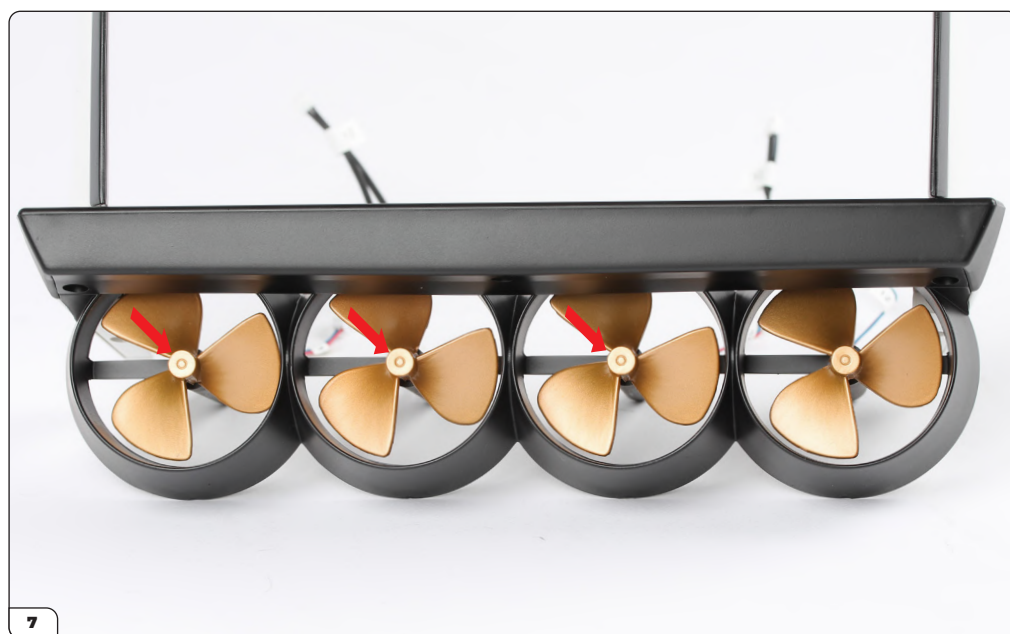

Continua a premere tutte le eliche sui motori.

Fase 086: Attaccare le eliche

FASE COMPLETATA



Fase 087: Montaggio della targa posteriore

In questa fase costruirai e attaccherai la targa posteriore, che include un compartimento nascosto per gli getti spruzzatori.

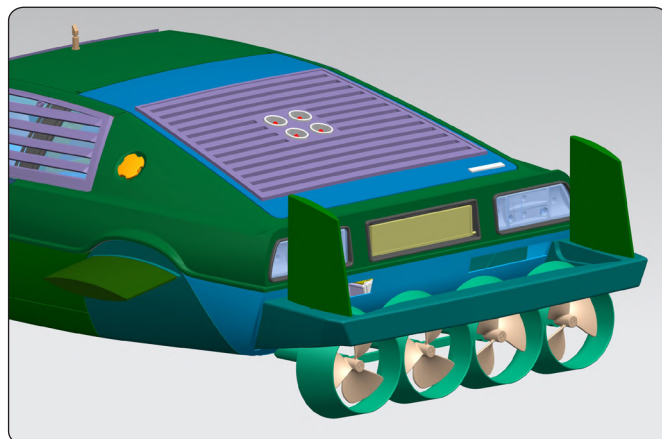

ELENCO PARTI DELLA FASE 087

Nome	Nome
87-A Compartimento	87-F Fermo di cattura x2
87-B Targa	87-G Molla x2
87-C Getti spruzzatori	87-H Adesivo della targa
87-D Tubi	Viti PS05 x5
87-E Supporto	



Fase 087: Montaggio della targa posteriore



Stacca l'adesivo della targa (87-H) dal foglio di supporto.



Allinea l'adesivo con la targa (87-B) come mostrato.



Premi l'adesivo in posizione.

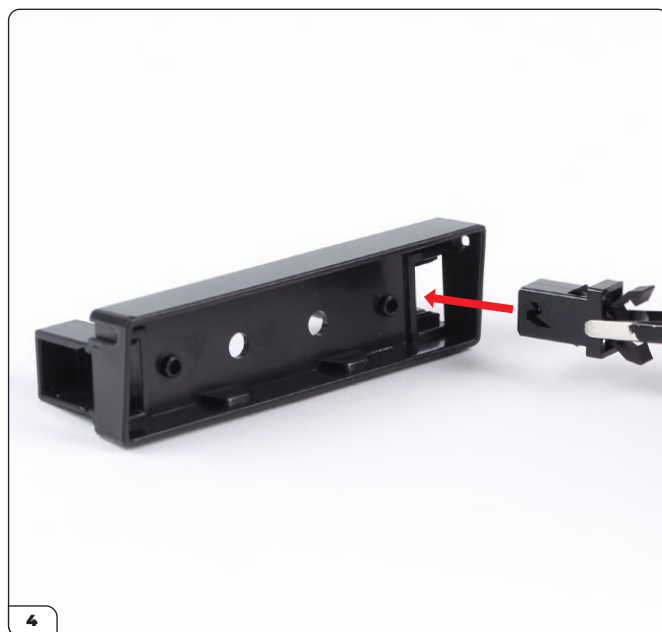

Premi un fermo di cattura (87-F) nel compartimento (87-A).

Fase 087: Montaggio della targa posteriore

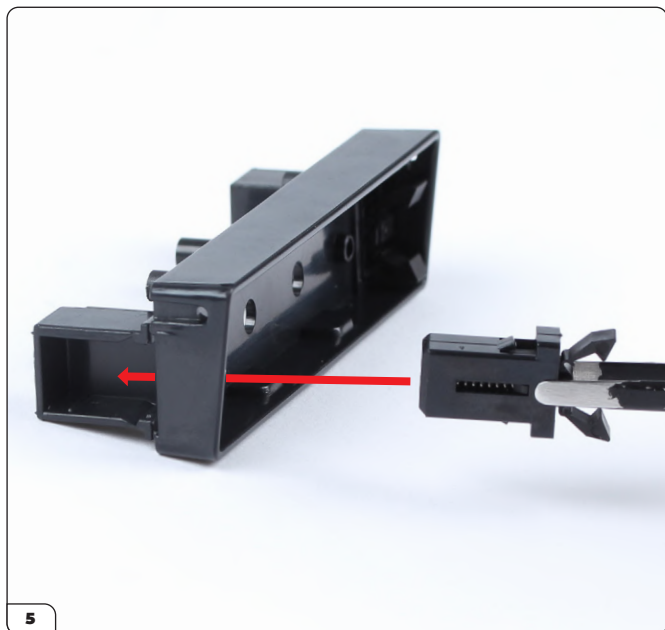

Premi il secondo fermo di cattura dall'altro lato.



L'assemblaggio dovrebbe ora apparire così.

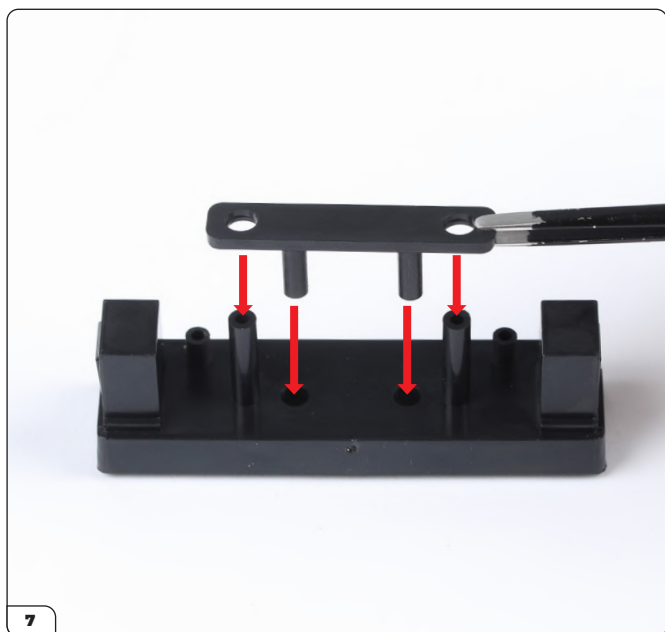

Posiziona i getti spruzzatori (87-C) sull'assemblaggio.



L'assemblaggio dovrebbe ora apparire così.

Fase 087: Montaggio della targa posteriore

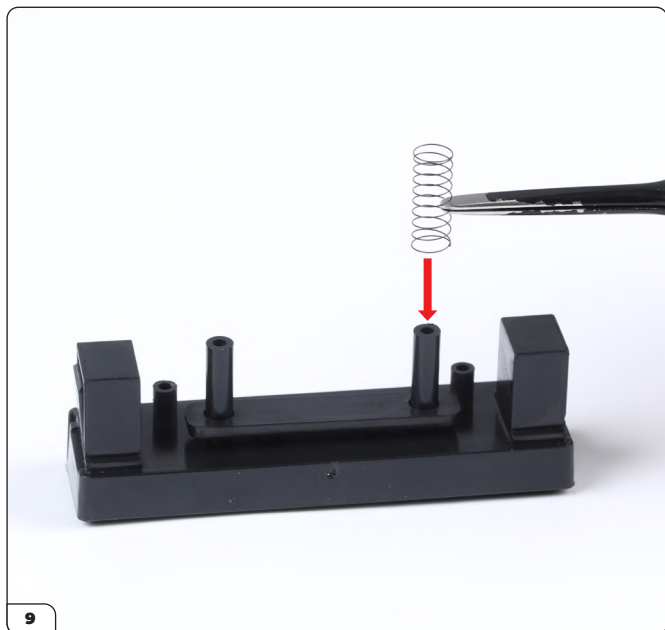

Posiziona una molla (87-G) su una colonna.

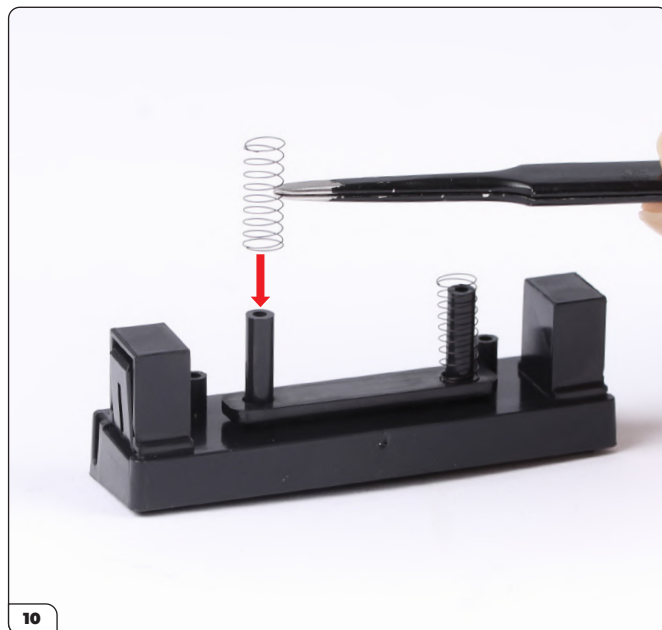

Posiziona la seconda molla sopra l'altra colonna.

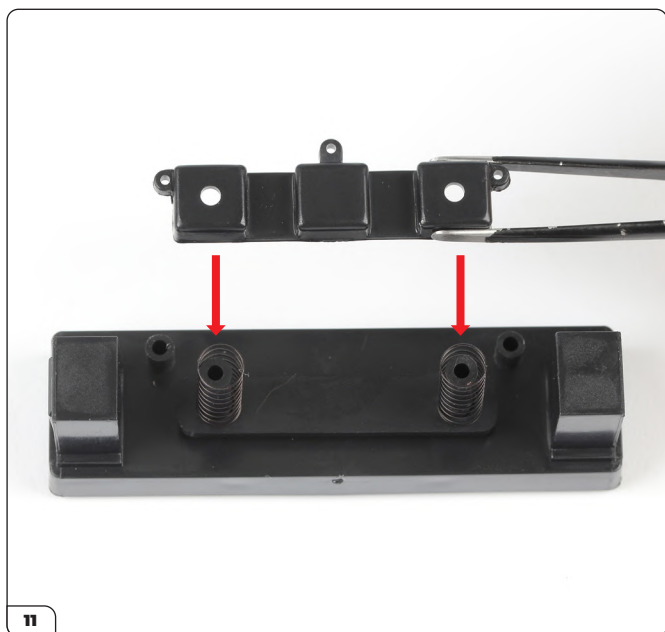

Posiziona il supporto (87-E) sopra le colonne.

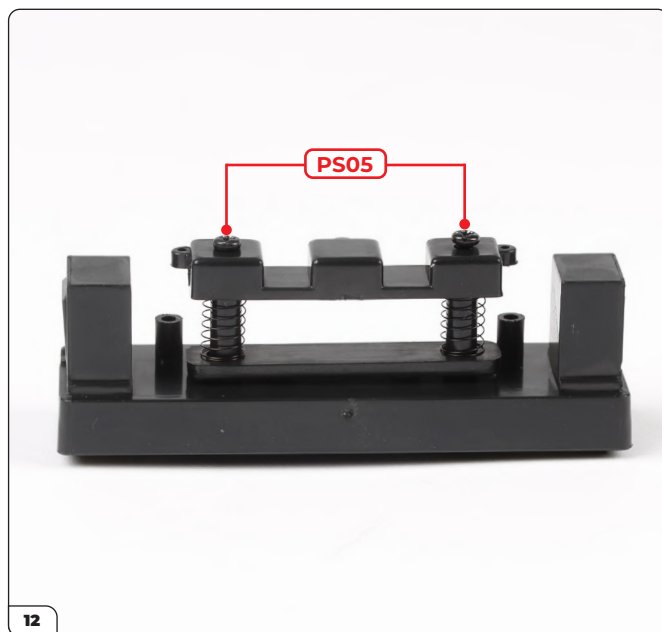

Fissare con 2x viti PS05.

Fase 087: Montaggio della targa posteriore



Monta la targa all'assemblaggio, fissando il perno alla staffa su un lato.



Quindi fissare il perno alla staffa sull'estremità opposta. Sarà necessario flettere leggermente la targa per inserire il secondo perno nel suo foro.



Per tenere la piastra in posizione, chiuda e la preme. Per aprirlo, preme di nuovo per aprire e rivelare il compartimento dello spruzzatori.

Fase 087: Montaggio della targa posteriore



Allinea il montaggio con la carrozzeria (fase 082).



Spingere in posizione.

Fase 087: Montaggio della targa posteriore

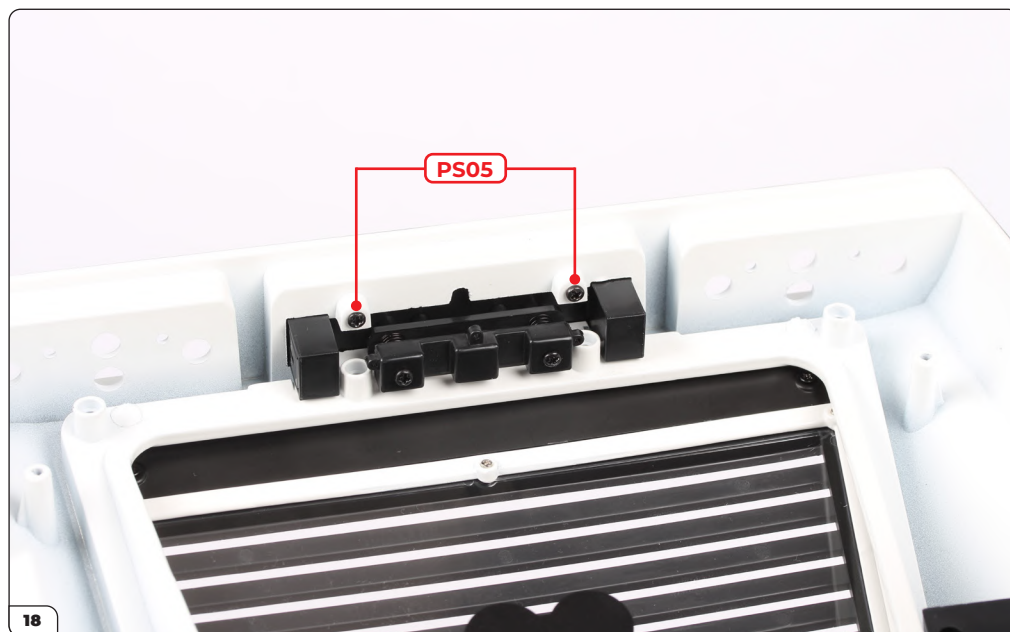

Rivolgiti con attenzione l'assemblaggio e fissare la targa con 2x viti PS05.

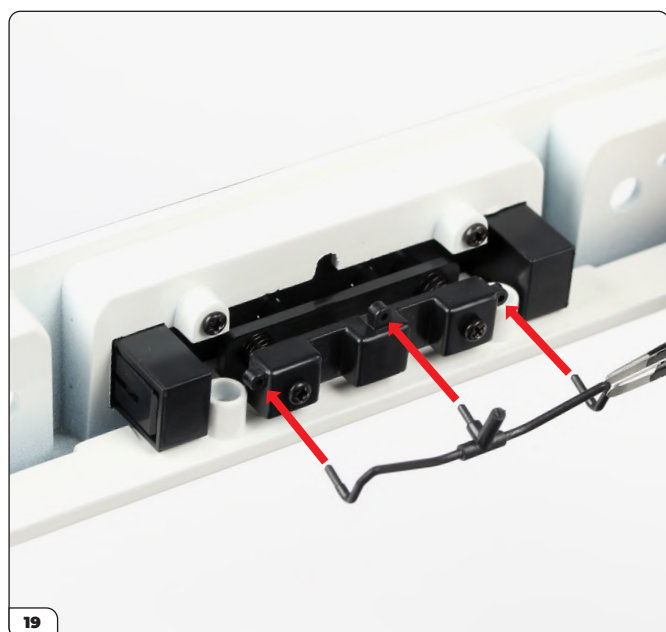

Premi i tubi (87-D) nel supporto.

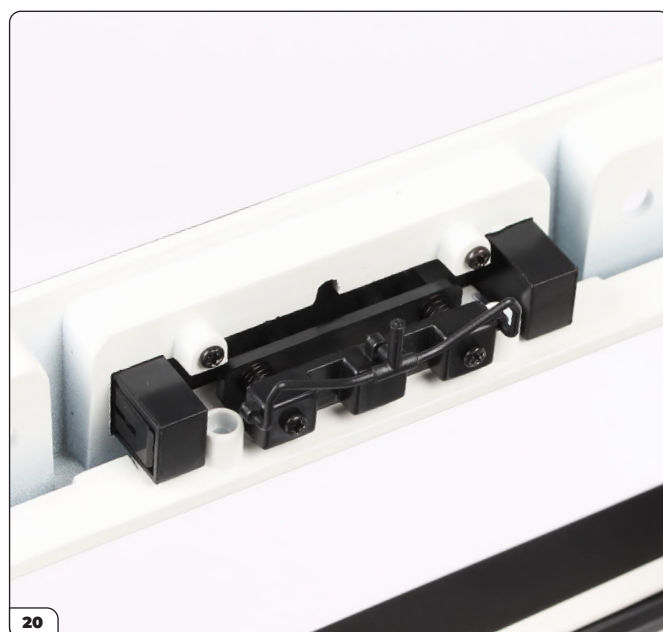

Le tubi dovrebbero apparire così una volta posizionate.

Fase 087: Montaggio della targa posteriore

FASE COMPLETATA



Fase 088: Montaggio delle luci posteriori destra

In questa fase costruirai e poi monterai le luci posteriori destra.

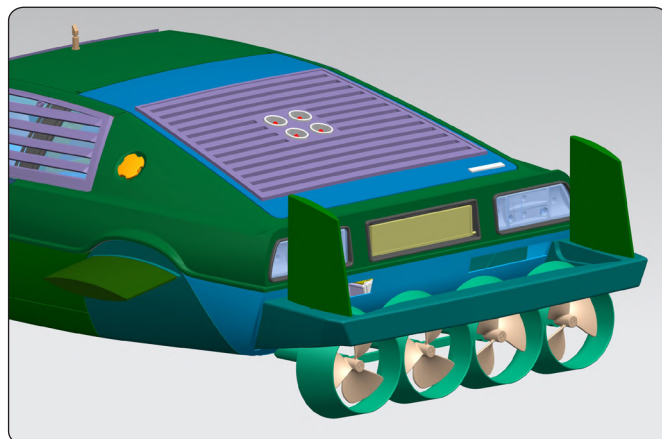

ELENCO PARTI DELLA FASE 088

Nome
88-A Riflettore
88-B Scheda del circuito LED
88-C Alloggiamento di luci posteriori
88-D Vetro di luci posteriori
Viti PS05 x3



Fase 088: Montaggio delle luci posteriori destra



Inserisci l'alloggiamento delle luci posteriori (88-C) nella carrozzeria (fase 087).



Premi il vetro delle luci posteriori (88-D) nel riflettore (88-A).



Premi l'assemblaggio nel alloggiamento delle luci posteriori.

Fase 088: Montaggio delle luci posteriori destra



Le luci posteriori dovrebbero ora apparire così.



Rivolgiti con attenzione l'assemblaggio. Allinea la scheda del circuito LED (88-B) come mostrato.

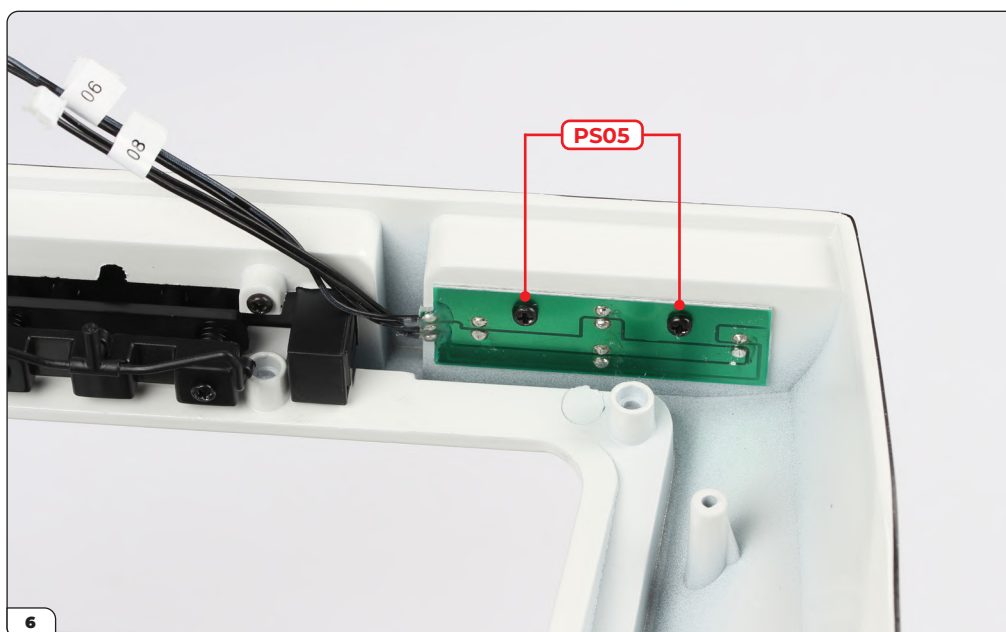

Posiziona la scheda del circuito LED e fissala con 2x viti PS05.

Fase 088: Montaggio delle luci posteriori destra

FASE COMPLETATA



Fase 089: Montaggio delle luci posteriori sinistra

Ora costruirai e poi installerai le luci posteriori sinistre.

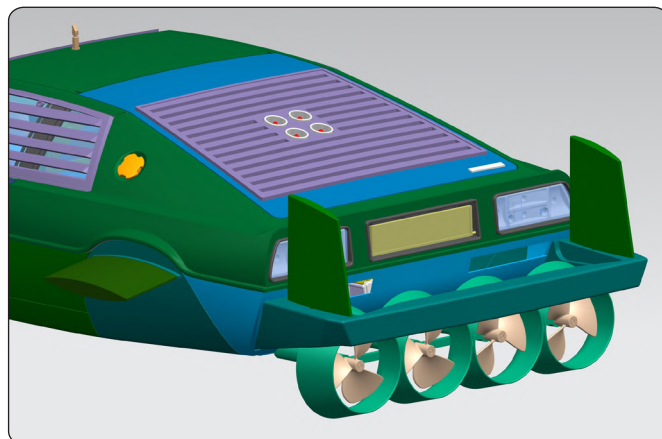

ELENCO PARTI DELLA FASE 089

Nome
89-A Riflettore
89-B Scheda del circuito LED
89-C Alloggiamento delle luci posteriori
89-D Vetro delle luci posteriori
Viti PS05 x3



Fase 089: Montaggio delle luci posteriori sinistra



Inserisci l'alloggiamento delle luci posteriori (89-C) nella carrozzeria (fase 088).



Premi il vetro delle luci posteriori (89-D) nel riflettore (89-A).

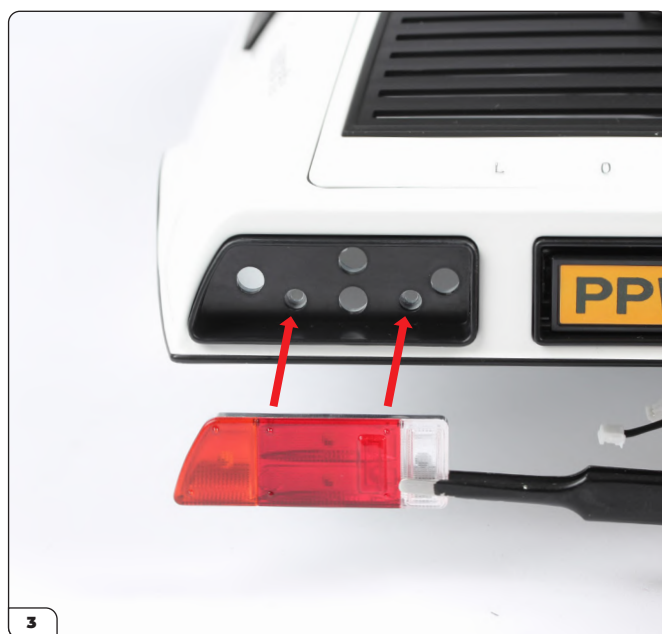

Premi l'assemblaggio nel alloggiamento delle luci posteriori.

Fase 089: Montaggio delle luci posteriori sinistra



Le luci posteriori dovrebbero ora apparire così.

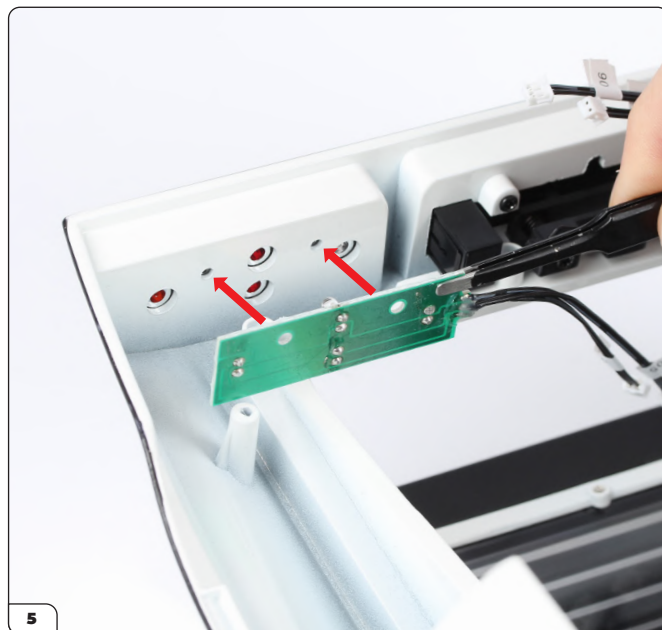

Rivolgì con attenzione il montaggio. Allinea la scheda del circuito LED (89-B) come mostrato.

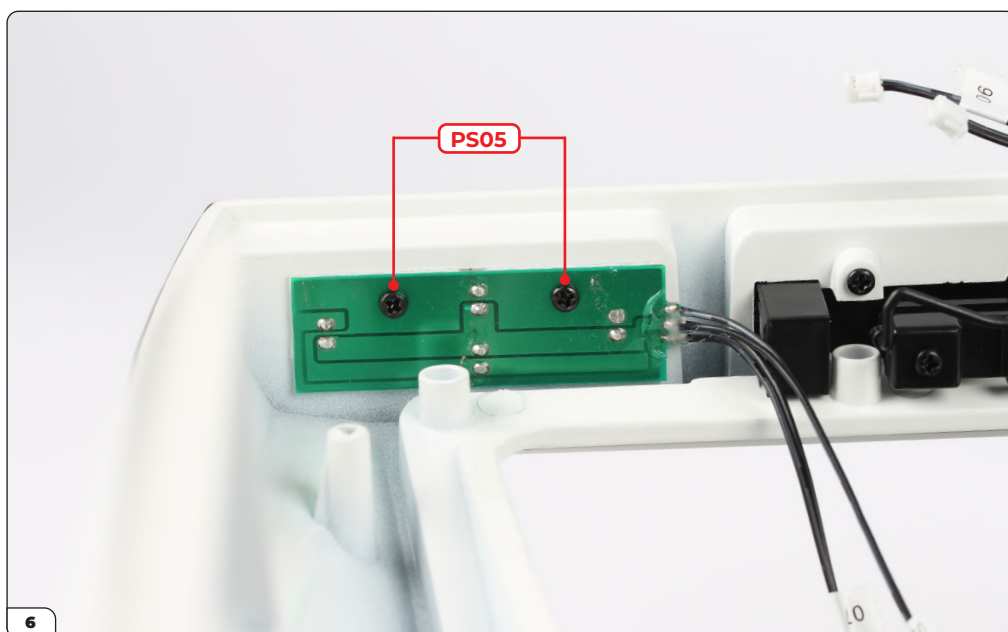

Posiziona la scheda del circuito LED e fissala con 2x viti PS05.

Fase 089: Montaggio delle luci posteriori sinistra

FASE COMPLETATA



Fase 090: Installazione del cockpit e del telaio

In questa fase installerai il cockpit e il telaio sulla carrozzeria.
Installerai anche i serbatoi di carburante posteriori e apporterai una correzione ai cavi del telaio.

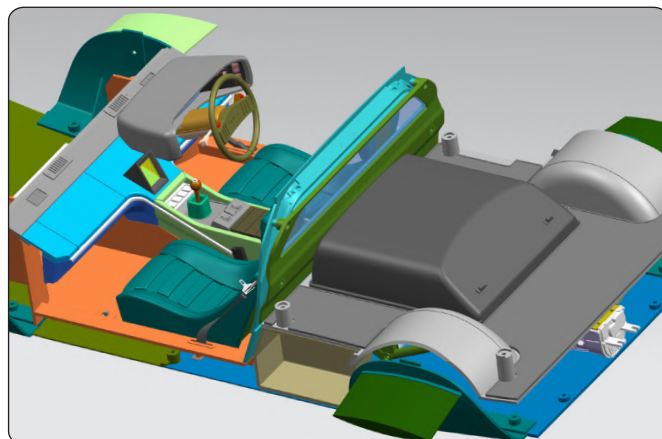

ELENCO PARTI DELLA FASE 090

Nome
90-A Serbatoio del carburante (L)
90-B Serbatoio del carburante (R)
Viti DS02 x7
Viti PS05 x7



90-A



90-B



DS02 x7



PS05 x7

Fase 090: Installazione del cockpit e del telaio

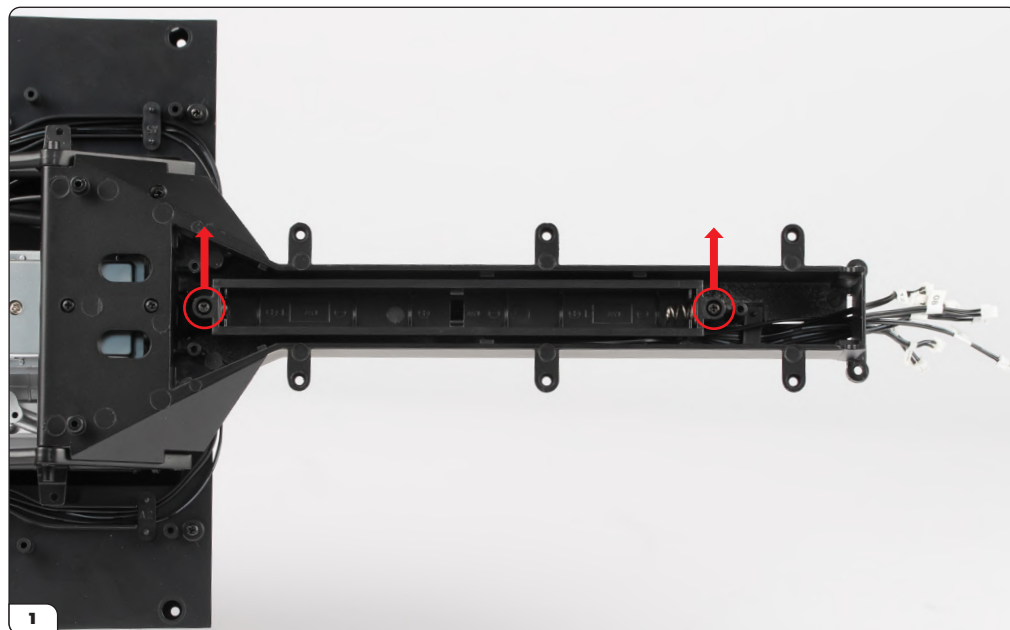

Prendi il telaio (fase 044) e rimuovi le viti DS02 che fissano l'alloggiamento della batteria.

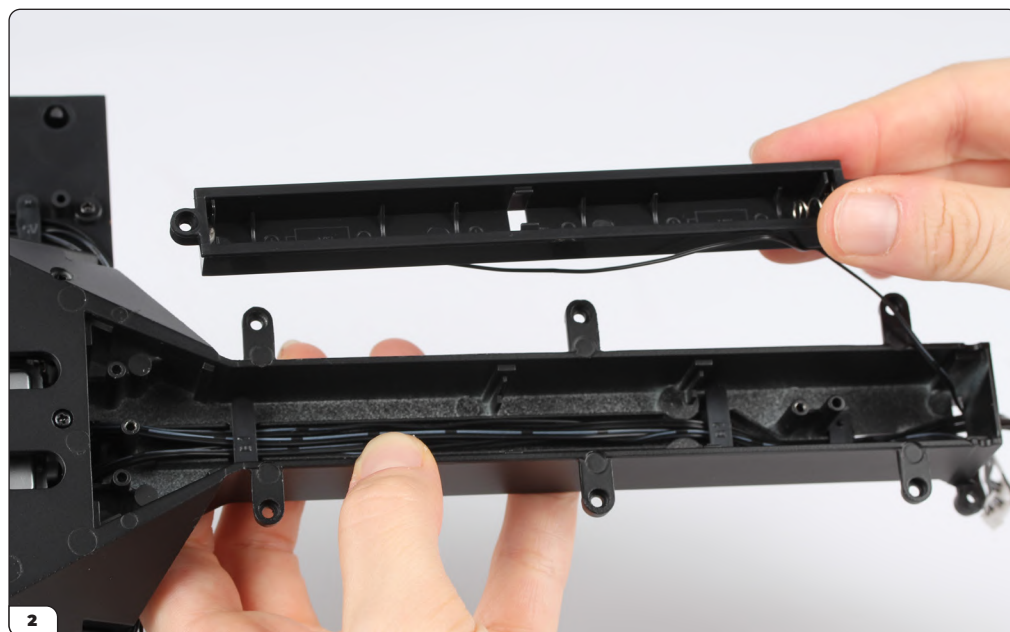

Solleva l'alloggiamento della batteria. Fai attenzione a non danneggiare il cavo collegato all'alloggiamento della batteria.

Fase 090: Installazione del cockpit e del telaio

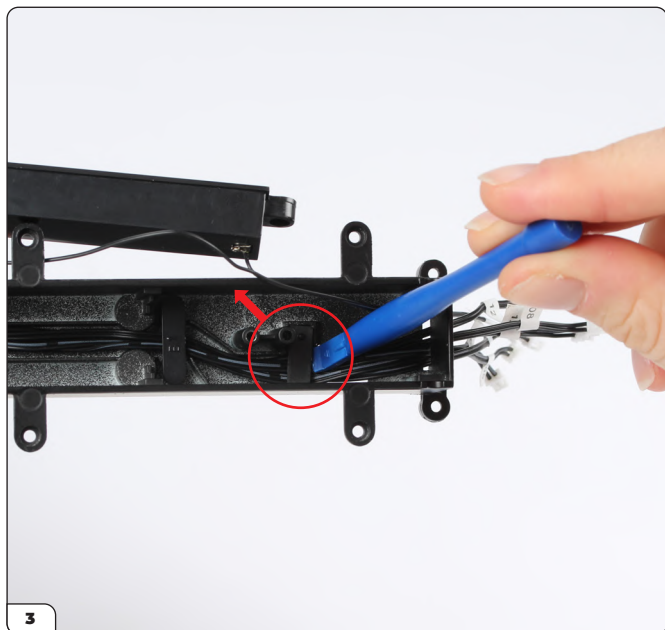

Rimuovi la piccola staffa. Questa può essere scartata.

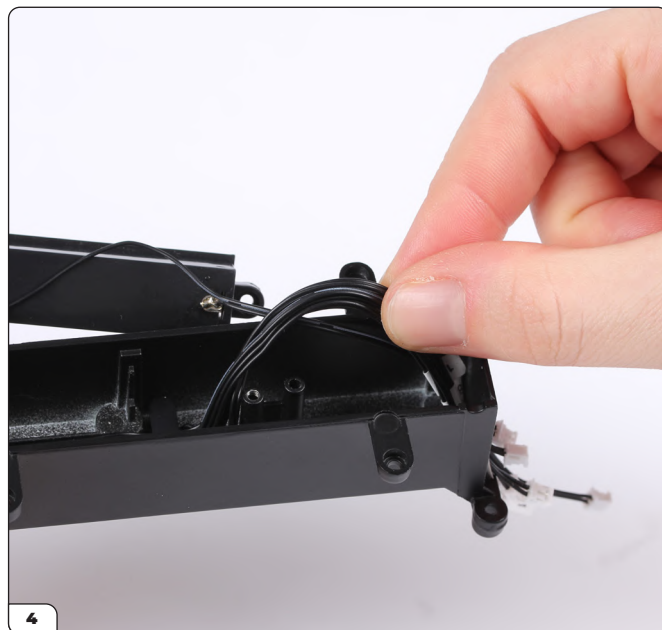

Tirare con attenzione i cavi fino ad avere un po' di gioco.

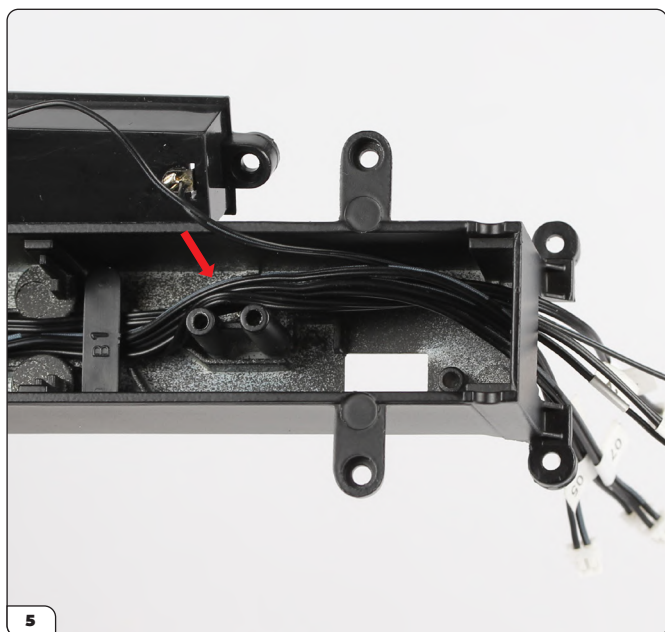

Sposta i cavi dall'altro lato delle colonne delle viti come mostrato.

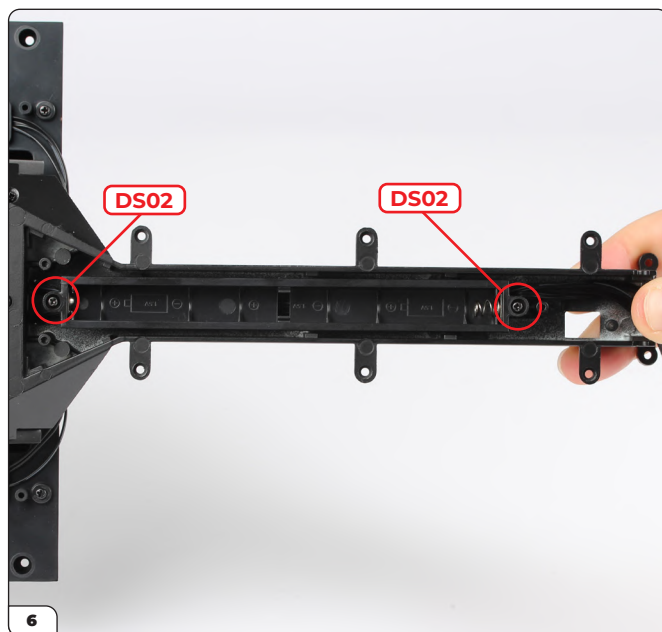

Rimetti l'alloggiamento della batteria e fissalo utilizzando le viti DS02 rimosse (immagine 1).

Fase 090: Installazione del cockpit e del telaio



Prendi la carrozzeria (fase 089) e posizionala a testa in giù, appoggiata su una superficie protetta.

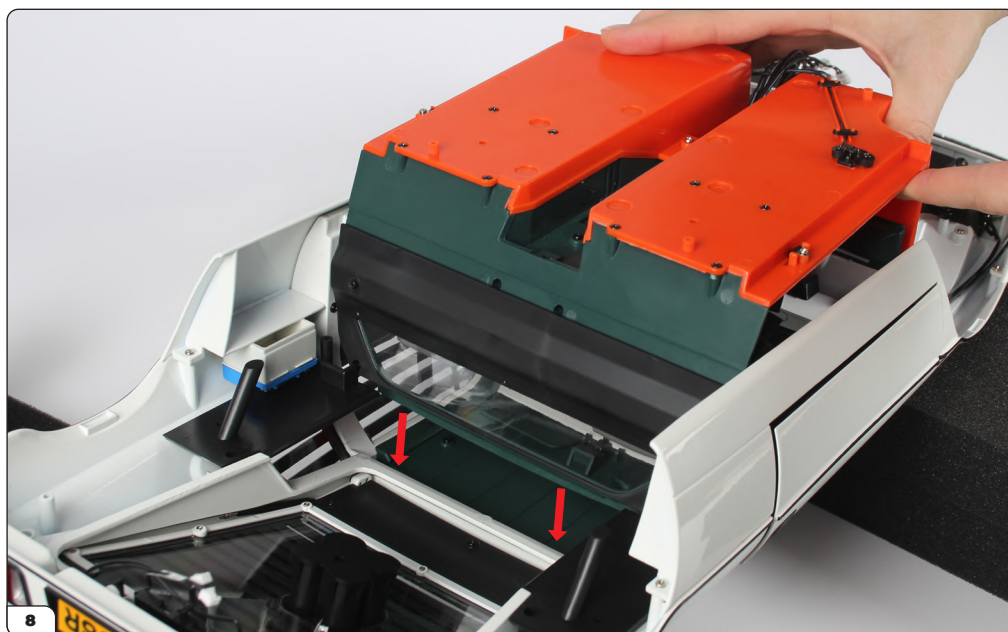

Inizia a montare il cockpit (fase 050) spingendo la paratia nella sua posizione.

Fase 090: Installazione del cockpit e del telaio



Spingi le linguette sulla parte anteriore del cockpit sui fori delle viti.

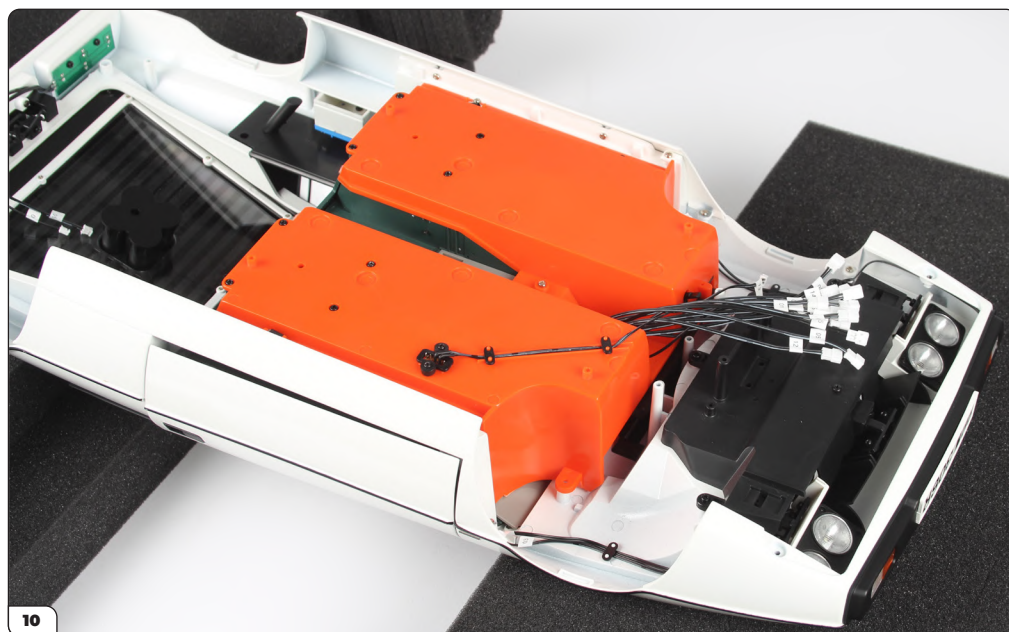

Il cockpit dovrebbe apparire così una volta posizionato.

Fase 090: Installazione del cockpit e del telaio

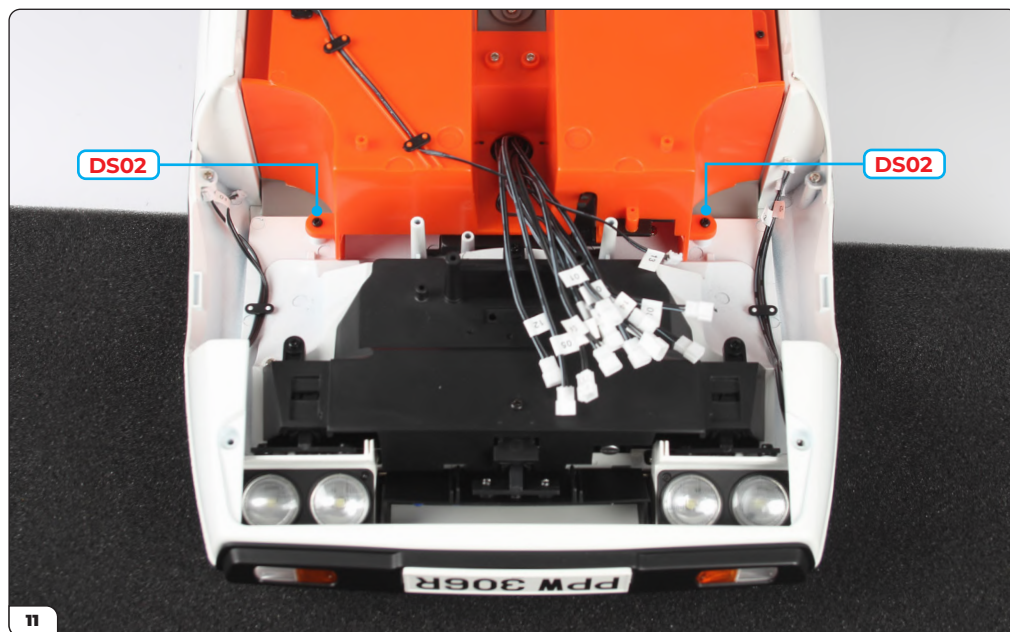

Fissa la parte anteriore con 2x viti DS02.

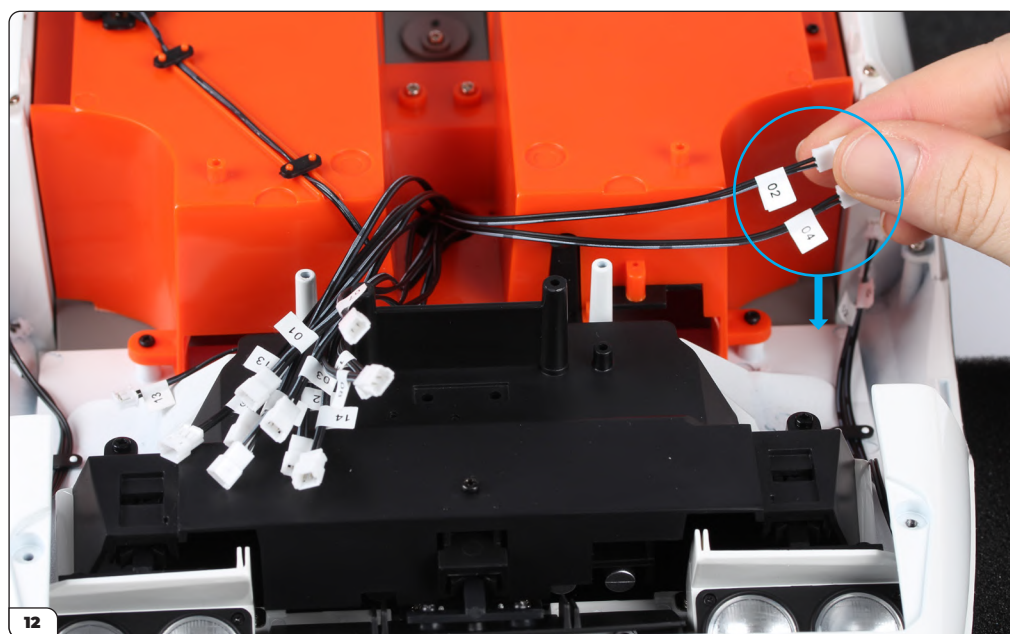

Sposta i cavi No. 02 e 04 verso il passaruota anteriore destro.

Fase 090: Installazione del cockpit e del telaio



Sposta tutti gli altri cavi verso il passaruota anteriore sinistro come mostrato. **Assicurati che i cavi non coprano le quattro colonne di viti (cerchiate).**

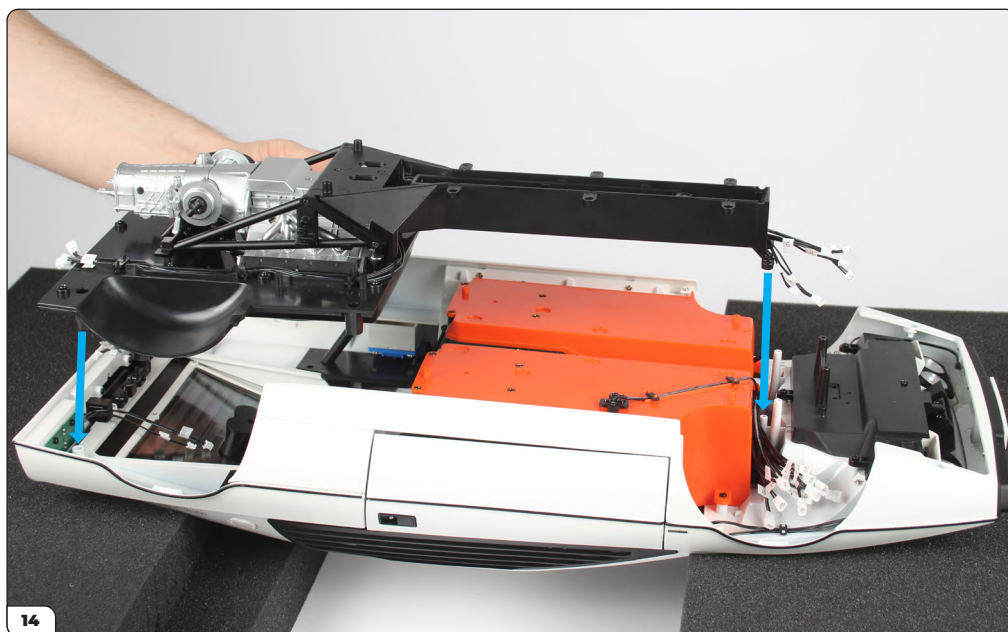

Posiziona il telaio sull'assemblaggio.

Fase 090: Installazione del cockpit e del telaio

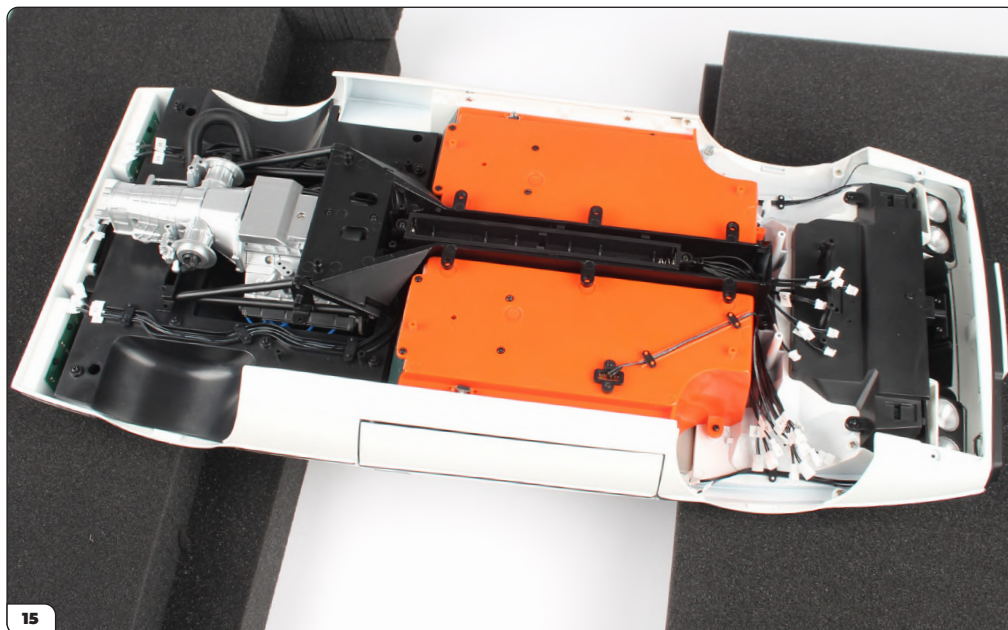

Il telaio dovrebbe apparire così una volta montato.

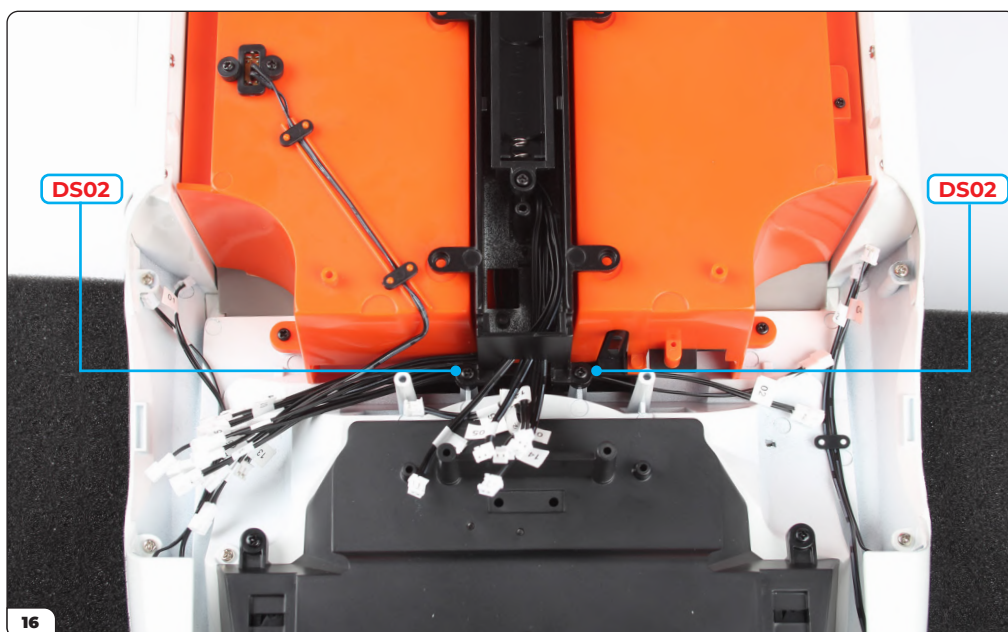

Fissa la parte anteriore con 2x viti DS02.

Fase 090: Installazione del cockpit e del telaio

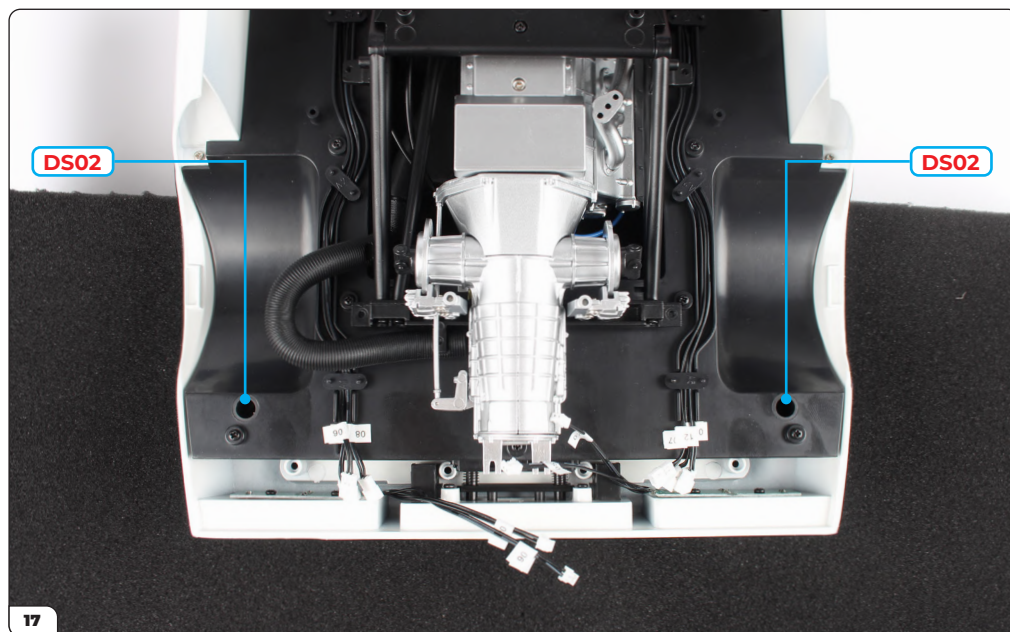

Fissare il retro con 2x viti DS02.

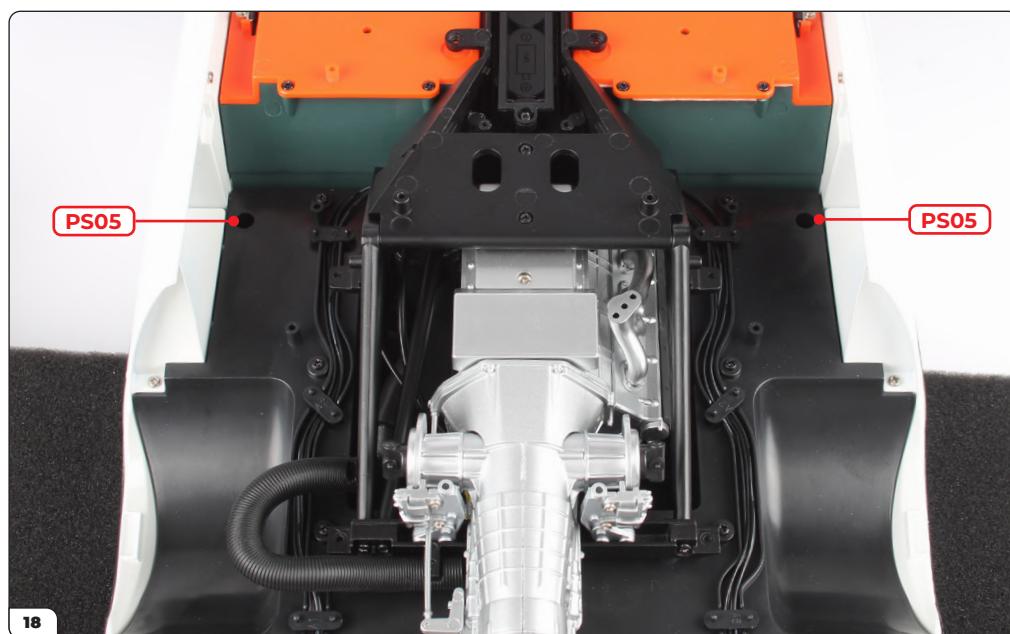

Fissare il centro con 2x viti PS05.

Fase 090: Installazione del cockpit e del telaio



I serbatoi di carburante destro (90-B) e sinistro (90-A) sono contrassegnati con 'R' e 'L' (circolati).

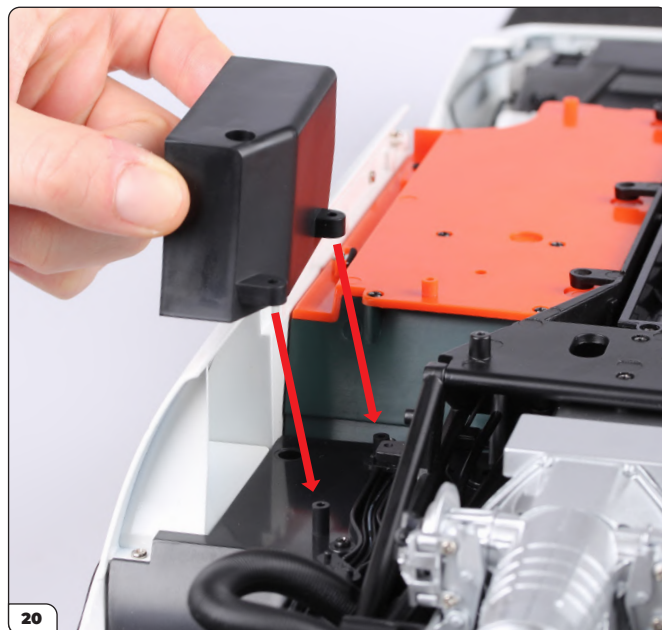

Posiziona il serbatoio del carburante destro sull'assemblaggio.

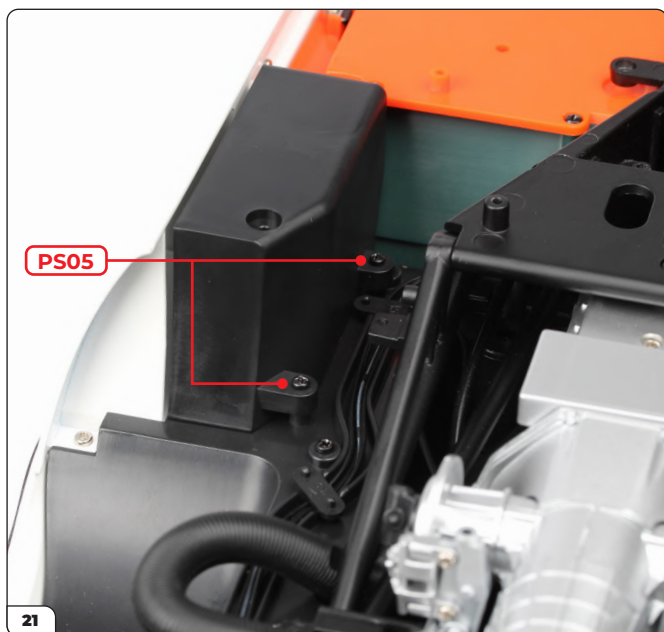

Fissare con 2x viti PS05.

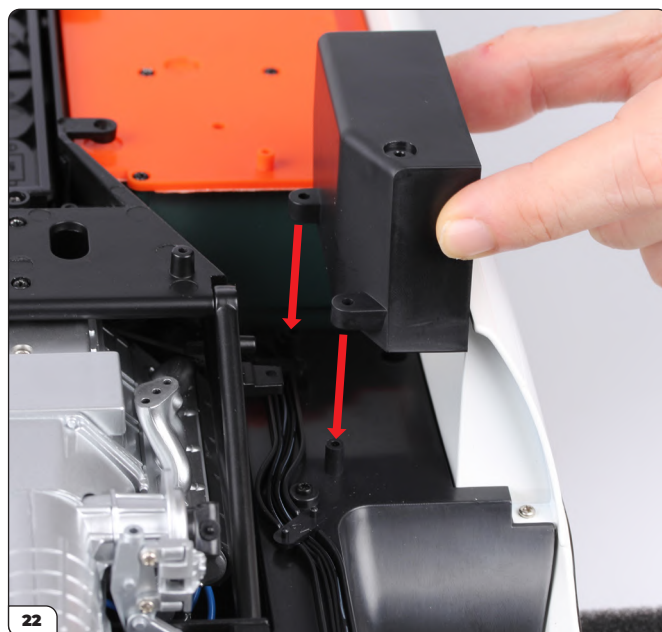

Posiziona il serbatoio del carburante sinistro sull'assemblaggio.

Fase 090: Installazione del cockpit e del telaio

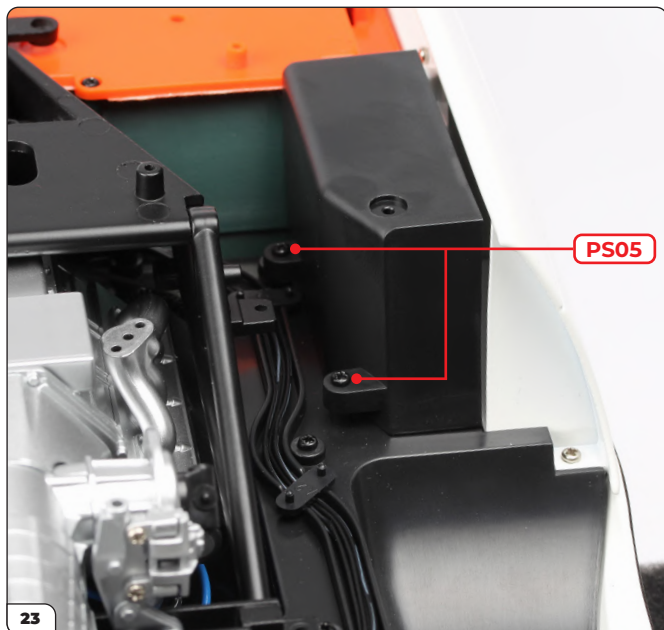

Fissare con 2x viti PS05.

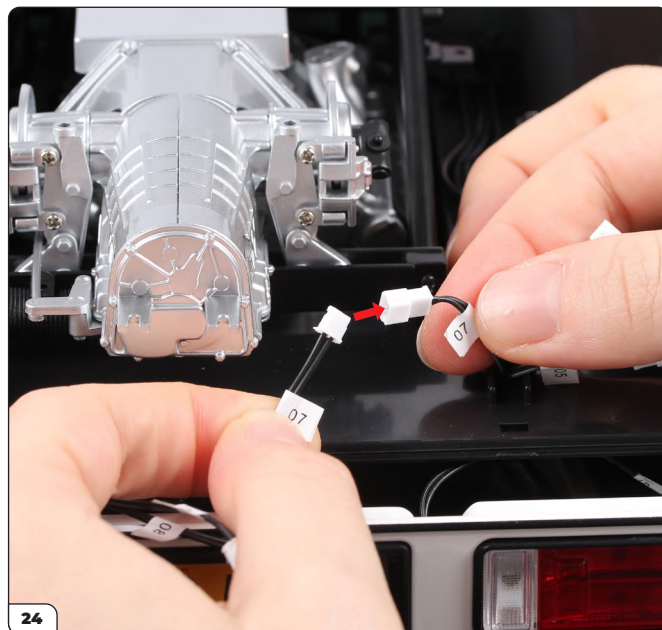

Collega i cavi No. 07 sul retro dell'assemblaggio.

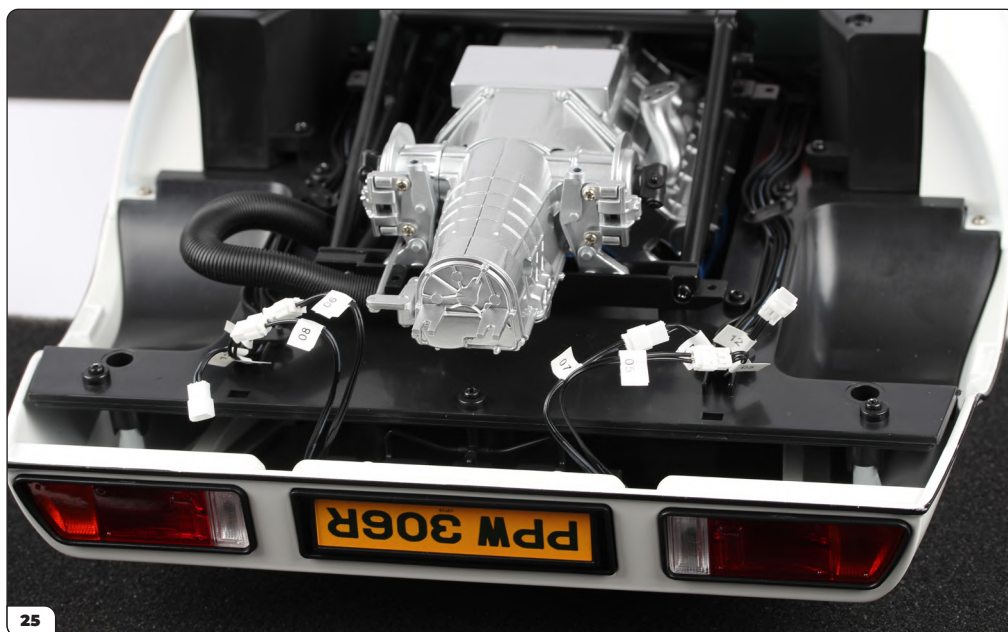

Collegare i cavi n. 05, 06 e 08. I cavi n. 12 saranno collegati in una fase successiva.

Fase 090: Installazione del cockpit e del telaio

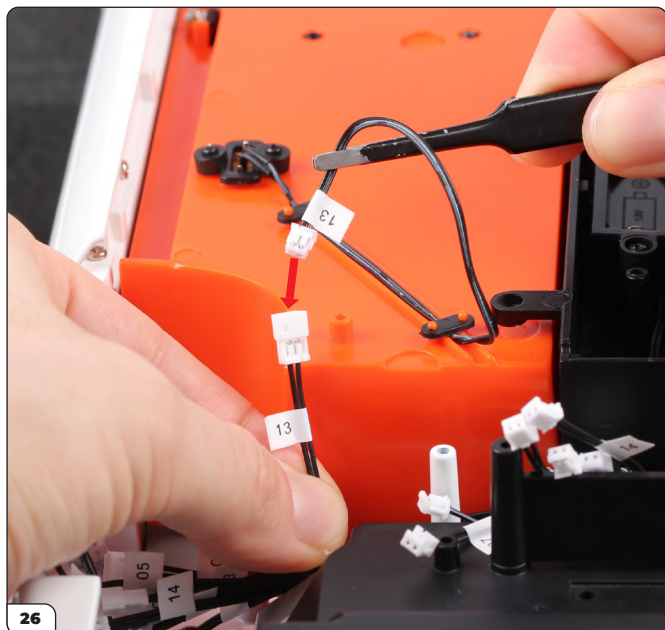

Collega i cavi n. 13 nel mezzo dell'assemblaggio.

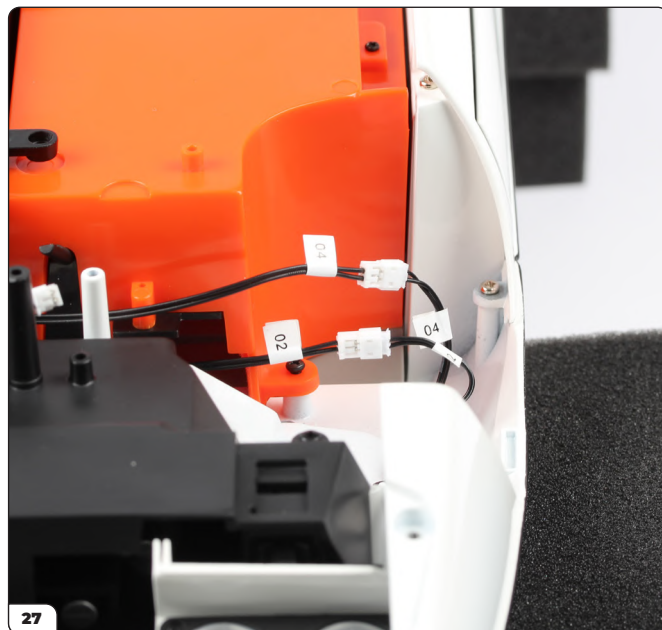

Collega i cavi n. 13 nel mezzo dell'assemblaggio.



Collegare i cavi n. 01 e 03 nell'arco della ruota anteriore sinistra.

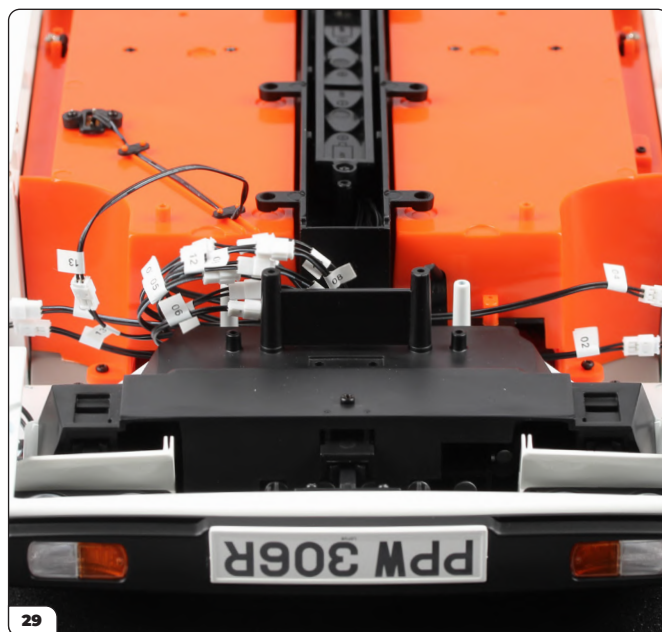

Collega i cavi n. 05, 06, 07, 08, 12, 13 e 14 nella parte anteriore dell'assemblaggio. Controlla nuovamente che tutti i cavi anteriori siano stati collegati.

Fase 090: Installazione del cockpit e del telaio

FASE COMPLETATA



Fase 091: Installazione della gonna posteriore

In questa fase, attaccherai la gonna posteriore e il paraurti posteriore insieme, per poi li monterli sul suo modello.

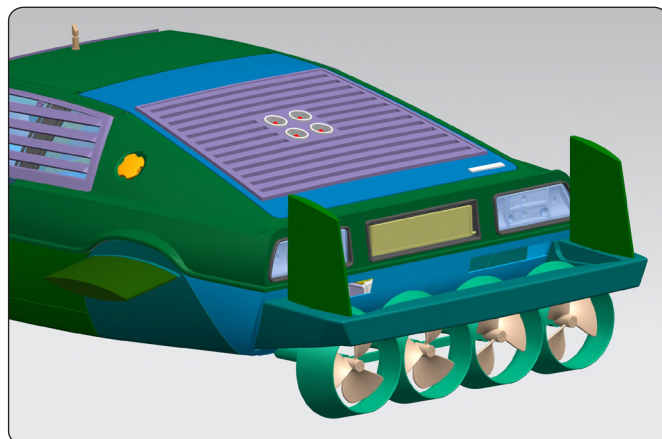

ELENCO PARTI DELLA FASE 091

Nome
91-A Gonna posteriore
91-B Copertura (L)
91-C Copertura (R)
91-D Tappo delle viti x6
Viti DS02 x7
Viti PS25 x5



Fase 091: Installazione della gonna posteriore

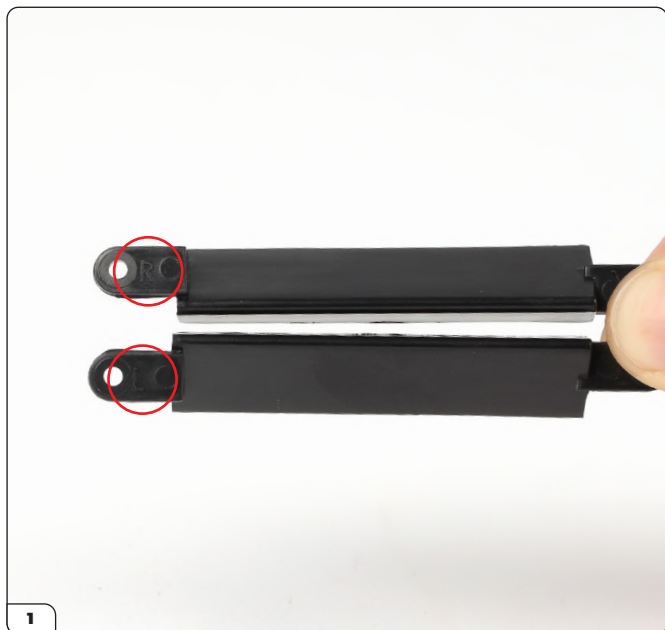

Le coperture sinistra (91-B) e destra (91-C) sono contrassegnate con 'L' e 'R' (circolate).

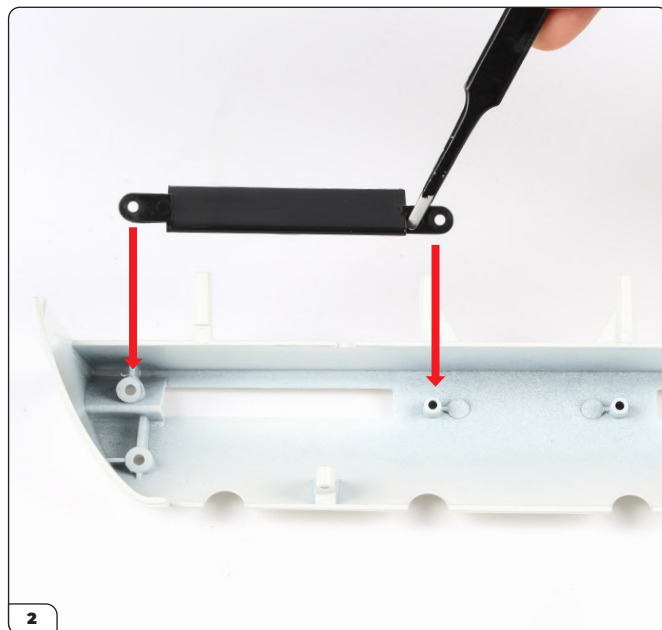

Posiziona il coperchio destro sulla gonna posteriore (91-A).

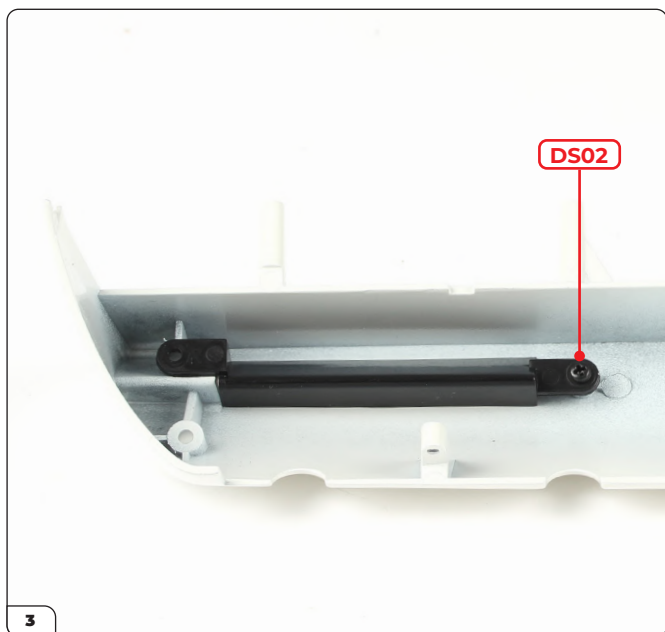

Utilizza una vite DS02 per fissare in posizione.

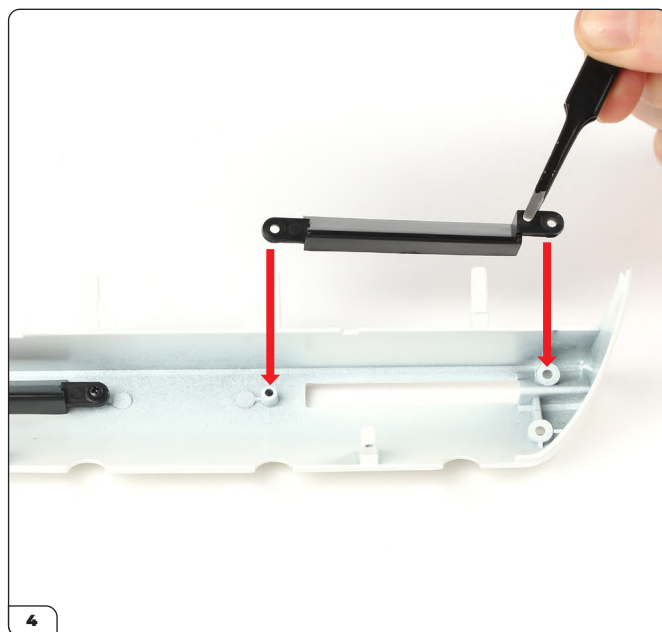

Posiziona il coperchio sinistro sulla gonna posteriore.

Fase 091: Installazione della gonna posteriore

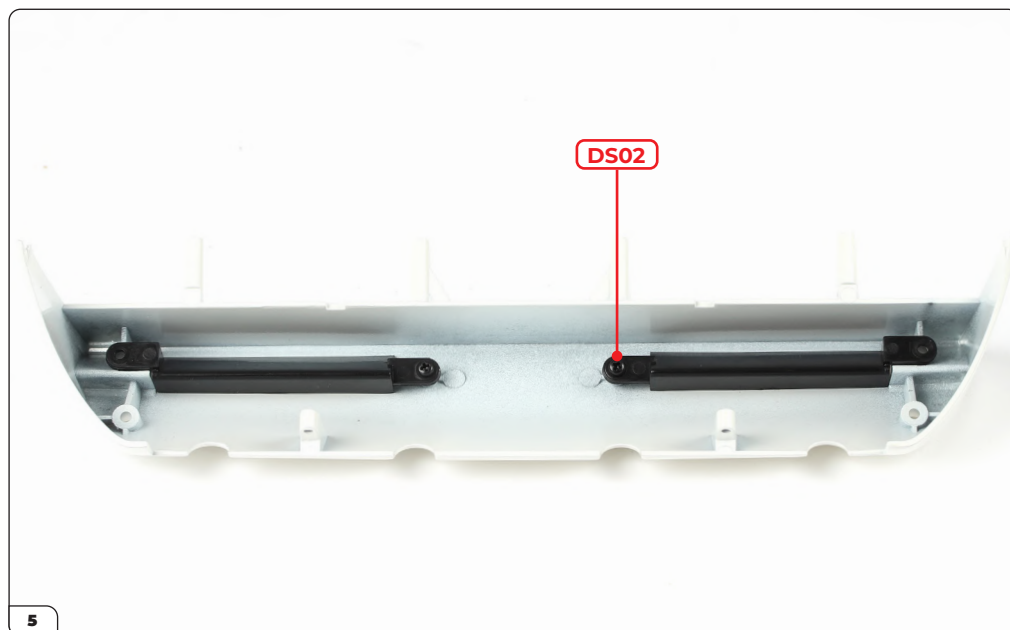

Utilizza una vite DS02 per tenerlo in posizione.



Allinea la gonna posteriore con l'assemblaggio dell'elica (fase 086).

Fase 091: Installazione della gonna posteriore



Premi gli assemblaggi insieme.

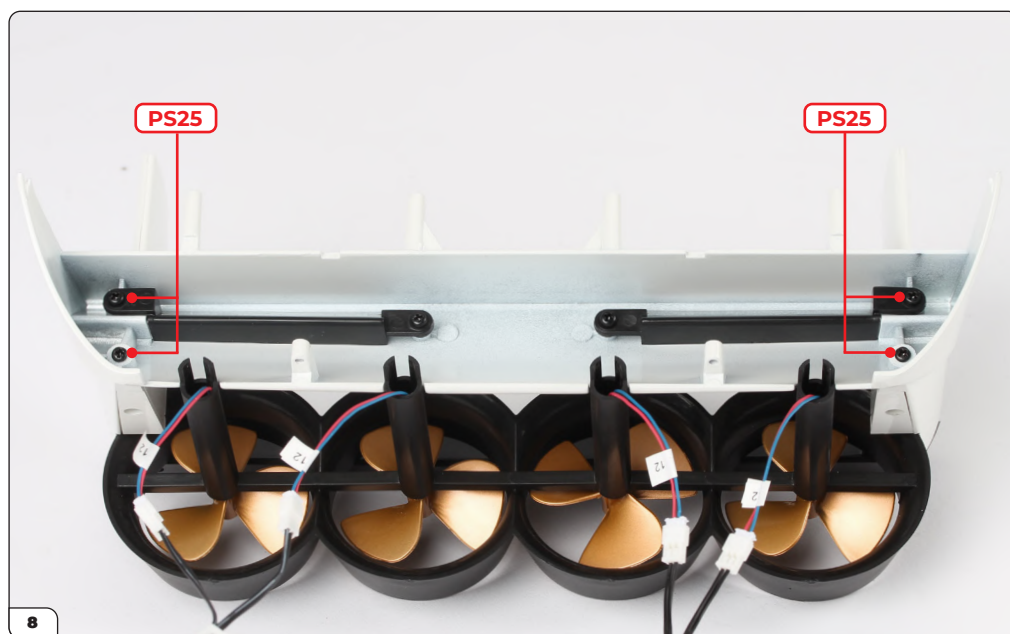

Utilizza 4 viti PS25 per fissare.

Fase 091: Installazione della gonna posteriore



Posiziona suo modello su un supporto protettivo come mostrato. Apri il portellone.

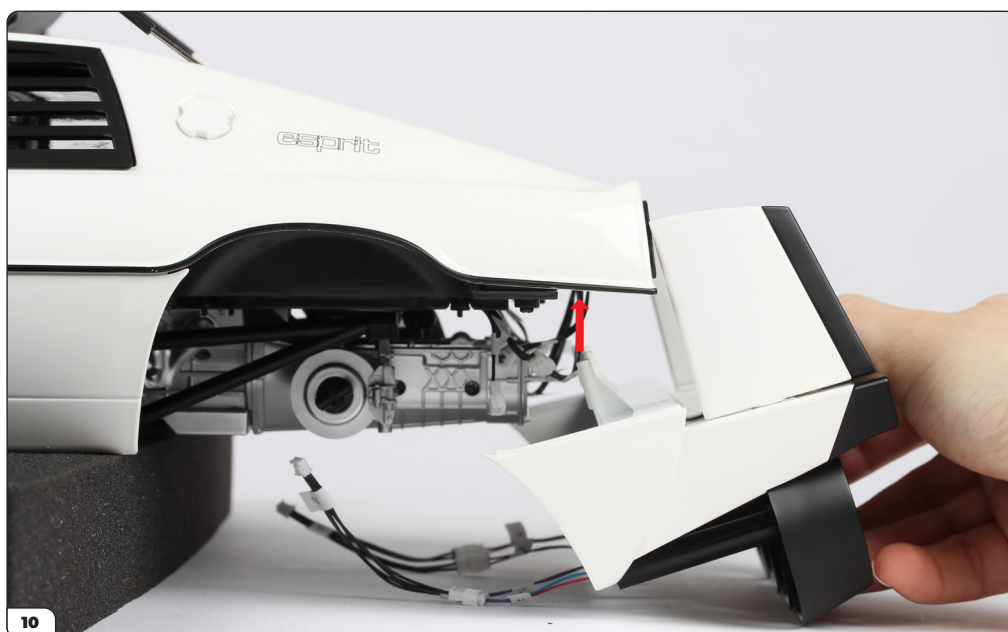

Monti la gonna posteriore da sotto.

Fase 091: Installazione della gonna posteriore



Monta la gonna posteriore nella posizione corretta. Assicurati che i perni delle viti siano allineati con i fori nella carrozzeria (evidenziati) e che nessun cavo rimanga incastrato.

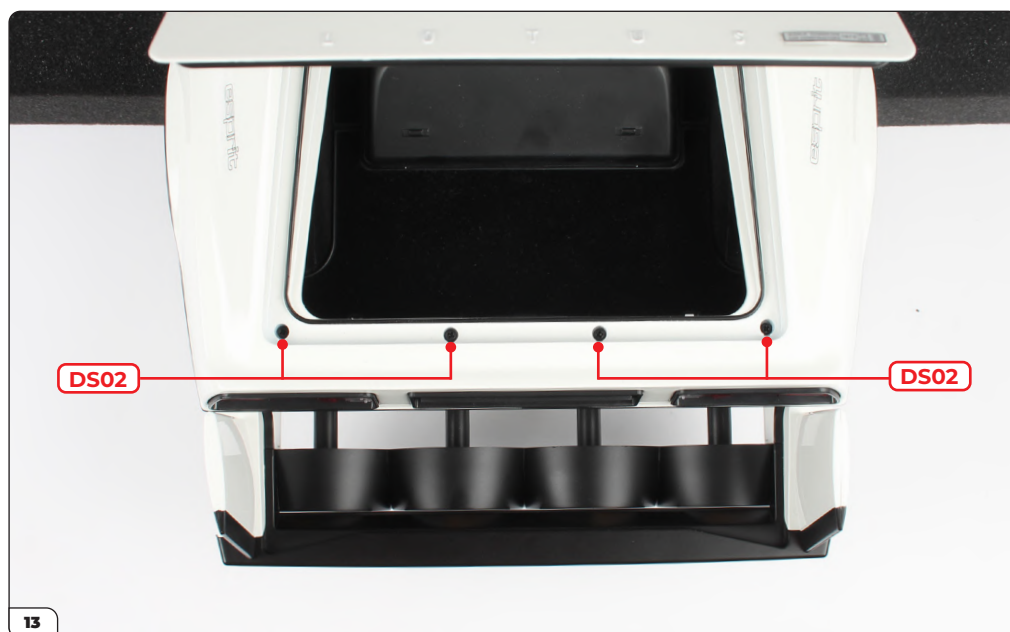

Fissare con 4x viti DS02.

Fase 091: Installazione della gonna posteriore

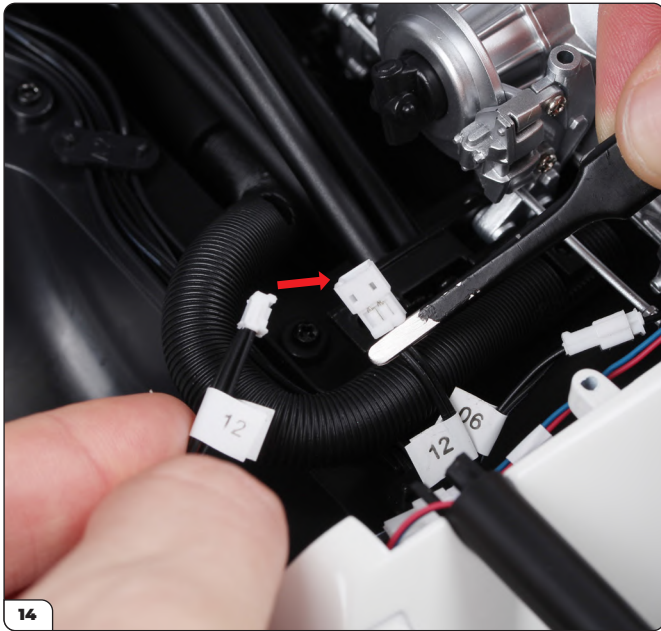

Rivolgiti con attenzione l'assemblaggio e inizia a collegare i cavi n. 12.

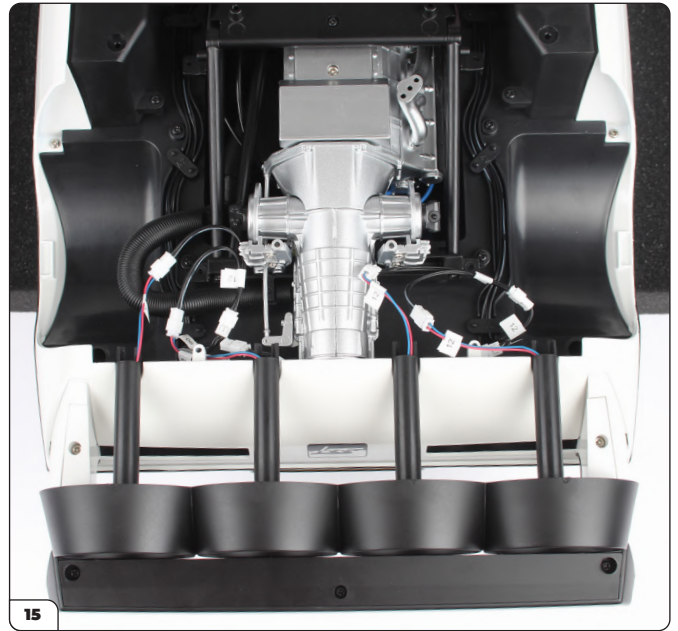

Ripetere per tutti i cavi n. 12. Tutti i cavi sul retro del modello dovrebbero ora essere collegati.

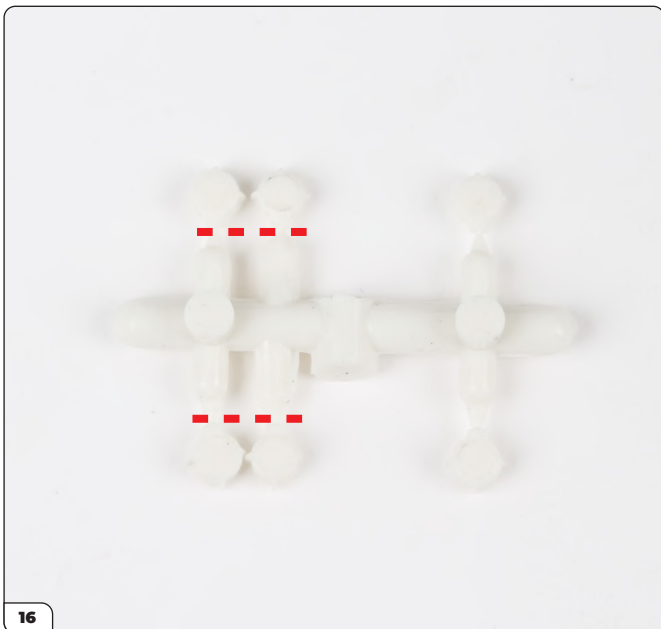

Taglia quattro tappi delle viti (91-D) dallo spruzzo.

Nota: potresti preferire di aggiungere questi tappi delle viti dopo aver testato l'impianto elettrico nel prossimo pacco.



Premi un tappo sopra la parte superiore delle viti.

Fase 091: Installazione della gonna posteriore



Premi un tappo su ogni vite.



Quando riponi il tuo modello, tieni supportato il lato inferiore per evitare danni alla protezione dell'elica.

Fase 091: Installazione della gonna posteriore

FASE COMPLETATA



Fase 092: Preparazione della pinna idroplano anteriore destra

In questa fase, preparerai la pinna idroplano anteriore destra fissandola allo sportello del passaruota.

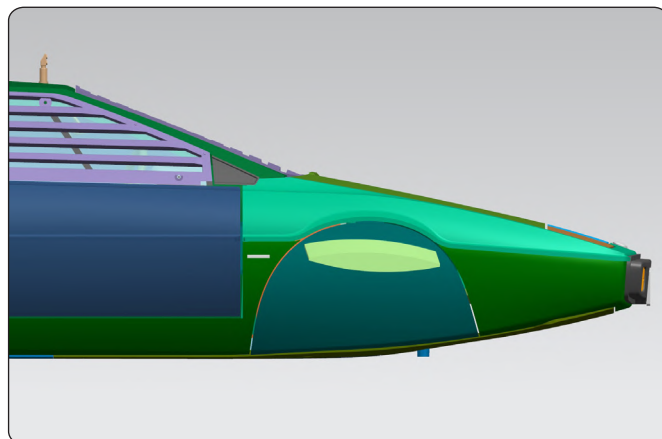

ELENCO PARTI DELLA FASE 092

Nome
92-A Sportello del passaruota (anteriore)
92-B Pinna idrovolante
Viti PS23 x2

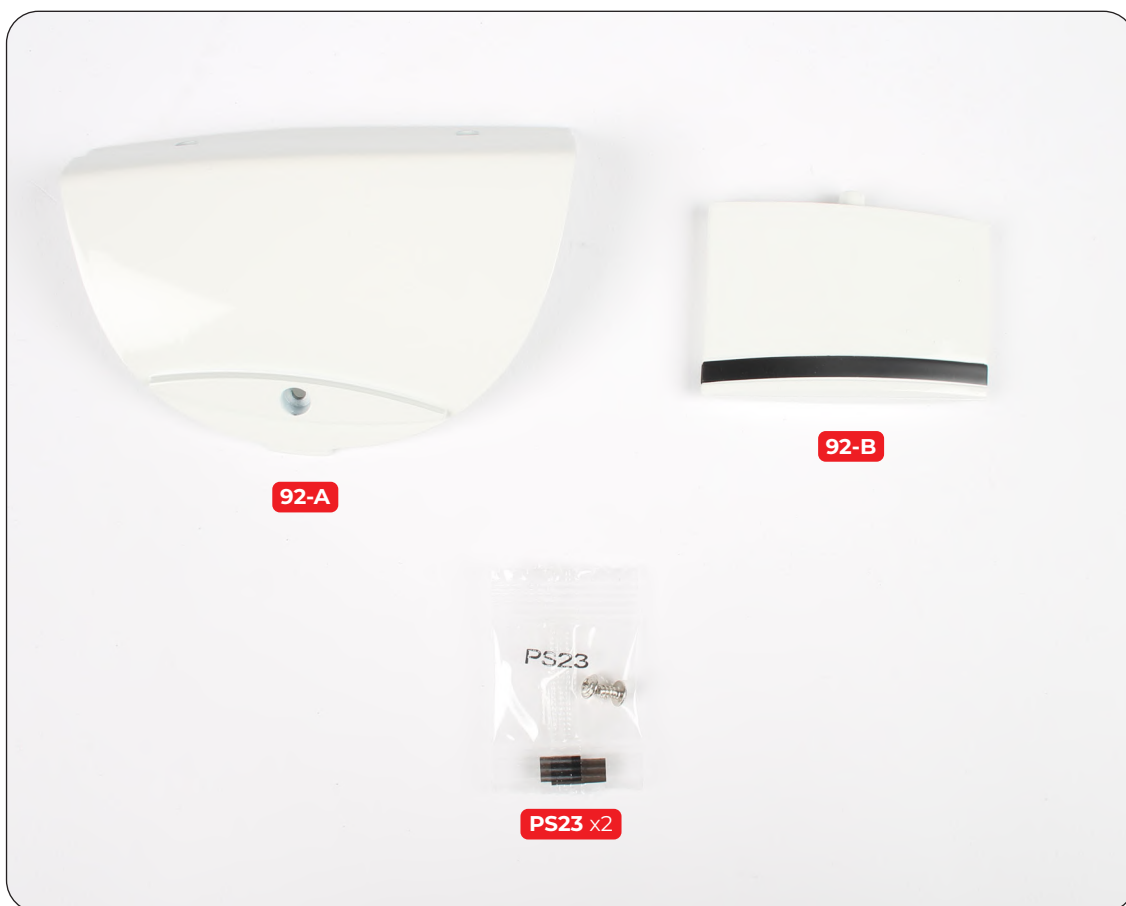

Fase 092: Preparazione della pinna idroplano anteriore destra



Allinea la pinna idroplano (92-B) con il sportello del passaruota (92-A).



Premi le parti insieme.



Fissare con una vite PS23.

Fase 092: Preparazione della pinna idroplano anteriore destra

FASE COMPLETATA

