



Pack 01

INSTRUCCIONES DE MONTAJE

ETAPA 01: MONTAJE DEL PANEL FRONTAL DE LA CARROCERÍA Y DEL SOPORTE DE LA MATRÍCULA

ETAPA 02: INSTALACIÓN DE LOS PARACHOQUES Y DEL SOPORTE DE LA MATRÍCULA AL PANEL FRONTAL DE LA CARROCERÍA

ETAPA 03: ACOPLAMIENTO DEL REFUERZO DEL CAPÓ, LOS PESTILLOS Y LAS REJILLAS DE VENTILACIÓN

ETAPA 04: MONTAJE DE LA PRIMERA RUEDA

ETAPA 05: MONTAJE DEL SISTEMA DE INYECCIÓN DEL COMBUSTIBLE

General Motors Trademarks used under license by Premium & Collectibles Trading Co. Ltd on behalf of Agora Models.

AGORA
MODELS®

Consejos de los expertos

Se incluyen tornillos de repuesto con cada pieza. En ocasiones tendrá que conservar los tornillos de repuesto, o aquellos que no ha usado, para usarlos una etapa posterior. Guarde estos tornillos en un lugar seguro y etiquételos correctamente.

Por favor asegúrese de no mezclar los tornillos. Se asemejan mucho entre sí, pero las roscas son ligeramente diferentes. Usar los tornillos equivocados puede dañar las piezas.

Cuando fije las piezas entre sí utilizando varios tornillos, ajuste cada tornillo de forma holgada para asegurarse de que todas las piezas están correctamente alineadas antes de apretarlas firmemente, pero con suavidad y no de manera excesiva, en el orden en que las haya colocado.

El destornillador puede magnetizarse frotándolo con un imán (ej: imán de nevera, etc.), esto permite sujetar los tornillos y facilita el montaje.

Si un tornillo opone resistencia al intentar introducirlo en una de las piezas metálicas, no lo fuerce, pues podría romper la cabeza. Sáquelo y aplique un poco de vaselina, jabón o aceite neutro en la rosca. Esto lubricará el tornillo y facilitará su inserción.

Durante el montaje, recibirá muchas piezas que montará inmediatamente (siguiendo las instrucciones de la etapa correspondiente) y otras que deberá guardar en la bandeja suministrada, para utilizarlas en las futuras etapas del montaje.

¡Izquierda y derecha! Al montar su Corvette, tenga en cuenta que el lado izquierdo y el lado derecho se refieren a ese lado como si estuviera sentado en el coche.



ADVERTENCIA: Algunas piezas se montan con imanes. Estos imanes pueden causar lesiones graves en caso de ser ingeridos. Manténgalos fuera del alcance de los niños. Si sospecha que se ha tragado un imán, solicite asistencia médica inmediatamente.

Etapa 01: Montaje del panel frontal de la carrocería y del soporte de la matrícula

En la primera etapa del montaje de su Corvette Sting Ray, usted montará el panel frontal de la carrocería, instalando la parrilla y colocando los intermitentes. También fijará la matrícula a su soporte, dejándola lista para ser montada en la siguiente etapa.

El emblema de Corvette incluido puede guardarse en un lugar seguro hasta que lo requiera.



ETAPA 01 LISTA DE PIEZAS

Nombre
Destornillador
Panel frontal de la carrocería
Soporte de la matrícula
Parrilla frontal
Carcasa de los intermitentes x2
Lentes intermitentes x2
Matrícula
Emblema Corvette
Tornillos AP x5

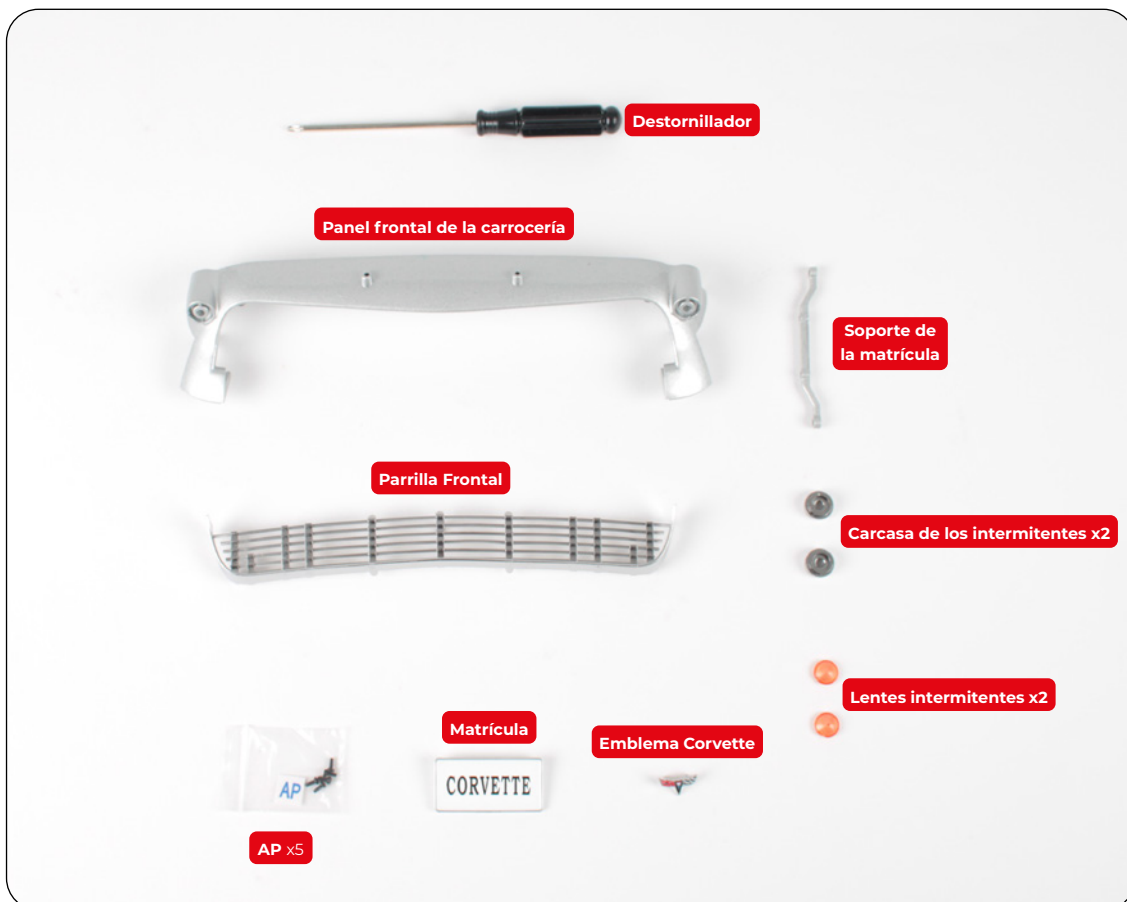

Etapa 01: Montaje del panel frontal de la carrocería y del soporte de la matrícula

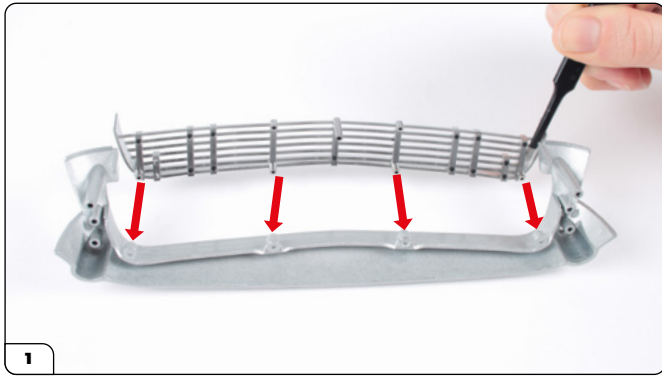

Para empezar, tome el panel frontal de la carrocería y alinéelo con la parrilla frontal, tal y como se muestra en la imagen. La parrilla tiene cuatro orificios para tornillos en relieve que corresponden a los cuatro orificios del panel frontal (ver las flechas). Tenga cuidado al manipular la parrilla para no dañarla.

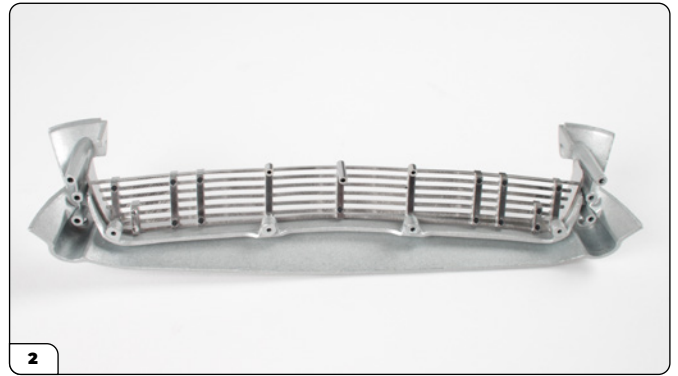

Posicione los orificios para tornillos en relieve de la parrilla dentro de los orificios del panel frontal.

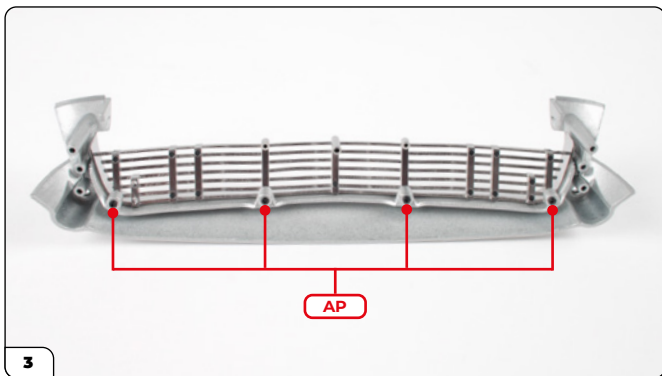

Asegure la parrilla al panel frontal usando los 4 tornillos AP.

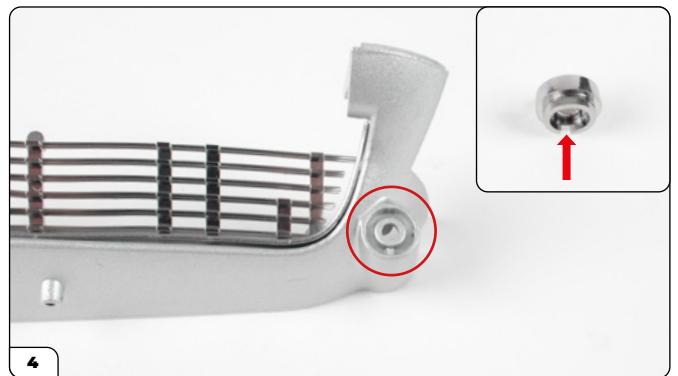

Coloque el panel frontal de la carrocería sobre su superficie de trabajo, de modo tal que la parte delantera quede orientada hacia usted. Como puede ver, hay una ranura para encajar el intermitente (rodeada con un círculo), cuya forma se ajusta a la muesca que se encuentra en la carcasa del intermitente (recuadro de la imagen, flecha).



Alinee una de las carcasas del intermitente a la ranura del lado izquierdo, como se muestra en la imagen.



Usando la muesca como guía, ajuste la carcasa al panel frontal de la carrocería.

Etapa 01: Montaje del panel frontal de la carrocería y del soporte de la matrícula

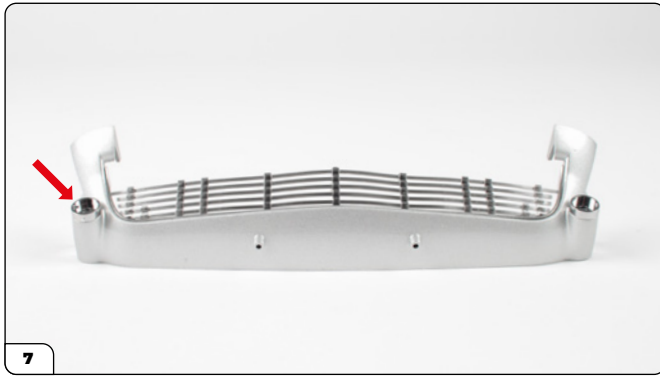

Ajuste la carcasa restante en la ranura del lado derecho, tal y como lo hizo en el paso anterior (flecha).

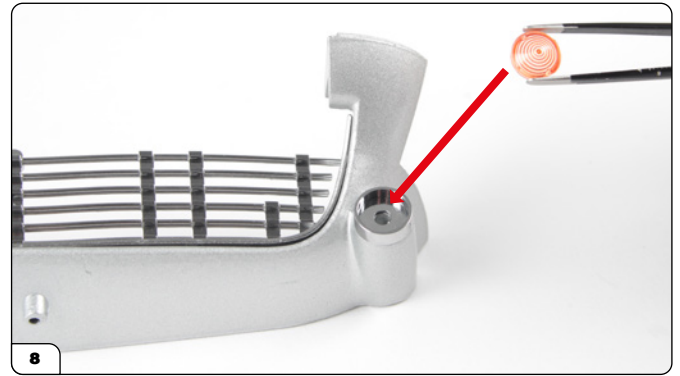

Con las carcasas en su lugar, tome una de las lentes intermitentes y alinéela con la carcasa, como se muestra en la imagen.

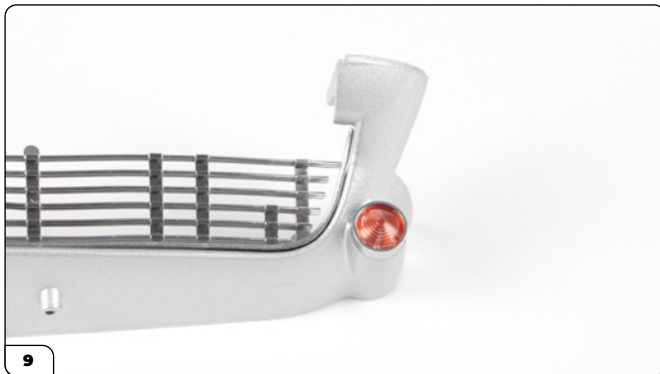

Presione la lente hacia el interior de la carcasa. La lente tiene estrías en la parte inferior: asegúrese de que encaja a ras en todo el contorno.

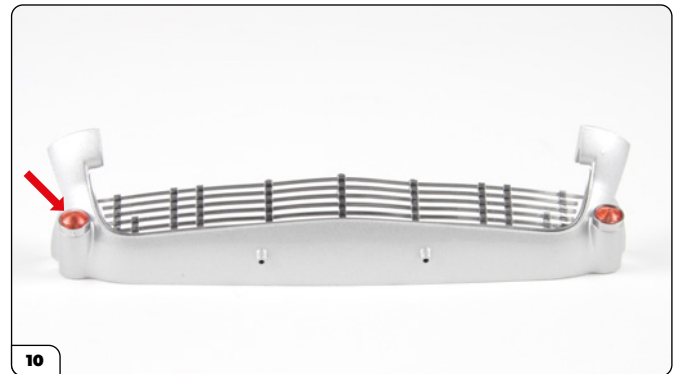

Tome la lente intermitente restante e introdúzcala en la otra carcasa, tal y como lo hizo en el paso anterior (flecha).



A continuación, montará la matrícula. Tome la matrícula y su soporte y colóquelos en su superficie de trabajo.

Nota: si está montando la Edición Limitada, es posible que prefiera no fijar la matrícula estándar, sino esperar a tener la versión de Edición Limitada.



El soporte está marcado con una "L" (izquierda) y una "R" (derecha) para garantizar que sea instalado en la orientación correcta (rodeados con un círculo).

Etapa 01: Montaje del panel frontal de la carrocería y del soporte de la matrícula

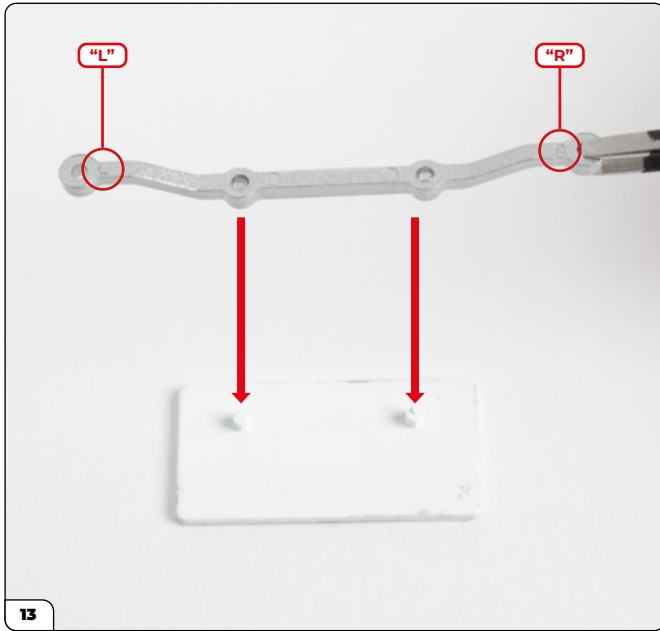

Gire la matrícula y posíónela de modo tal que los pasadores estén en la parte superior de la pieza, tal y como se muestra en la imagen. Alinee el soporte con la matrícula con la "L" a la izquierda y la "R" a la derecha.



Presione el soporte en su lugar encajando las ranuras del soporte sobre los pasadores de la matrícula.

ETAPA COMPLETA

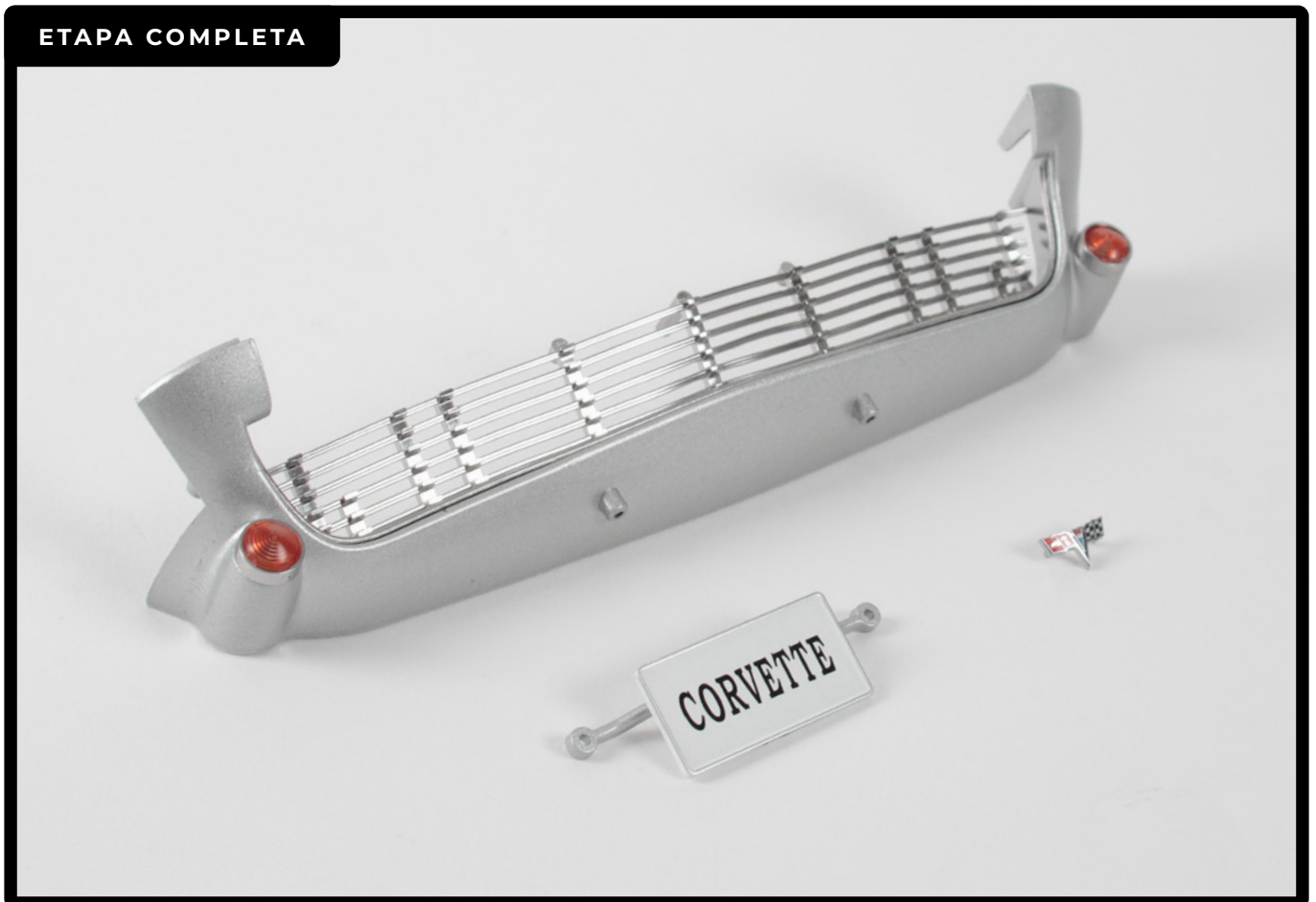

Etapa 02: Instalación de los parachoques y del soporte de la matrícula al panel frontal de la carrocería

En esta etapa, comenzará acoplando el soporte de la matrícula a los parachoques, luego montará el montaje al panel frontal de la carrocería de la etapa 01.

Por ahora puede guardar el capó hasta que lo necesite en la siguiente etapa.



ETAPA 02 LISTA DE PIEZAS

Nombre
Capó
Parachoques frontal ("L" - izquierdo)
Parachoques frontal ("R" - derecho)
Soporte del parachoques frontal ("L" - izquierdo)
Soporte del parachoques frontal ("R" - derecho)
Tornillos AM x5
Tornillos BP x3
Tornillos CP x3



Etapa 02: Instalación de los parachoques y del soporte de la matrícula al panel frontal de la carrocería



Como primer paso, tome los dos parachoques frontales y posiciónelos en su superficie de trabajo, como se muestra en la imagen. Identifique cual es el parachoques izquierdo cual el parachoques derecho.

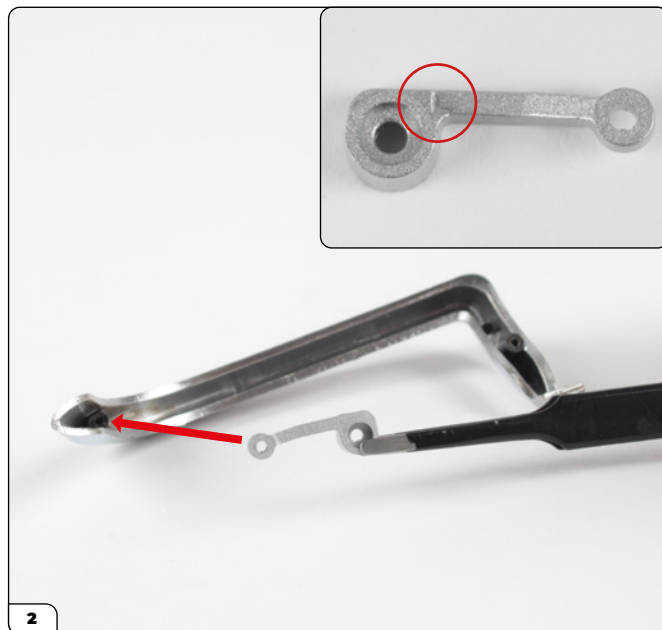

Tome el soporte del parachoques izquierdo (marcado con una "L", como se muestra en el recuadro) y alinéelo con el parachoques izquierdo, como se muestra en la imagen. Al interior del extremo curvado del parachoques hay un orificio para tornillos que sirve para montar el soporte (ver la flecha).



Encaje el soporte en el parachoques y asegúrelo usando un tornillo CP.

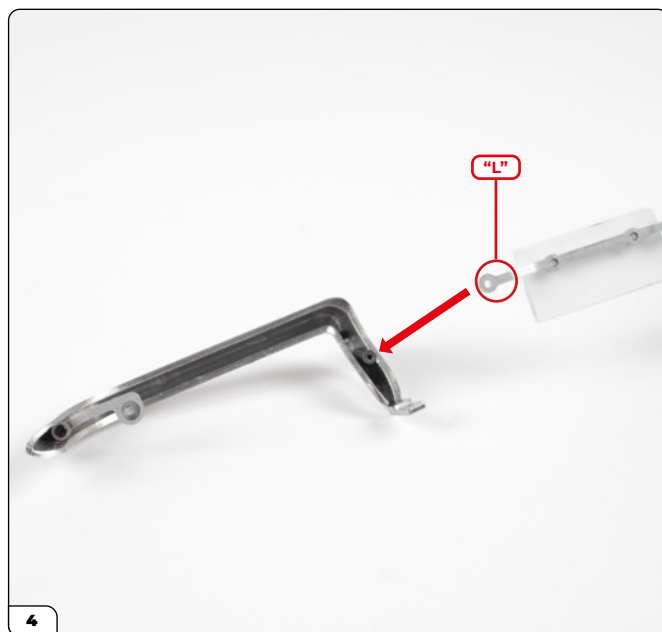

Tome el soporte de la matrícula (ensamblado en la etapa 01) y alinéelo al parachoques, como se muestra en la imagen. El extremo izquierdo del soporte (marcado con una "L") encaja en el orificio en relieve del parachoques.

Nota: Si aún no ha recibido su matrícula de Edición Limitada, fije el soporte de la matrícula sin la matrícula. La matrícula se puede montar más adelante.

Etapa 02: Instalación de los parachoques y del soporte de la matrícula al panel frontal de la carrocería



Coloque el extremo del soporte sobre el orificio para tornillos en relieve del parachoques, asegure las piezas entre sí usando un tornillo BP.



De la misma manera, tome el parachoques frontal derecho y asegure el lado derecho del soporte al orificio para tornillos en relieve, usando otro tornillo BP.



Tome el montaje del panel frontal de la carrocería realizado en la etapa 01 y alinéelo con los parachoques, como se muestra en la imagen. En la parte inferior del panel frontal hay dos orificios para tornillos en relieve que encajan en las pestañas que sobresalen de los parachoques (ver las flechas). El soporte (rodeado con un círculo rojo) encaja en el orificio central del lado izquierdo del panel frontal (rodeado con un círculo azul).

Etapa 02: Instalación de los parachoques y del soporte de la matrícula al panel frontal de la carrocería



Comience a encajar el panel frontal de la carrocería en los parachoques posicionando el orificio central, resaltado en el paso anterior, debajo del soporte del parachoques (ver la flecha). Una vez en su lugar, haga descender cuidadosamente el panel frontal a su posición en los parachoques.



Una vez acoplados el panel frontal de la carrocería y los parachoques, el montaje debería tener el aspecto que se muestra en la imagen. Asegure el soporte del parachoques y el panel frontal usando un tornillo AM. Tenga en cuenta que el parachoques derecho y el lado derecho del panel (ver la flecha) van a estar sueltos por el momento, tenga cuidado de no dañar ninguna pieza mientras posiciona el tornillo en su lugar.

Etapa 02: Instalación de los parachoques y del soporte de la matrícula al panel frontal de la carrocería



Tome el soporte del parachoques derecho (marcado con una "R", como se muestra en el recuadro) y alinéelo con el lado derecho del montaje, como se muestra en la imagen.

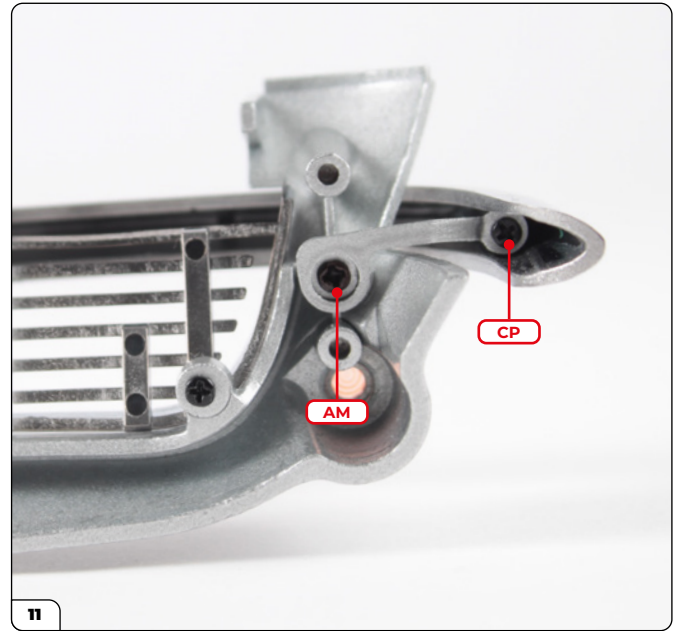

Con cuidado, encaje el soporte en su lugar sobre el orificio para tornillos elevado del panel frontal y del parachoques, como se muestra en la imagen. Asegure el soporte introduciendo un tornillo AM en el panel frontal y un tornillo CP en el parachoques.



Dé la vuelta al montaje y alinee las pestañas de los parachoques sobre los orificios para tornillos del panel frontal (rodeados con un círculo).

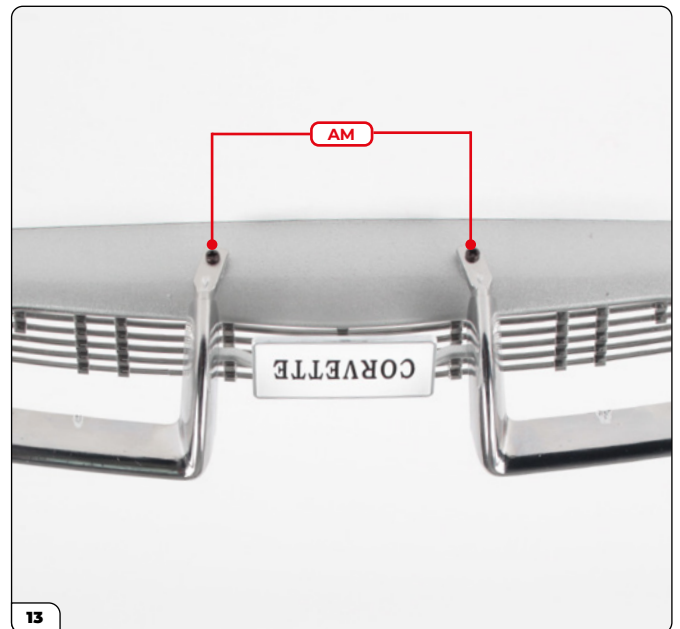

Asegure las pestañas en su lugar usando 2 tornillos AM.

Etapa 02: Instalación de los parachoques y del soporte de la matrícula al panel frontal de la carrocería

ETAPA COMPLETA



Etapa 03: Acoplamiento del refuerzo del capó, los pestillos y las rejillas de ventilación

En esta etapa usted montará los cierres del capó y los instalará en el refuerzo. Después fijará el refuerzo a la parte interior del capó, para luego pegar los adhesivos de las rejillas de ventilación a la parte exterior.



ETAPA 03 LISTA DE PIEZAS

Nombre
Refuerzo del capó
Adhesivo de las rejillas de ventilación x2
Pasador de cierre x2
Retenedor del resorte de cierre x2
Resorte de cierre x2
Tuerca hexagonal x2
Tornillos BM x8

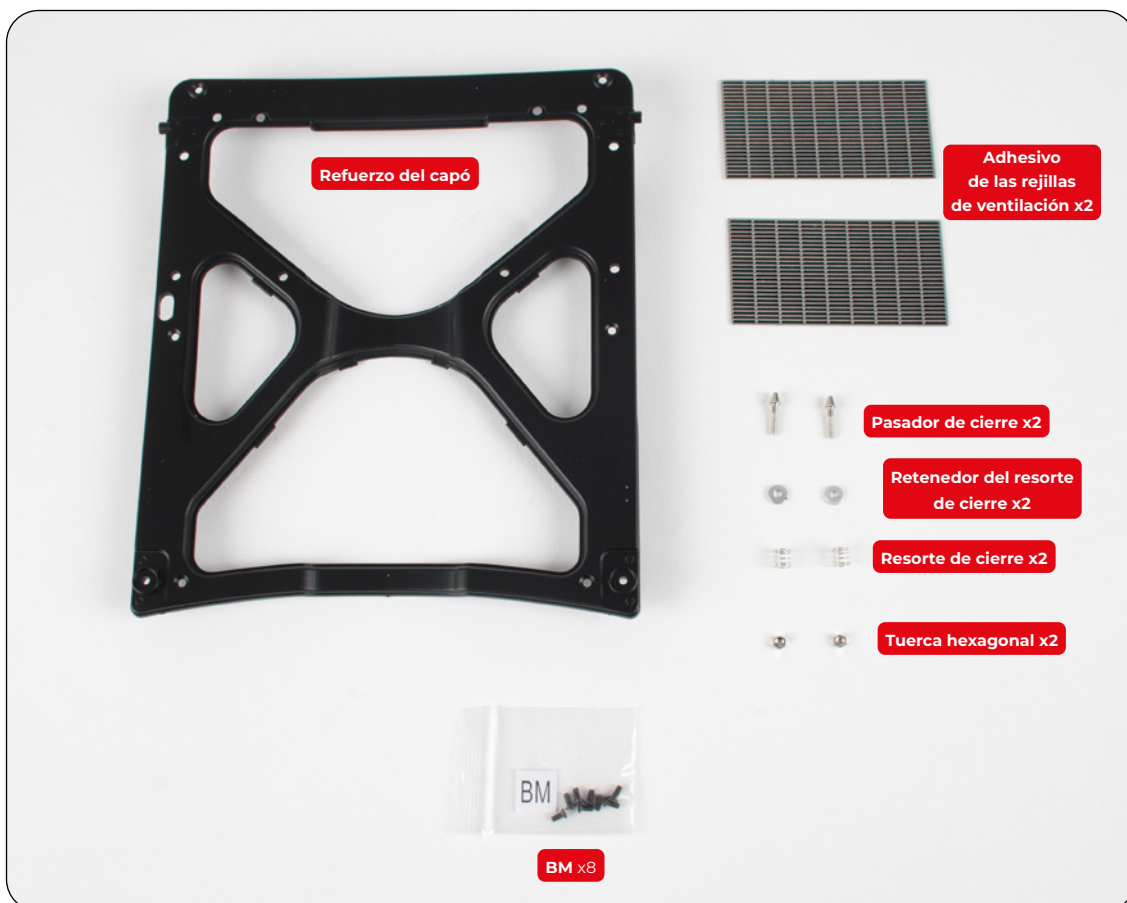

Etapa 03: Acoplamiento del refuerzo del capó, los pestillos y las rejillas de ventilación

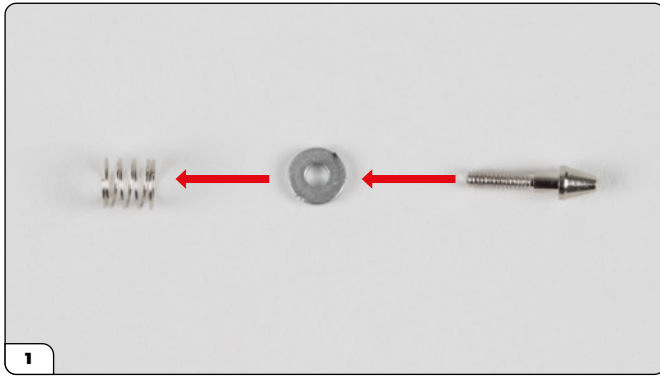

Comience tomando un resorte de cierre, un retenedor del resorte de cierre y un pasador de cierre. El extremo angosto del pasador de cierre se debe encajar primero a través del retenedor y después a través del resorte, como muestran las flechas.



Repita el proceso del paso anterior con las restantes piezas de cierre para montar el segundo cierre. Los cierres deberían verse como en la imagen una vez montados. Tenga cuidado de no perder los resortes al manipularlos, pues salen volando con facilidad.



Coloque el refuerzo del capó sobre su superficie de trabajo con la parte detallada hacia arriba, como se muestra en la imagen de la izquierda. Los pasadores de cierre montados (con resortes) deberán introducirse en los orificios más externos, como indican las flechas (imagen de la izquierda) y como se muestra en el primer plano de arriba.

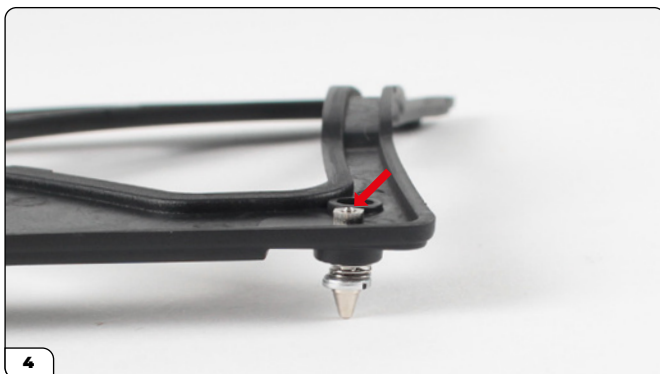

Introduzca el extremo angosto de uno de los cierres a través de uno de los orificios, luego asegúrelo en su lugar desde el lado opuesto enroscando una tuerca hexagonal en el extremo angosto roscado. Siga enroscando hasta que la punta del extremo angosto quede enrasada con la tuerca (ver la flecha). Tenga cuidado al fijar los pasadores de cierre, pues tendrá que comprimir el resorte al mismo tiempo.

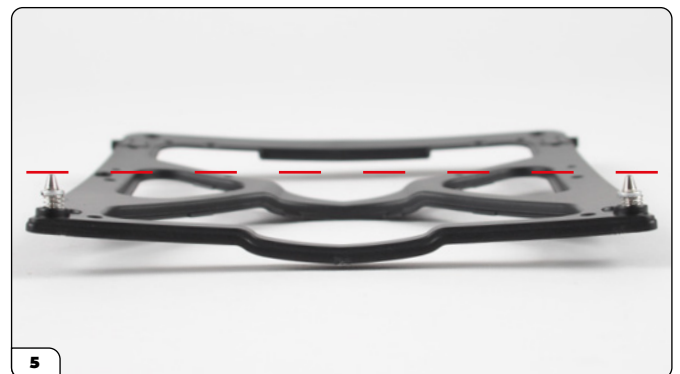

Repita este proceso con el otro cierre. Una vez colocados en su lugar, compruebe que estén nivelados como se muestra con la línea punteada. Apriete o afloje las tuercas hexagonales según proceda.

Etapa 03: Acoplamiento del refuerzo del capó, los pestillos y las rejillas de ventilación

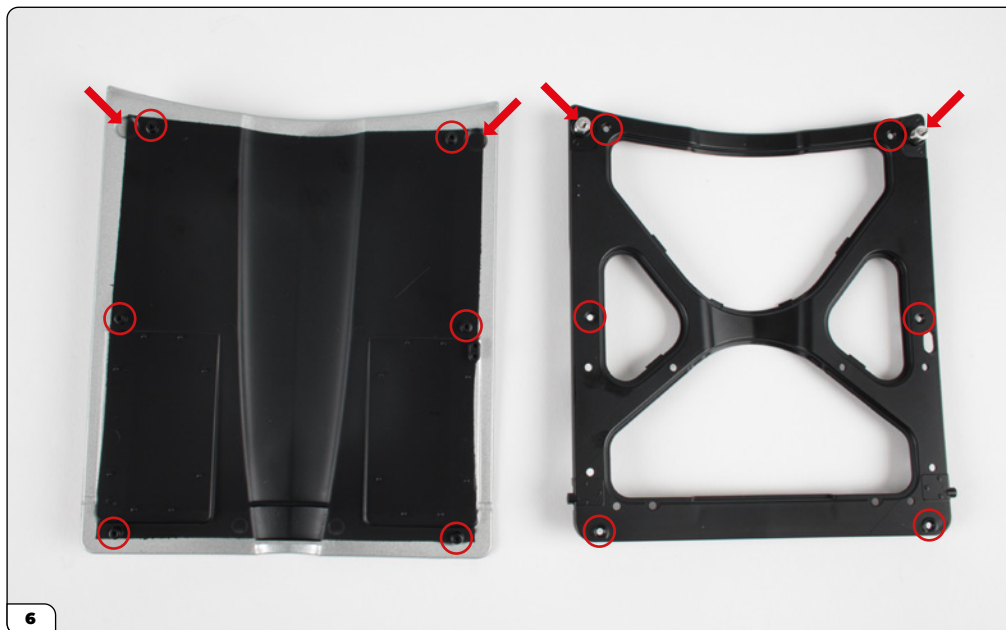

En los pasos siguientes y a lo largo de todo el proceso de montaje, proteja la pintura de las piezas de su maqueta colocándolas siempre sobre un paño suave.

Tome el capó (suministrado en la etapa 02) y colóquelo boca abajo sobre su superficie de trabajo. Alinee el refuerzo del capó con el capó, como se muestra en la imagen, de manera tal que los extremos en forma de cono de los pasadores de cierre queden hacia arriba. Preste atención a la orientación de los orificios del capó, los cuales deben corresponder con los cierres (ver las flechas). Localice los orificios para tornillos en el capó y los correspondientes orificios en el refuerzo (rodeados de un círculo).



Monte el refuerzo en el capó y asegúrelo en su lugar usando 6 tornillos BM. Empiece por las esquinas, apretando a medias los tornillos para mantener el refuerzo en su sitio, una vez los 6 tornillos estén posicionados apriete suavemente cada uno de ellos.

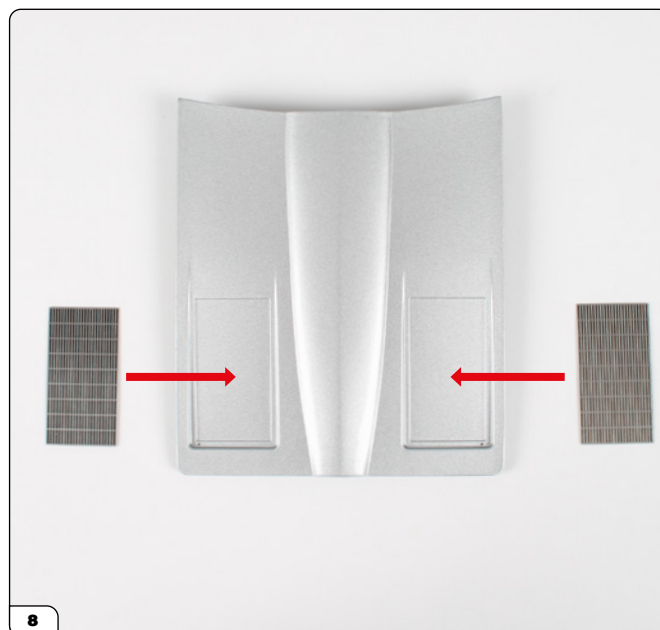

Dé la vuelta al capó y tome los adhesivos de las rejillas de ventilación. Preste atención a las hendiduras en el capó que corresponden a la ubicación de las rejillas de ventilación (ver las flechas).

Etapa 03: Acoplamiento del refuerzo del capó, los pestillos y las rejillas de ventilación



Tome uno de los adhesivos de las rejillas de ventilación y pruebe a ajustarlo en la hendidura del capó antes de retirar el papel protector. Por favor, antes de proceder a pegar el adhesivo, remítase al paso 10.

! Preste mucha atención, pues los adhesivos no se pueden ajustar (despegar y volver a pegar) una vez han sido pegados en su lugar.



Alinee el adhesivo de las rejillas de ventilación a la hendidura del capó, usando el lado adhesivo para pegarlo en su sitio. Comience alineando cuidadosamente el borde superior (ver la flecha), compruebe la alineación de los bordes laterales y, solo entonces, proceda a pegarlo suavemente en su sitio con un movimiento descendente.

! ATENCIÓN: Tenga mucho cuidado al colocar las rejillas de ventilación, pues el adhesivo es muy fuerte. Los adhesivos no se pueden retirar una vez han sido colocados en su sitio e intentar removerlos puede dañar la pintura.

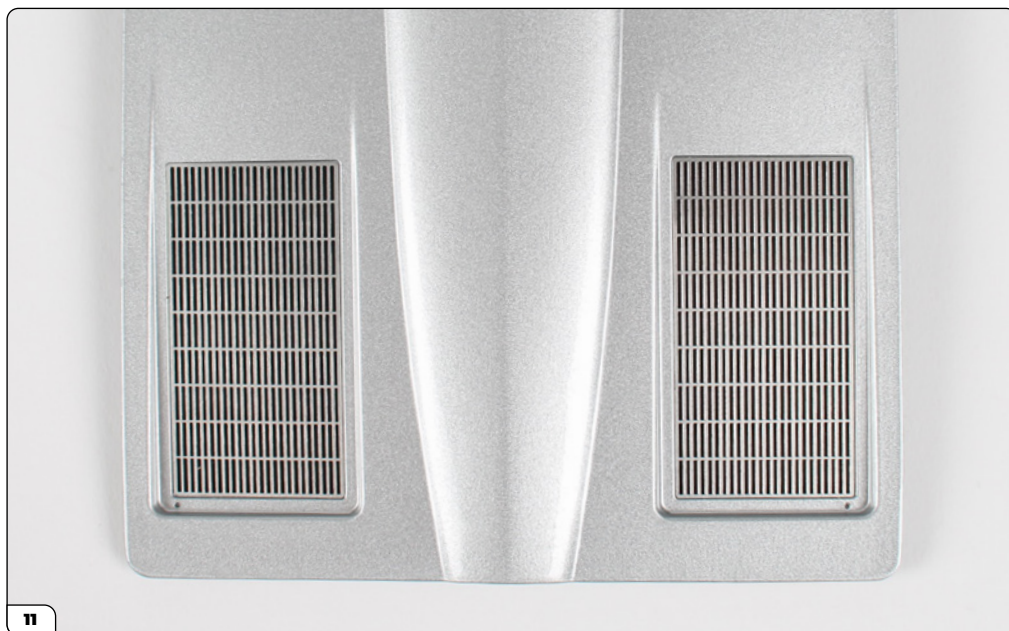

Repita el proceso con la otra rejilla de ventilación.

Etapa 03: Acoplamiento del refuerzo del capó, los pestillos y las rejillas de ventilación

ETAPA COMPLETA

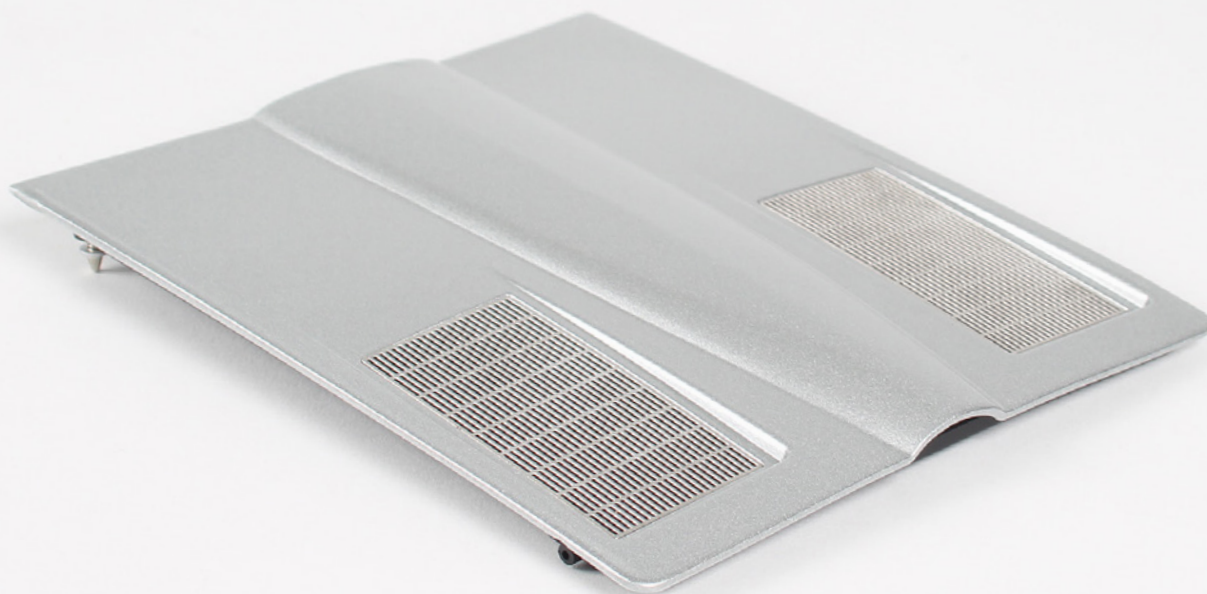

Etapa 04: Montaje de la primera rueda

En esta etapa montará la primera rueda de su Corvette, en el estilo original del '63. Las ruedas Kelsey Hayes, que habían sido diseñadas originalmente para el modelo del '63 pero que en realidad solo estuvieron disponibles a partir del '64, serán suministradas con el Pack 5. ¡Así podrá elegir las ruedas de su Sting Ray!



ETAPA 04 LISTA DE PIEZAS

Nombre
Llanta externa
Tapacubos de seis radios
Llanta interna
Neumático
Tapón central del tapacubos
Tornillos CM x3
Tornillos DP x3

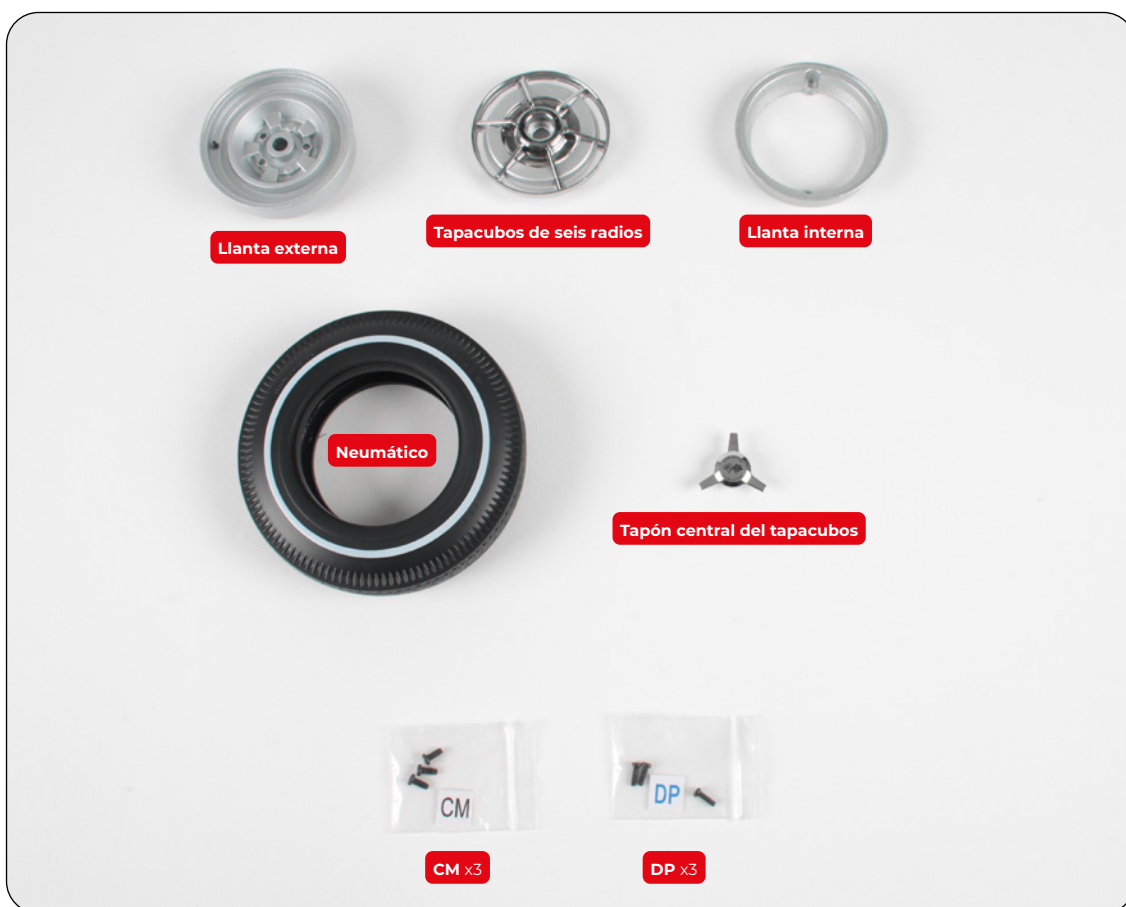

Etapa 04: Montaje de la primera rueda

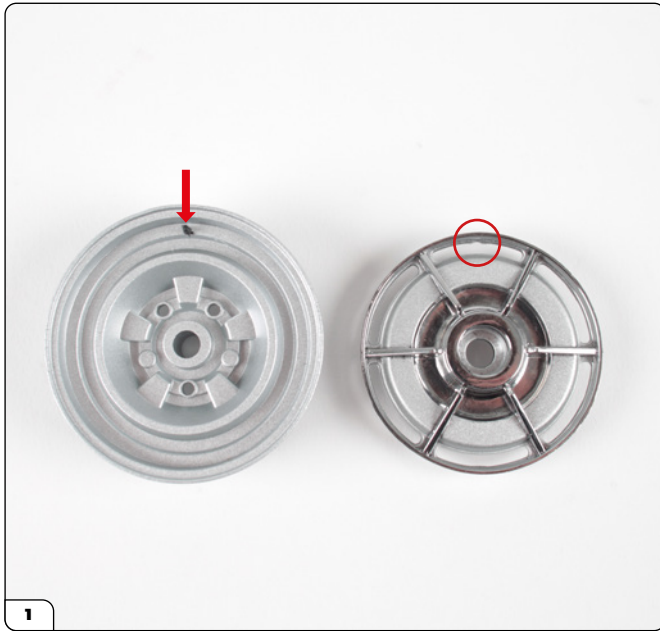

Posicione la llanta externa y el tapacubos en su superficie de trabajo. Localice la pequeña ranura que se encuentra en el tapacubos (rodeada con un círculo) que encaja sobre la válvula de aire (ver la flecha) al juntar las piezas.



Alinee la ranura con la válvula de aire y encájelas entre sí.

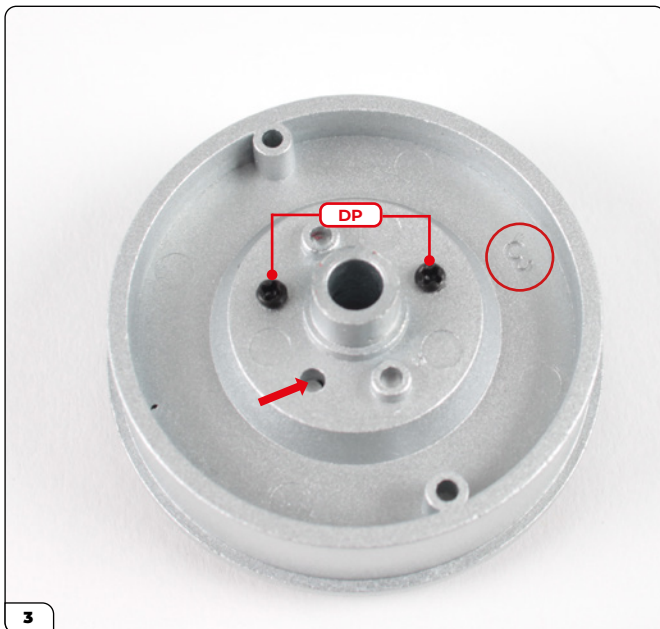

Dé la vuelta al montaje y posicónelo sobre su superficie de trabajo, como se muestra en la imagen, poniendo atención a la orientación del '3' (rodeado con un círculo). Fije las piezas entre sí usando dos tornillos DP en los orificios que se indican en la imagen. Asegúrese de haber identificado correctamente los orificios para tornillos, uno de ellos (indicado con la flecha), debería quedar libre.



Tome el neumático y encaje la llanta externa en él, con el tapacubos hacia arriba, como se muestra en la imagen, hasta que el tapacubos quede enrasado en todo el perímetro.

Etapa 04: Montaje de la primera rueda

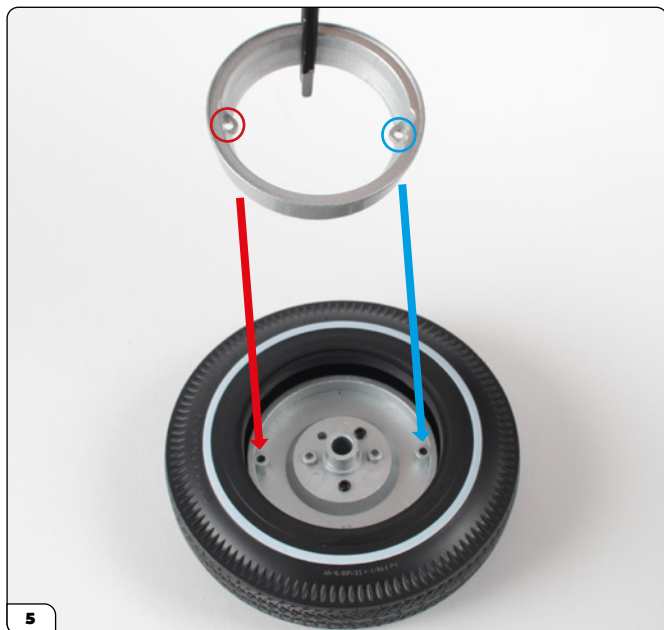

Dé la vuelta a la rueda, luego tome la llanta interna y alinee los pares de orificios para tornillos, tal y como indican los círculos y las flechas en la imagen.



Encaje la llanta interna en el neumático, asegurándolas usando dos tornillos CM. Compruebe que el borde interno del neumático quede bien encajado bajo el reborde de la llanta interna.



Vuelva a dar la vuelta a la rueda y tome el tapón central del tapacubos. Éste encaja a presión sobre el orificio del tapacubos.



Presione el tapón central en el tapacubos hasta encajarlo a ras. Si quiere orientarlo de una manera particular, gírelo en la orientación deseada antes de encajarlo completamente en el tapacubos, pues puede ser difícil de girar una vez que esté completamente en su lugar.

Etapa 04: Montaje de la primera rueda

ETAPA COMPLETA



Etapa 05: Montaje del sistema de inyección del combustible

En la última etapa de este Pack, ¡montará el revolucionario sistema de inyección de combustible Rochester!



ETAPA 05 LISTA DE PIEZAS

Nombre
Carcasa del sistema de inyección de combustible
Medidor de combustible
Unidad de enriquecimiento
Tapa del medidor de combustible
Soporte
Tapa del sistema de inyección
Tobera de inyección de combustible ("L" - izquierda) x2
Tobera de inyección de combustible ("R" - derecha) x2
Tubo de combustible (largo)
Tubo de combustible (corto)
Tornillos DM x2
Tornillos EP x2
Tornillos FP x4

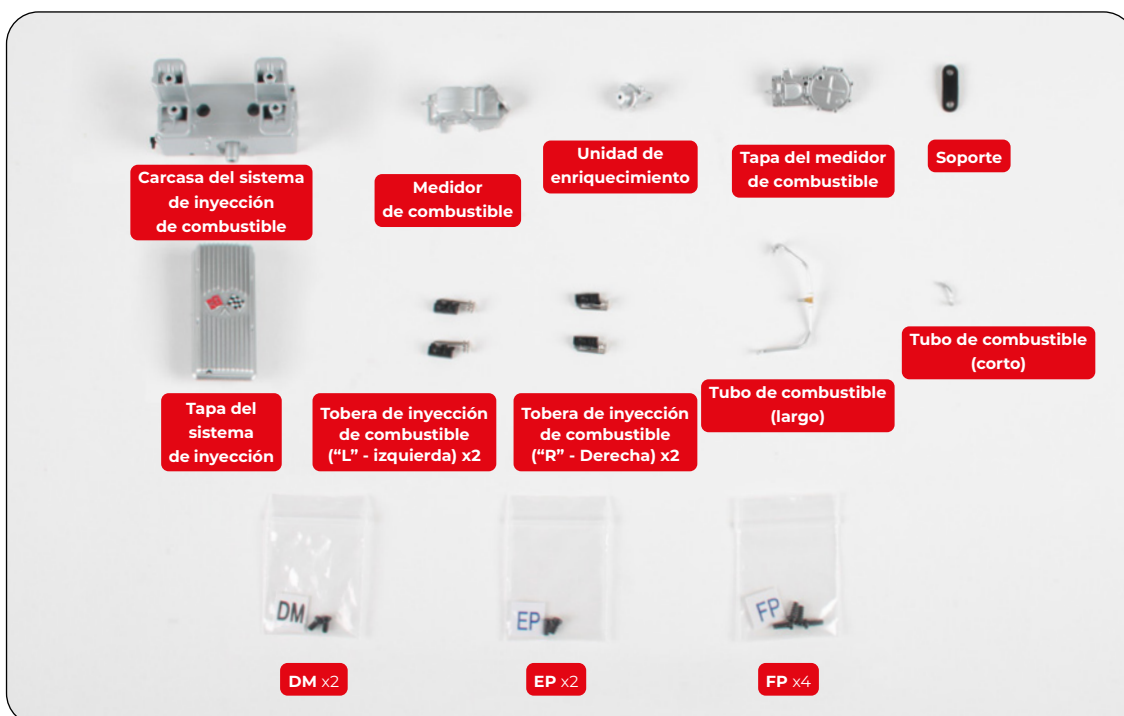

Etapa 05: Montaje del sistema de inyección del combustible

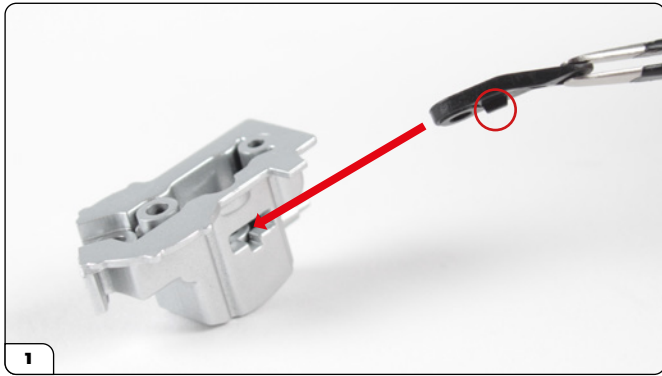

Tome el medidor de combustible y el soporte. El medidor de combustible tiene una ranura moldeada en la que se encaja el soporte (ver la flecha). Tenga en cuenta que el soporte tiene un saliente (rodeado con un círculo) para asegurarse de que encaja en la ranura del medidor en la orientación correcta.

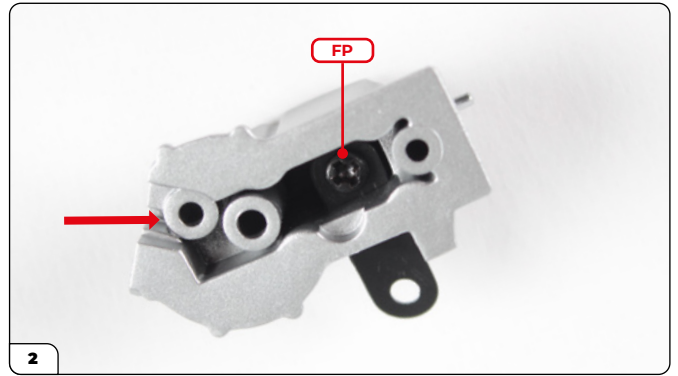

Introduzca el soporte en el medidor y asegúrelo con un tornillo FP. Tenga en cuenta el orificio del medidor (ver la flecha) para el siguiente paso.

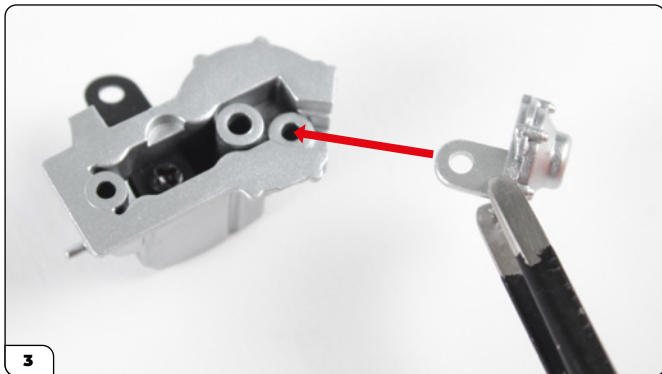

Tome la unidad de enriquecimiento y alinéela con el medidor, como se muestra en la imagen. La pestaña encajará en el orificio resaltado en el paso anterior.

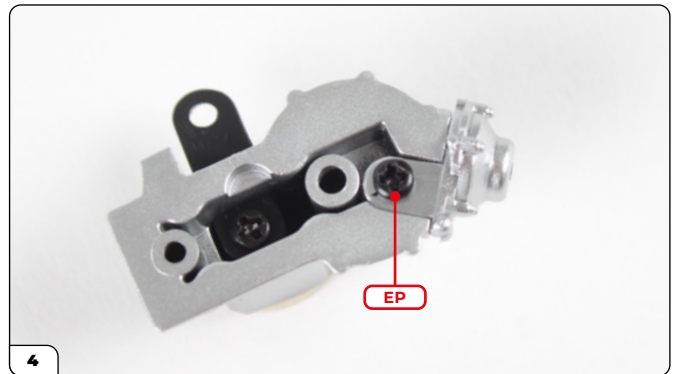

Encaje la pestaña de la unidad de enriquecimiento sobre el orificio para tornillos del medidor y asegúrela en su lugar usando un tornillo EP.

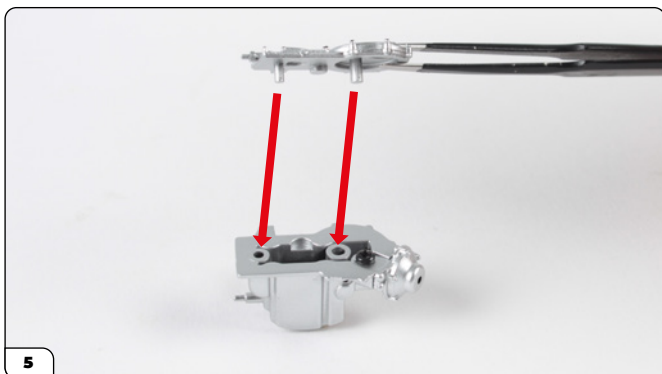

Tome la tapa del medidor de combustible y alinéela al medidor, de manera que los pasadores, tanto los grandes como el pequeño, correspondan a los orificios grandes y pequeño (ver las flechas).

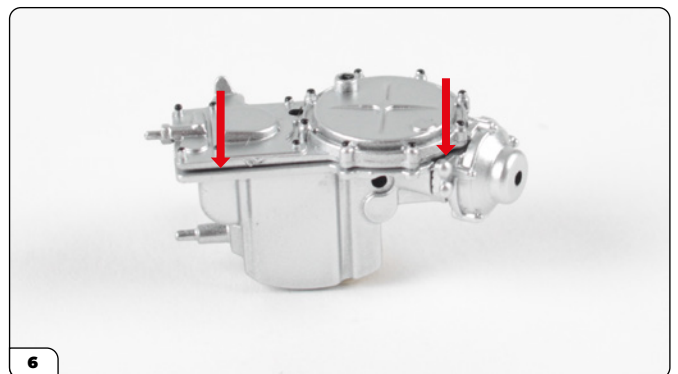

Encaje la tapa en el medidor, luego presione con firmeza hasta que las piezas enrasen una con la otra, como se muestra con las flechas.

Etapa 05: Montaje del sistema de inyección del combustible

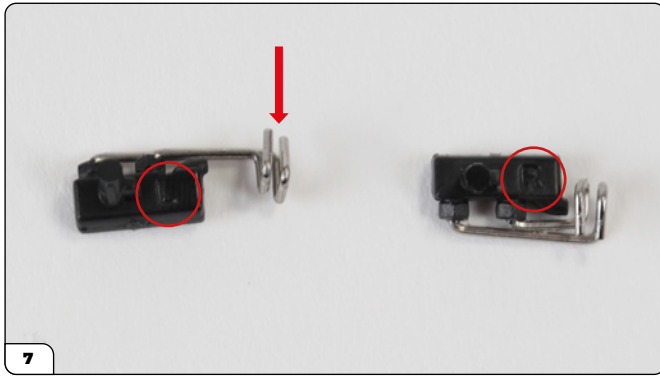

Tome una tobera de inyección de combustible izquierda y otra derecha (marcadas con una "L" (izquierda) y con una "R" (derecha) para distinguir las, rodeadas de un círculo en la imagen). Observe que las toberas izquierdas tienen una sección metálica ligeramente más larga (ver la flecha).

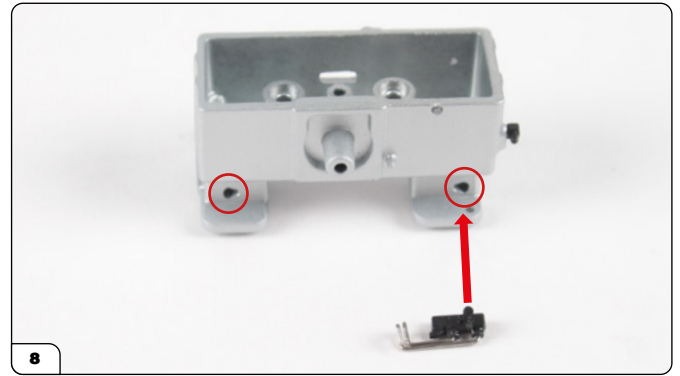

Coloque la carcasa del sistema de inyección de combustible sobre su superficie de trabajo. Tome la tobera izquierda, que tiene un pasador moldeado, y alinéela con el orificio indicado por la flecha.



Encaje la tobera izquierda en el orificio de la carcasa, como se muestra en la imagen, utilizando el soporte en forma de D como guía.



Tome la tobera derecha y encájela en el otro orificio (ver la flecha).



Dé la vuelta a la carcasa y monte las restantes toberas izquierda y derecha de la misma manera.

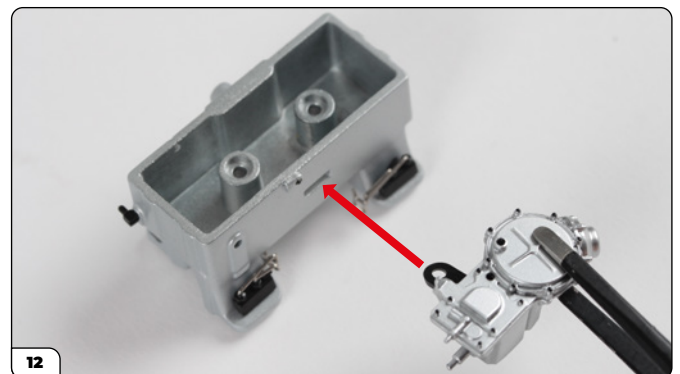

Tome el montaje del medidor de combustible y alinéelo con la carcasa del sistema de inyección, como se muestra en la imagen. La carcasa tiene una ranura en la cual encaja el soporte (ver flecha).

Etapa 05: Montaje del sistema de inyección del combustible

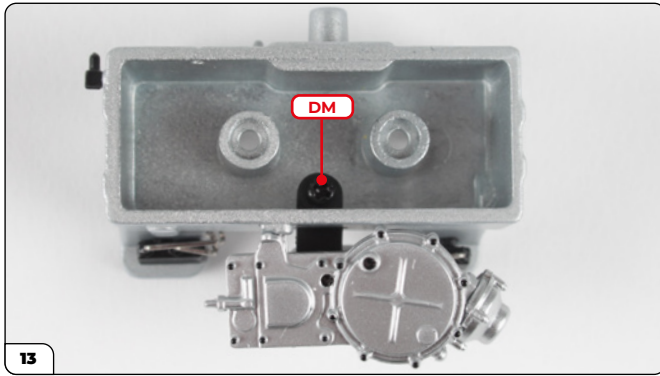

Encaje el medidor de combustible en la carcasa y asegúrelo usando un tornillo DM.

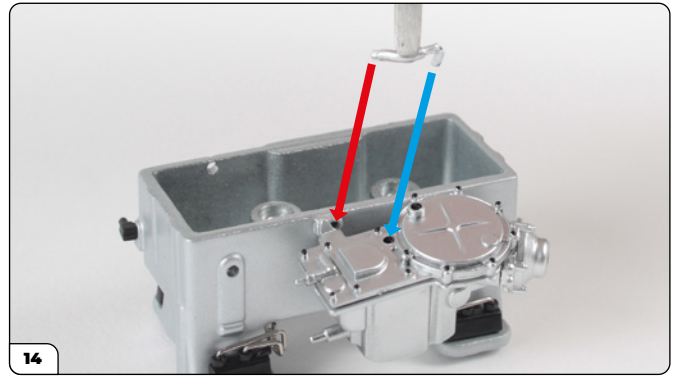

Tome el tubo de combustible corto y alinéelo con el montaje, como se muestra en la imagen. Hay dos pequeños orificios en los cuales encaja el tubo (ver las flechas).



Comenzando por el extremo recto del tubo, introdúzcalo en el orificio de la carcasa (ver flecha roja), luego encaje el extremo curvo del tubo en el orificio del medidor de combustible (ver flecha azul).

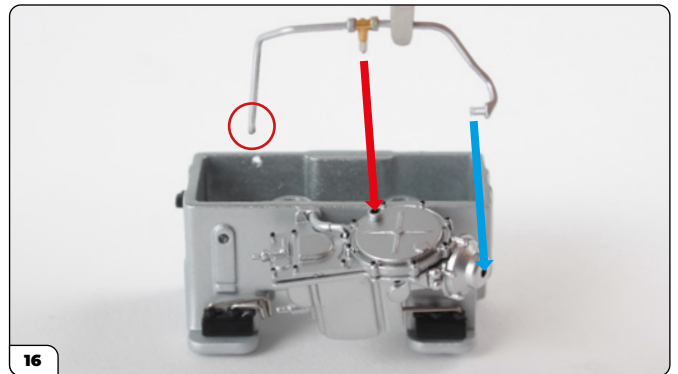

Ahora tome el tubo de combustible largo y alinéelo con el montaje, como se muestra en la imagen. Hay dos orificios pequeños en los cuales encaja el tubo (ver las flechas). El extremo libre del tubo (rodeado de un círculo) encajará debajo del montaje (véase paso 18).

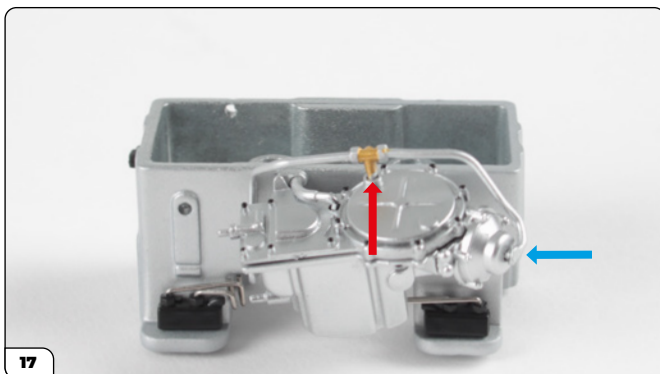

Comience introduciendo el pasador del extremo grande del tubo en el orificio de la unidad de enriquecimiento (ver flecha azul), luego introduzca el pasador central en el orificio de la tapa del medidor de combustible (ver flecha roja).

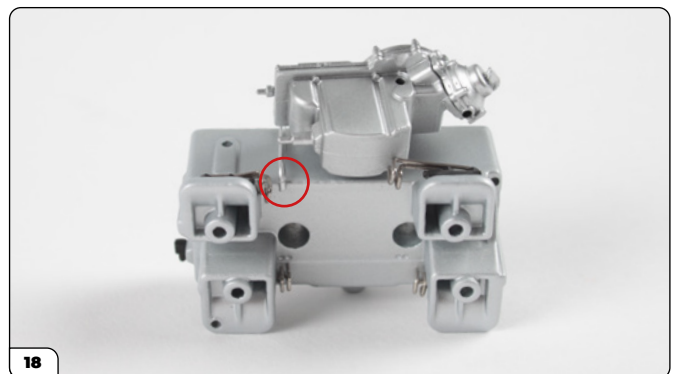

El extremo libre del tubo (rodeado de un círculo), debería encajarse por debajo del montaje, como se muestra en la figura.

Etapa 05: Montaje del sistema de inyección del combustible

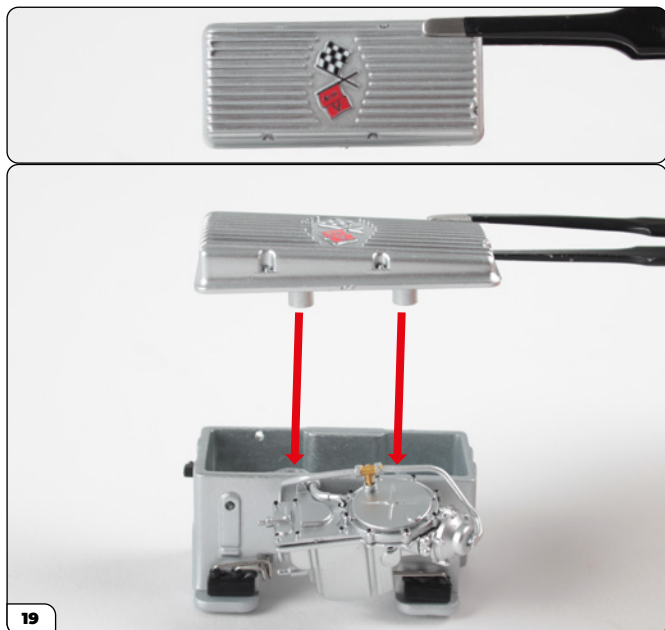

Por último, tome la tapa del sistema de inyección y alinéela con el montaje, como se muestra en la imagen inferior. Los dos tornillos de la tapa encajan en los postes perforados en la carcasa (ver flecha). Asegúrese de que el emblema Corvette esté orientado de la forma correcta, como se muestra en la imagen de arriba.

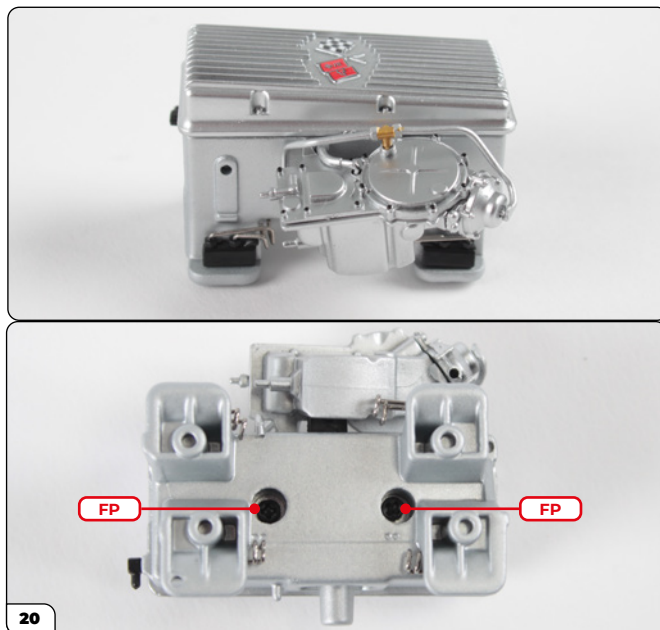

Encaje la tapa en la carcasa, luego, sosteniéndola en su sitio, dé la vuelta al montaje y asegure las piezas entre sí usando dos tornillos FP.

ETAPA COMPLETA

