

1 9 6 5 SHELBY COBRA 427 SEMI-COMPETITION



Pack 07 | Instrucciones de montaje

En los años 60, los Cobra de Carrol Shelby dominaban los circuitos de todo el mundo, primero ganando carreras de una costa a la otra de Norteamérica y después, en 1965, ganando el World Manufacturer's GT Championship, alcanzando el objetivo final de derrotar a Ferrari. Los Semi-Competitions eran diferentes a los modelos de competición puros lo suficiente como para hacerlos legales en carretera. Solo fueron producidos 29 modelos, lo que hace de ellos los coches deportivos más codiciados por los coleccionistas.

Esta maqueta en escala 1:8 reproduce el Semi-Competition Cobra original de 1965 en todos sus detalles. Desde los diales del salpicadero hasta las letras en las ruedas, todas sus piezas han sido reproducidas minuciosamente.

En el Pack 07 de tu maqueta, ensamblarás:

FASE 49: ASIENTO BAQUET

FASE 50: FUNDA DEL ASIENTO DEL PASAJERO, CINTURONES DE SEGURIDAD Y ARNÉS DE LOS CINTURONES DE SEGURIDAD

FASE 51: BATERÍAS, CABLES DE LA BATERÍA E INTERRUPTOR DE CORTE

FASE 52: ASIENTO BAQUET DEL CONDUCTOR

FASE 53: BASE DEL ASIENTO DEL CONDUCTOR

FASE 54: FUNDA DEL ASIENTO DEL CONDUCTOR, CINTURONES DE SEGURIDAD Y ARNÉS DE LOS CINTURONES DE SEGURIDAD

FASE 55: PANEL DEL MALETERO Y TUBO DE LLENADO DEL DEPÓSITO

FASE 56: PLACA BASE Y CABLES ELÉCTRICOS

Fase 49: Asiento baquet

En esta primera fase del Pack 07 empezarás a preparar el asiento del pasajero. Desembala la pieza y pasa a la fase 50 para continuar con la construcción.

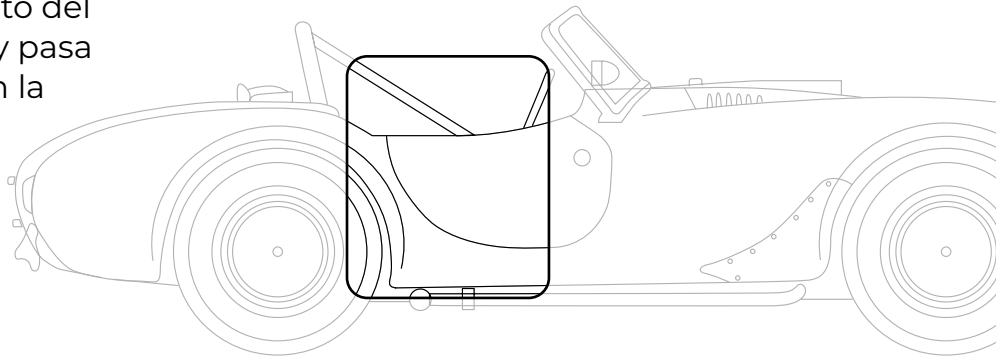

FASE 49 LISTA DE LAS PIEZAS

Nombre	Cantidad
Asiento baquet	1

Asiento baquet



Fase 49: Asiento baquet

¡Fase 49 completada!



Fase 50: Funda del asiento del pasajero, cinturones de seguridad y arnés de los cinturones

En la fase 50, seguirás montando el asiento del pasajero y el cinturón de seguridad.

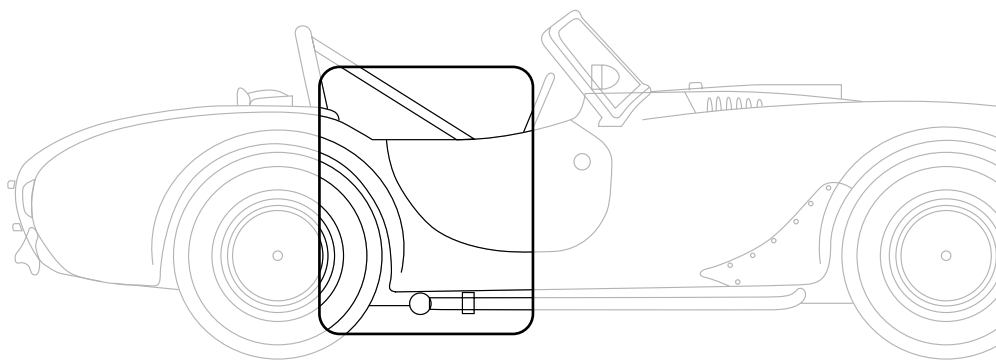

FASE 50 LISTA DE LAS PIEZAS

Nombre	Cantidad
Cinturón de seguridad lado derecho	1
Cinturón de seguridad lado izquierdo	1
Arnés del cinturón de seguridad lado izquierdo	1
Arnés del cinturón de seguridad lado derecho	1
Cinta adhesiva de doble cara	1
Funda del asiento	1
Tornillos TIPO OP11	3 [1 de repuesto]

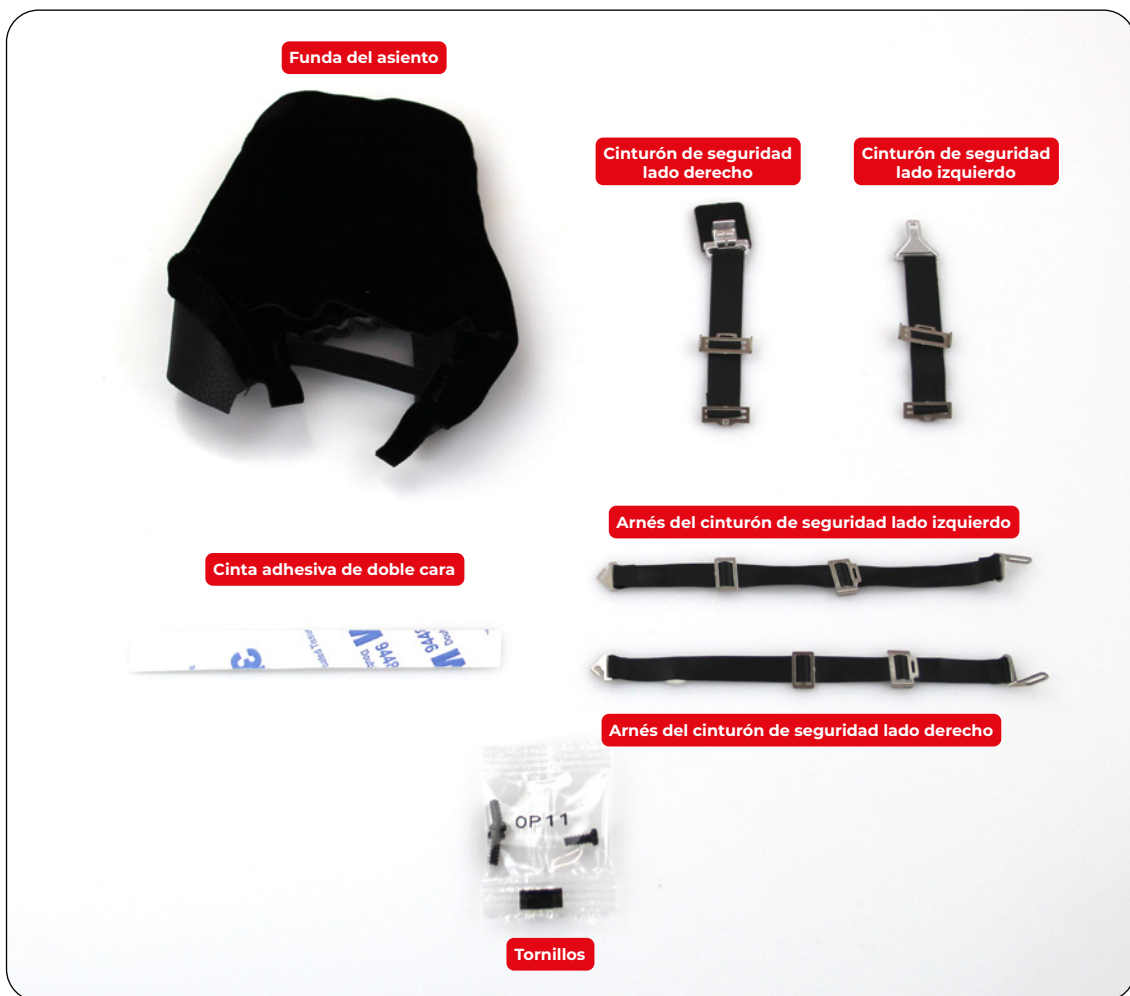

Fase 50: Funda del asiento del pasajero, cinturones de seguridad y arnés de los cinturones

PASO 1

COLOCAR LA FUNDA DEL ASIENTO

Mide la longitud de la cinta adhesiva de doble cara apoyando la cinta en el asiento de la fase 49, tal y como se muestra en la imagen.

Corta cuatro tiras pequeñas de la misma longitud. Retira el papel protector (una cuchilla afilada puede ser útil en este caso) y pega dos trozos de cinta adhesiva en el lateral del asiento.

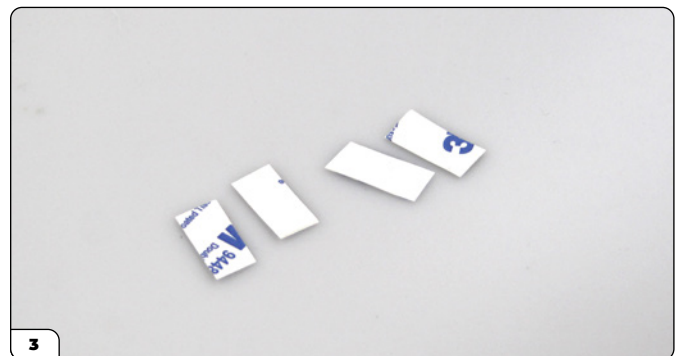
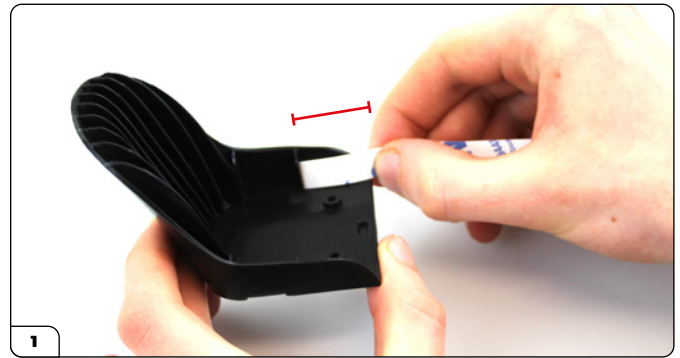

Fase 50: Funda del asiento del pasajero, cinturones de seguridad y arnés de los cinturones

CONTINÚA...

Pega las dos tiras restantes en el lado opuesto, antes de retirar las tiras de papel protector de los cuatro trozos de cinta adhesiva.

Desliza la funda del asiento sobre el asiento y presiónala suavemente en su posición en la base del respaldo. Tira de los laterales de la funda para colocarla en su sitio, de modo que las costuras discurren a lo largo del borde del asiento y, a continuación, presiona los laterales sobre las tiras de cinta adhesiva para fijar la funda.



CONSEJOS DE LOS EXPERTOS

Practica la colocación de la funda del asiento antes de retirar el papel protector de la cinta adhesiva. La cinta sólo se pega una vez, así que es importante que lo hagas bien a la primera.

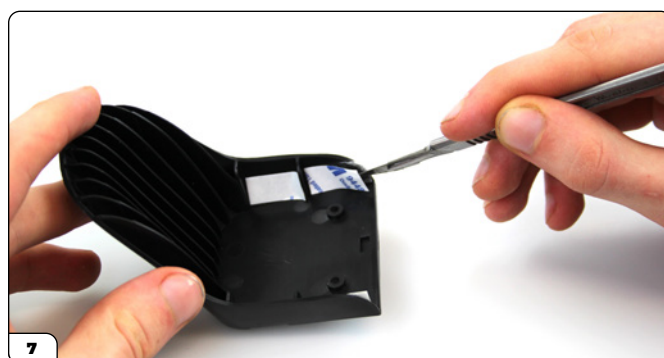

Fase 50: Funda del asiento del pasajero, cinturones de seguridad y arnés de los cinturones

PASO 2

AÑADIR LA BASE DEL ASIENTO

Coge la base del asiento incluida con la fase 03 y colócala en su sitio tal y como se muestra. El lado estrecho encaja en la parte trasera del asiento. Fíjala en su sitio con 2 tornillos OP11.



PASO 3

COLOCAR LOS CINTURONES DE SEGURIDAD

Coloca los cinturones de seguridad izquierdo y derecho como se muestra en la figura, con el asiento boca abajo sobre la superficie de trabajo. Introduce el cinturón de seguridad derecho en el hueco del asiento. Hay una pequeña clavija en el hueco que encaja en el orificio del extremo de la fijación del cinturón de seguridad. Es fácil hacerlo con la punta de un pequeño destornillador plano.



Fase 50: Funda del asiento del pasajero, cinturones de seguridad y arnés de los cinturones

CONTINÚA...

Repite el procedimiento para fijar el cinturón de seguridad izquierdo en la parte inferior del asiento. Vuelve a colocar el asiento boca arriba y comprueba que ambas partes del cinturón de seguridad se enganchen.



¡Fase 50 completada!



Fase 51: Baterías, cables de la batería e interruptor de corte

En la fase 51 montarás e instalarás las baterías y los cables de las baterías.

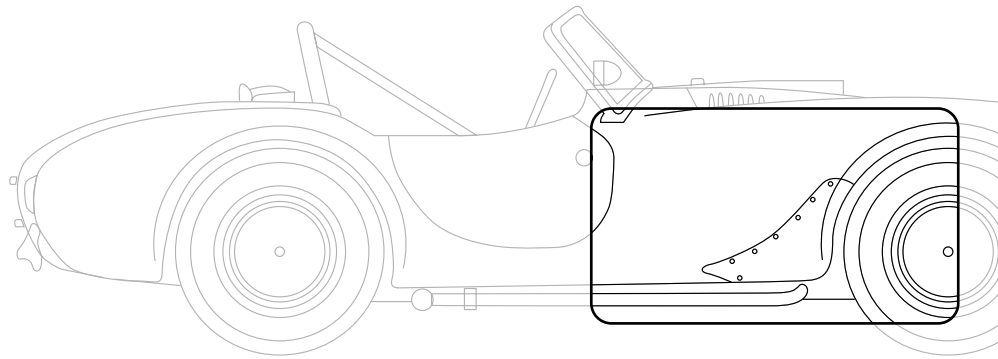

FASE 51 LISTA DE LAS PIEZAS

Nombre	Cantidad
Soporte de la batería	1
Parte izquierda de la batería	1
Parte derecha de la batería	1
Cable de la batería 1	1
Cable de la batería 2	1
Portabaterías	1
Dispositivo de interrupción de alimentación	1
Interruptor de corte de alimentación	1
Tornillo TIPO OP02	3 [1 de repuesto]
Tornillo TIPO OP08	5 [1 de repuesto]
Tornillo TIPO OP12	2 [1 de repuesto]

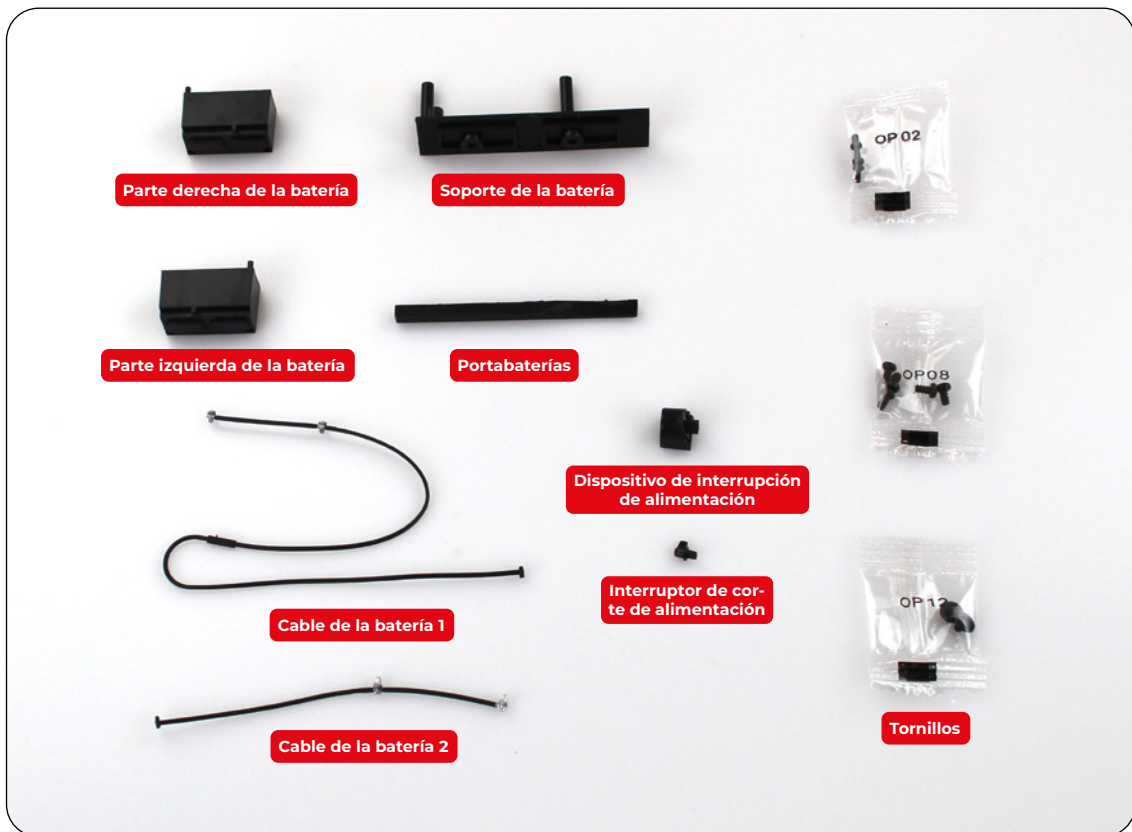

Fase 51: Baterías, cables de la batería e interruptor de corte

PASO 1

INSTALAR LAS BATERÍAS

Alinea la clavija de la batería derecha con el orificio del soporte de la batería. Empújala y fíjala por la parte inferior con un tornillo TIPO OP08.

Repite el procedimiento para fijar la batería izquierda en el soporte.

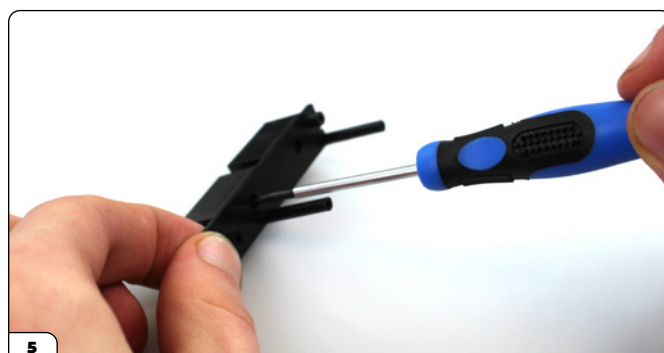
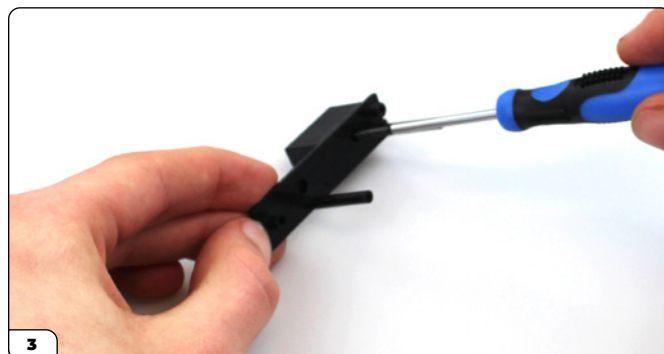
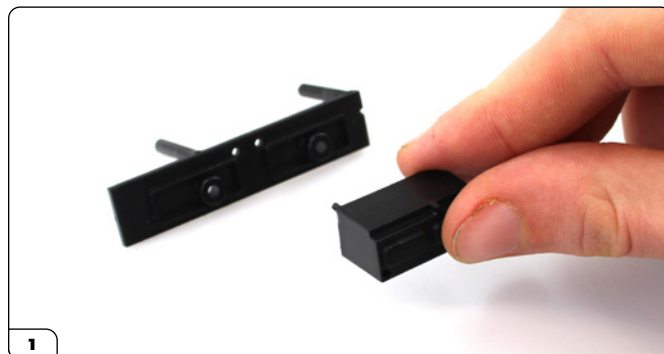

Fase 51: Baterías, cables de la batería e interruptor de corte

CONTINÚA...

Las baterías se instalarán ahora detrás del asiento del pasajero.

Alinea los dos postes largos del soporte con los dos orificios del suelo y el poste corto del extremo del soporte con el orificio del túnel de transmisión.

Colócalos juntos y fíjalos en su sitio con 2 tornillos TIPO OP08 y 2 tornillos TIPO OP02.

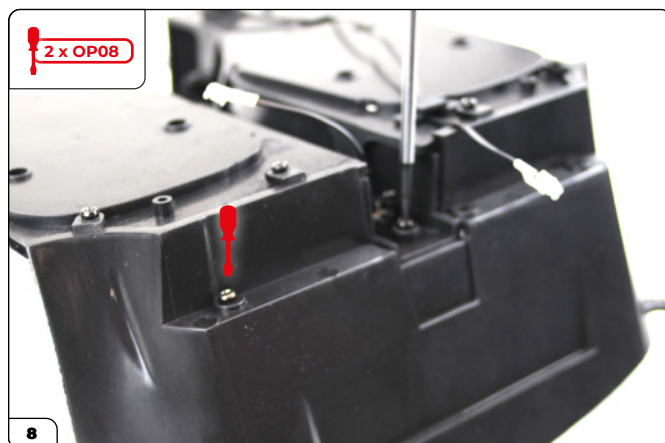
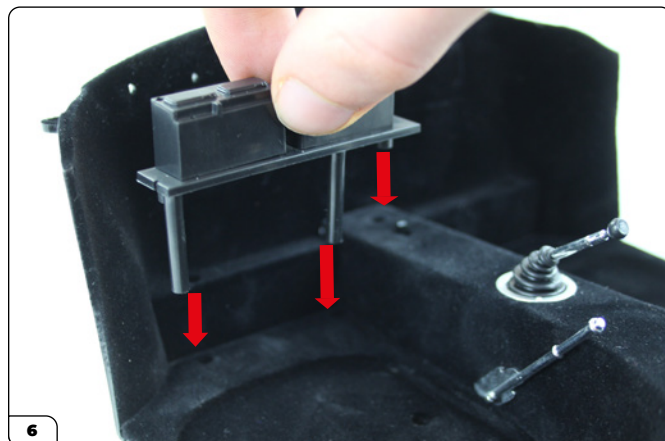

Fase 51: Baterías, cables de la batería e interruptor de corte

PASO 2

INSTALAR LOS CABLES DE LA BATERÍA Y EL INTERRUPTOR DE CORTE

Coloca el dispositivo de interrupción de la alimentación sobre la superficie de trabajo con la parte plana hacia abajo. Apoya el cable de la batería 1 sobre el dispositivo. El extremo en forma de "T" encaja dentro de la muesca inferior para evitar que el cable se salga.

Coloca el cable de la batería 2 en la muesca superior.

Con los cables todavía en su sitio, alinea con cuidado la clavija de la parte trasera del conjunto con el orificio de la pared trasera del habitáculo.



CONSEJOS DE LOS EXPERTOS

Si es necesario, puedes fijar los cables de la batería con una gotita de superglue aplicada con una varilla de cóctel.

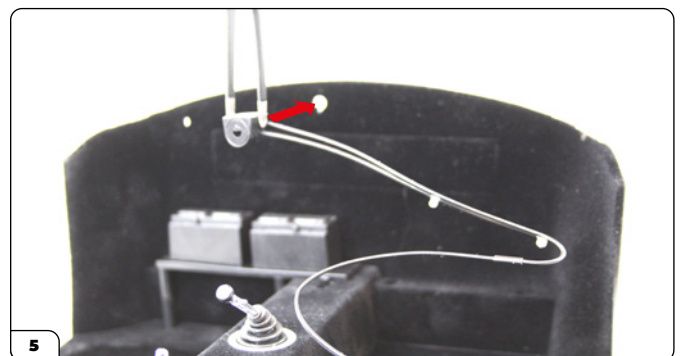
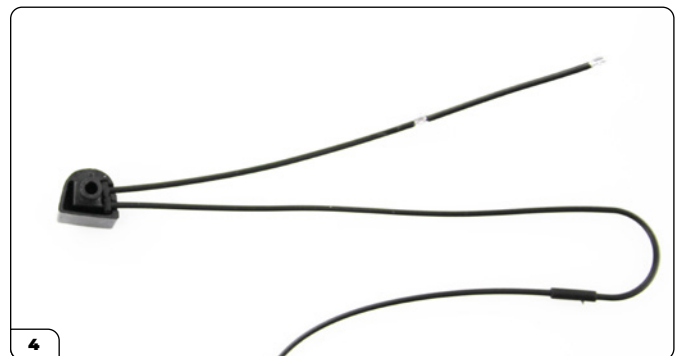

Fase 51: Baterías, cables de la batería e interruptor de corte

CONTINÚA...

Fija el dispositivo de interrupción de alimentación desde el lado opuesto utilizando un tornillo TIPO OP12.

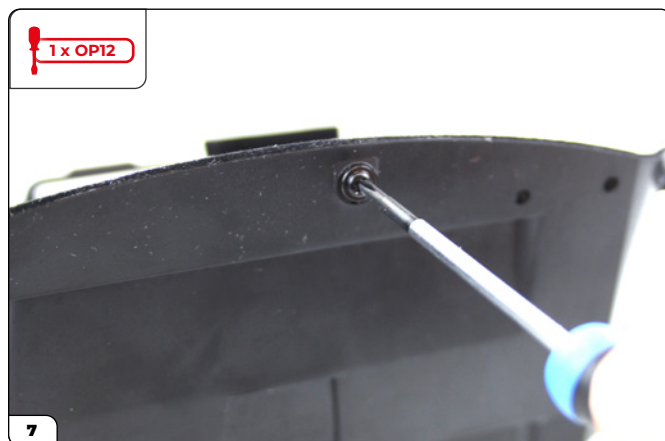
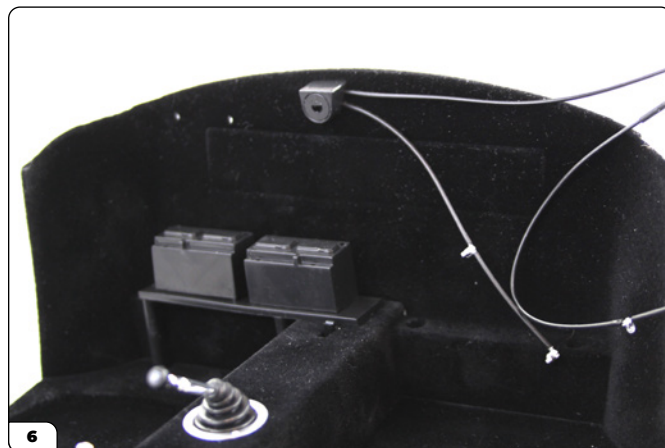

Ahora conectarás los cables de la batería: será más fácil si utilizas pinzas para este paso. Toma la fijación n. 1 del cable 2 e introdúcela en su posición en la batería izquierda, tal y como se muestra.

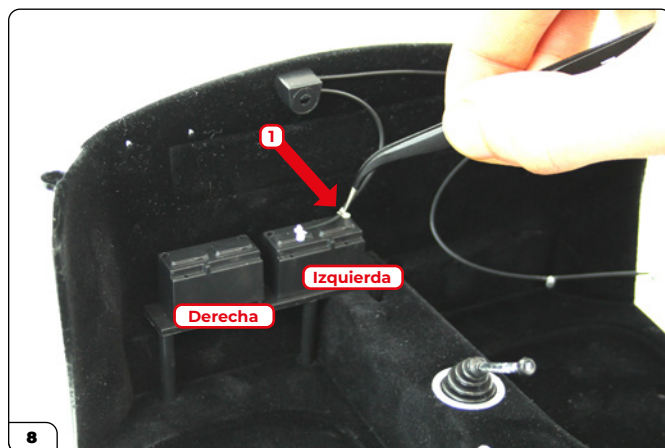

A continuación, toma la fijación n. 2 del cable 2 e introdúcela en el orificio de la batería derecha, tal y como se muestra.

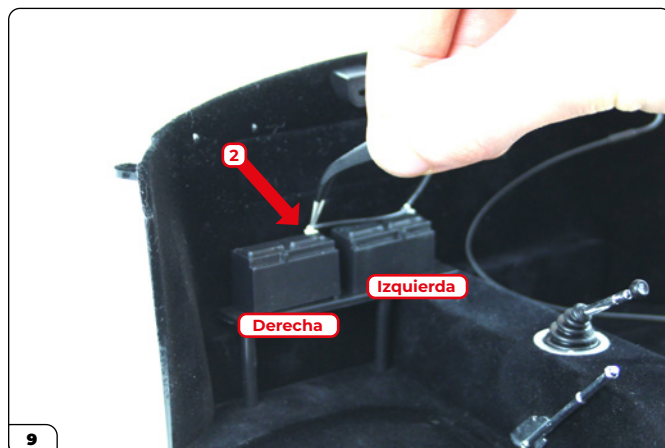

Fase 51: Baterías, cables de la batería e interruptor de corte

CONTINÚA...

A continuación, toma la fijación n. 3 del cable 1 e introdúcela en el orificio de la batería derecha.

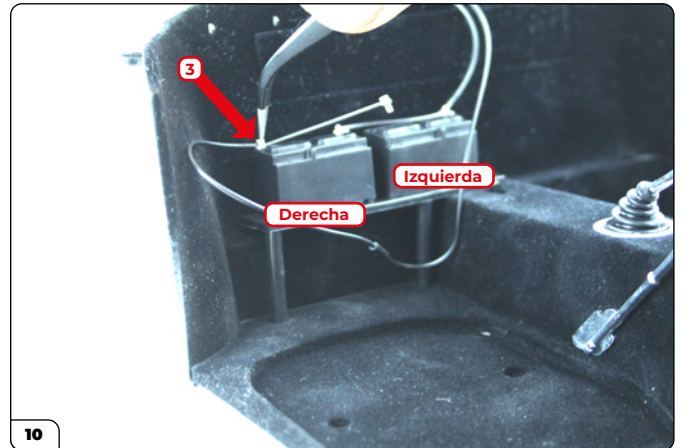

A continuación, toma la fijación n. 4 del cable 1 e introdúcela en el orificio de la batería izquierda.

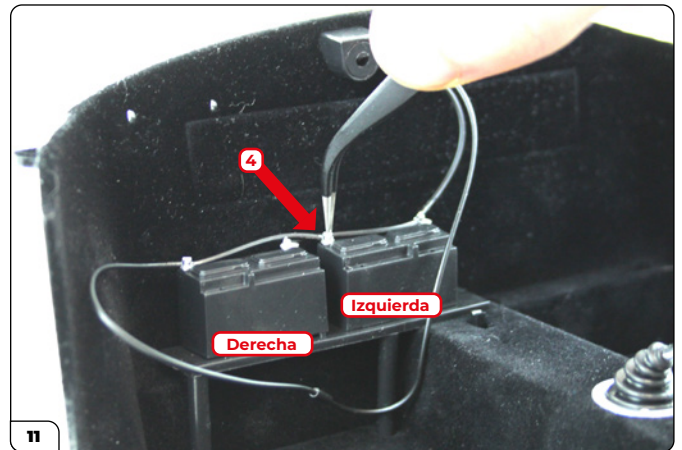

PASO 2

COLOCAR EL PORTABATERÍAS Y EL INTERRUPTOR DE CORTE

Alinea las clavijas del portabaterías con los orificios correspondientes de las baterías. Empuja hasta que encaje en su sitio.

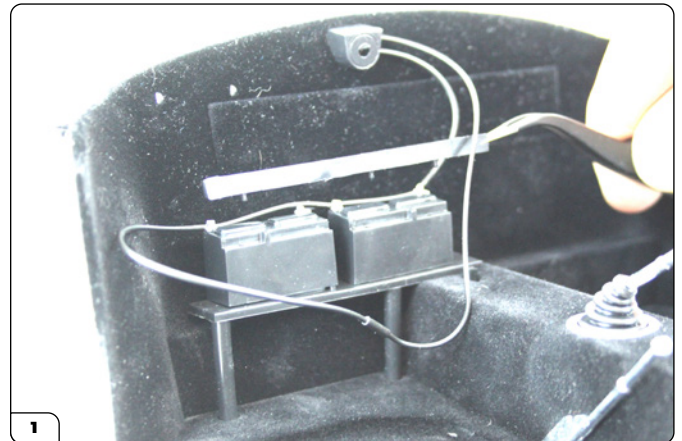

Fase 51: Baterías, cables de la batería e interruptor de corte

CONTINÚA...

Alinea la clavija del interruptor de corte con el dispositivo de interrupción de alimentación y presiona firmemente para fijarlo en su lugar.

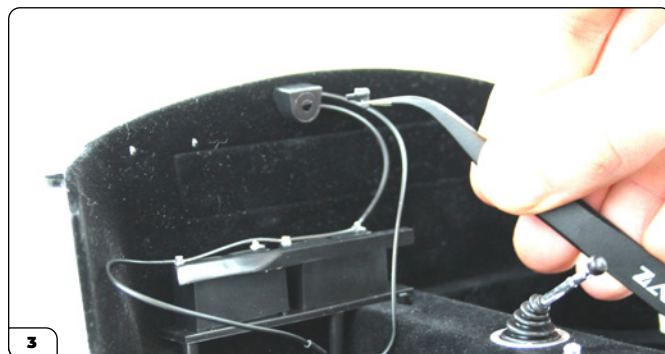

¡Fase 51 completada!

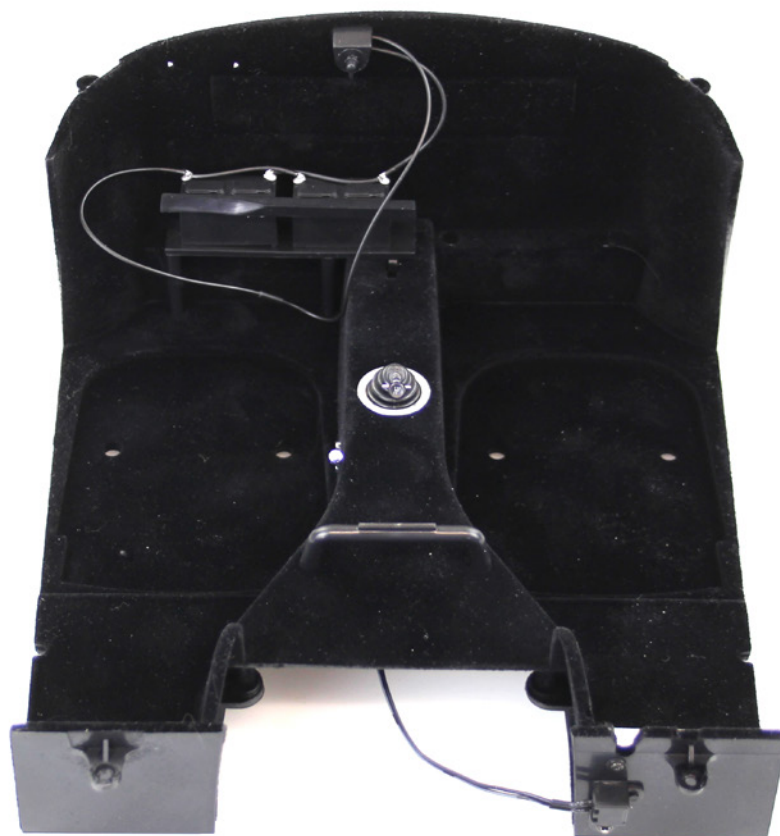

Fase 52: Asiento baquet del conductor

En la fase 52 empezarás a montar el asiento del conductor. Desembala el asiento baquet y pasa a la fase 53.

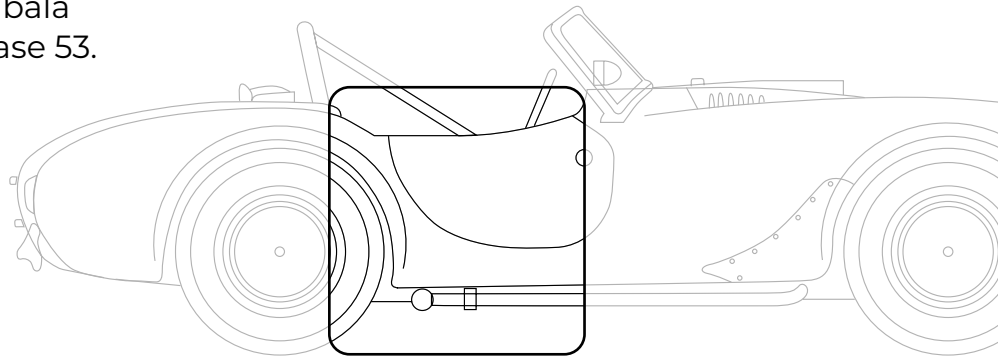

FASE 52 LISTA DE LAS PIEZAS

Nombre	Cantidad
Asiento baquet	1

Asiento baquet



Fase 52: Asiento baquet del conductor

¡Fase 52 completada!



Fase 53: Base del asiento del conductor

Desembala ahora la siguiente parte del asiento del conductor y pasa a la fase 54.

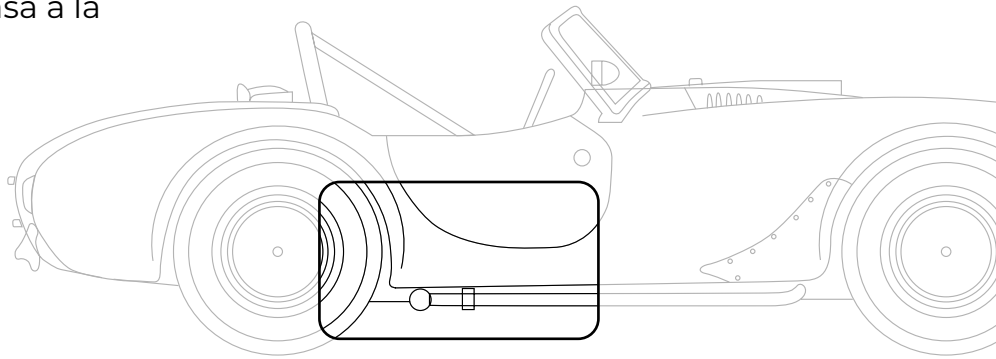

FASE 53 LISTA DE LAS PIEZAS

Nombre	Cantidad
Asiento	1

Asiento



Fase 53: Base del asiento del conductor

¡Fase 53 completada!



Fase 54: Funda del asiento del conductor, cinturones de seguridad y arnés de los cinturones de seguridad

En la fase 54, montarás e instalarás el asiento del conductor y el cinturón de seguridad, e instalarás el asiento del pasajero y el arnés del cinturón de seguridad.

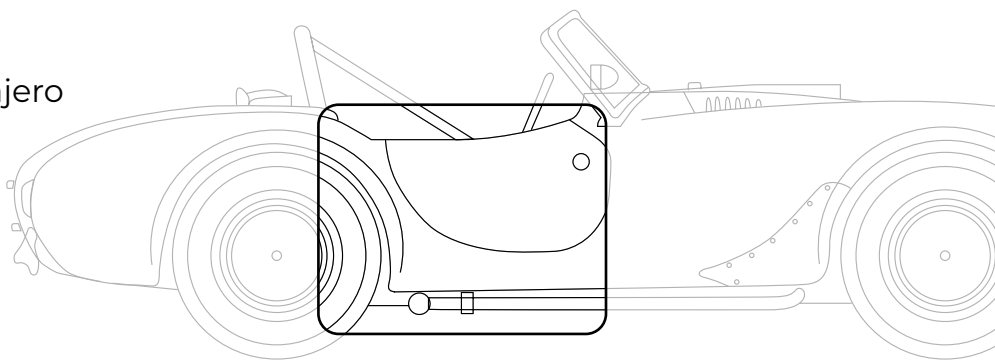

FASE 54 LISTA DE LAS PIEZAS

Nombre	Cantidad
Cinturón de seguridad lado derecho	1
Cinturón de seguridad lado izquierdo	1
Cinta adhesiva de doble cara	1
Funda del asiento	1
Arnés del cinturón de seguridad lado derecho	1
Arnés del cinturón de seguridad lado izquierdo	1
Gancho del cinturón de seguridad	2
Tornillo TIPO OP13	5 [1 de repuesto]
Tornillo TIPO OP11	3 [1 de repuesto]



Fase 54: Funda del asiento del conductor, cinturones de seguridad y arnés de los cinturones de seguridad

PASO 1

FIJAR LOS GANCHOS DEL CINTURÓN DE SEGURIDAD

Estos ganchos son los ganchos de fijación para el arnés del asiento del pasajero. Coge cada gancho y empújalo firmemente en los orificios situados encima de las baterías. Deben ser instalados verticalmente para que el elemento de fijación del cinturón pueda pasar lateralmente.

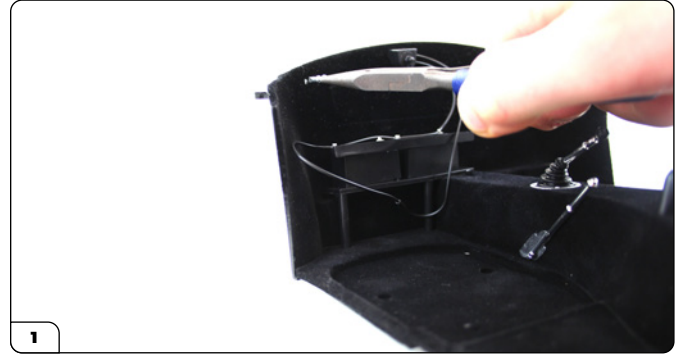

PASO 2

COLOCAR LA FUNDA DEL ASIENTO DEL CONDUCTOR

Comienza midiendo la cinta adhesiva de doble cara en el lateral del asiento, tal y como se muestra en la figura. Corta cuatro trozos iguales de cinta, despegas el papel protector y pégalos a ambos lados del asiento.

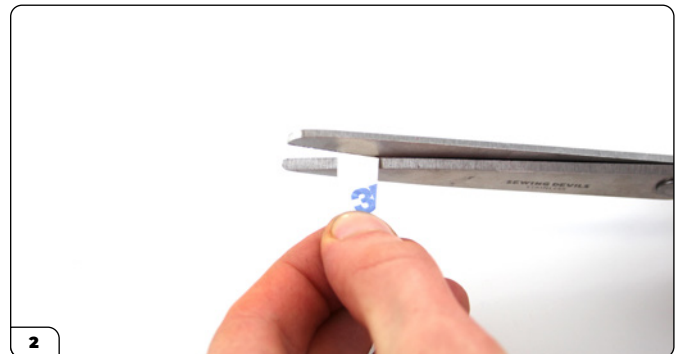

Fase 54: Funda del asiento del conductor, cinturones de seguridad y arnés de los cinturones de seguridad

CONTINÚA...

Despega el papel protector de la cinta y coloca la funda del asiento. Coloca la funda de modo que las costuras discurren a lo largo de los laterales del respaldo y la parte inferior del asiento. Presiona con firmeza para ajustarla, asegurándote de que los laterales de la funda se adhieran bien a la cinta.



Fase 54: Funda del asiento del conductor, cinturones de seguridad y arnés de los cinturones de seguridad

PASO 3

AÑADIR LA BASE DEL ASIENTO

Alinea la base del asiento de modo que el lado estrecho quede en la parte trasera del asiento. Colócala en su sitio y fíjala por la parte inferior con 2 tornillos TIPO OP11.

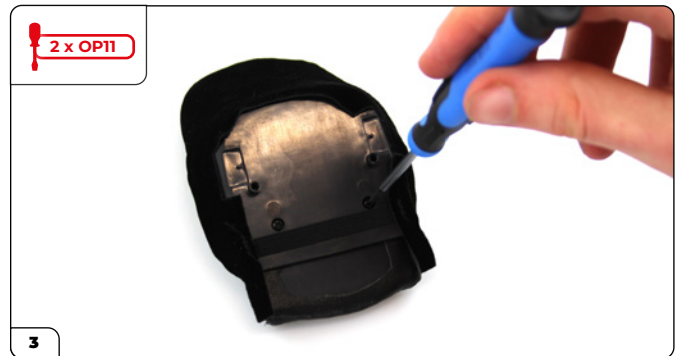

PASO 4

COLOCAR LOS CINTURONES DEL ASIENTO

Coloca el asiento boca abajo sobre la superficie de trabajo y coloca los cinturones de seguridad a ambos lados, listos para montar. Introduce la pieza de fijación del cinturón de seguridad en el hueco del asiento, sobre la pequeña clavija.



Fase 54: Funda del asiento del conductor, cinturones de seguridad y arnés de los cinturones de seguridad

CONTINÚA...

Repite la operación con el cinturón de seguridad izquierdo. Vuelve a colocar el asiento boca arriba y abrocha las dos partes del cinturón de seguridad.



PASO 5

INSTALAR EL ARNÉS DEL CINTURÓN DE SEGURIDAD DEL PASAJERO

Comprueba que el arnés del cinturón de seguridad se encuentre en el lado correcto del asiento. Las hebillas de la parte inferior deben tener el saliente más largo en la parte interior. Los ganchos están orientados de la misma manera, hacia el exterior del vehículo. Engancha los extremos de los cinturones a los ganchos instalados en el paso 1.



Fase 54: Funda del asiento del conductor, cinturones de seguridad y arnés de los cinturones de seguridad

PASO 6

INSTALAR LOS ASIENTOS

Comenzando con el asiento del pasajero, echa hacia atrás el arnés del cinturón de seguridad para que no estorbe.

Alinea las lengüetas de la parte inferior del asiento con los orificios del suelo. Fíjalo en su sitio desde la parte inferior con 2 tornillos TIPO OP13.

Repite el procedimiento para instalar el asiento del conductor.



CONSEJOS DE LOS EXPERTOS

Puedes distinguir el asiento del pasajero del asiento del conductor por la orientación de las hebillas de los cinturones de seguridad.

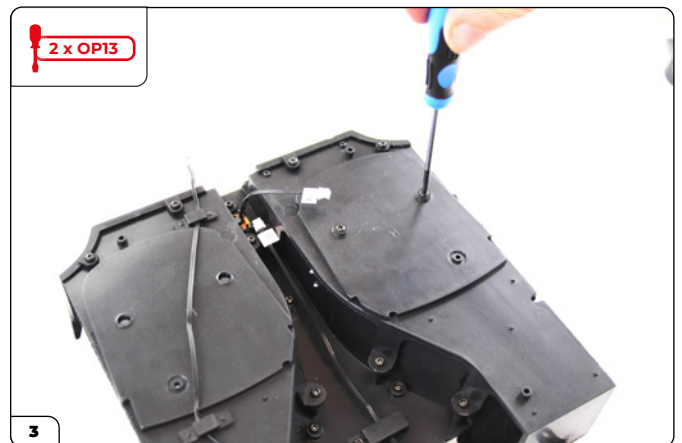

Fase 54: Funda del asiento del conductor, cinturones de seguridad y arnés de los cinturones de seguridad

CONTINÚA...

Fija el asiento del conductor por la parte inferior con 2 tornillos TIPO OP13.

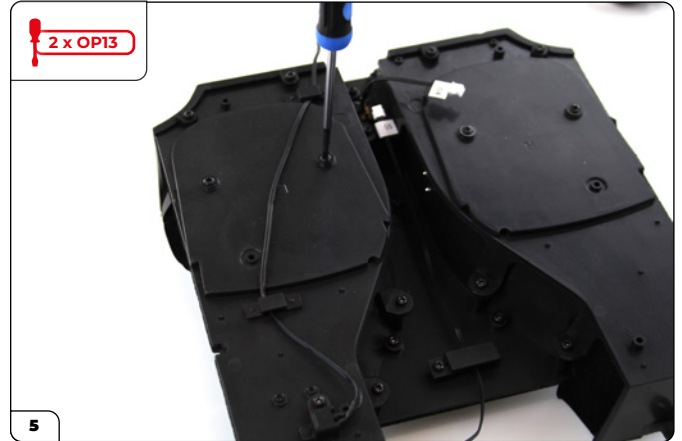

¡Fase 54 completada!



Fase 55: Panel del maletero y tubo de llenado del depósito

En la fase 55, fijarás el tubo de llenado del depósito al panel inferior del maletero.

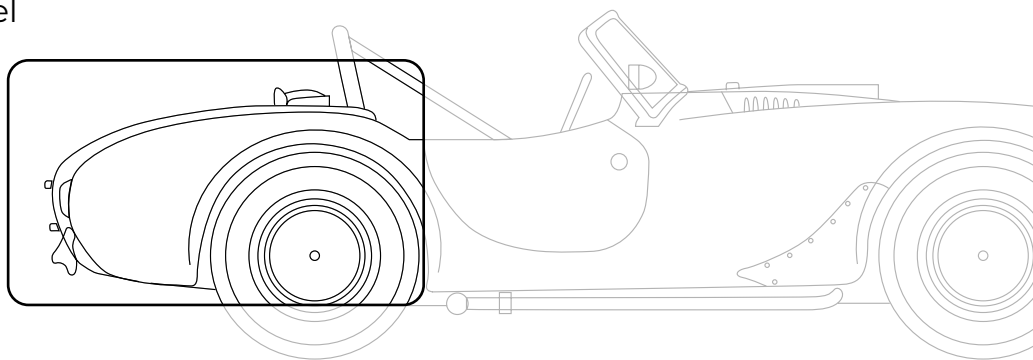

FASE 55 LISTA DE LAS PIEZAS

Nombre	Cantidad
Panel inferior del maletero	1
Tubo de llenado del depósito	1
Tornillos TIPO OP05	2 [1 de repuesto]



Fase 55: Panel del maletero y tubo de llenado del depósito

PASO 1

FIJAR EL TUBO DE LLENADO

Alinea la clavija del tubo de llenado con el orificio del panel del maletero como se muestra. Solo hay una forma de colocar el tubo. Fijalo en su lugar desde el lado opuesto utilizando un tornillo TIPO OP05.

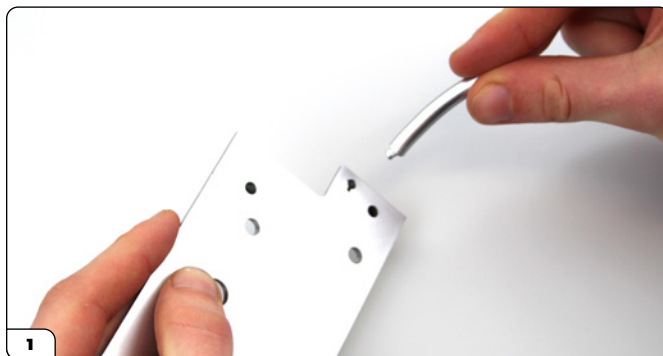

¡Fase 55 completada!

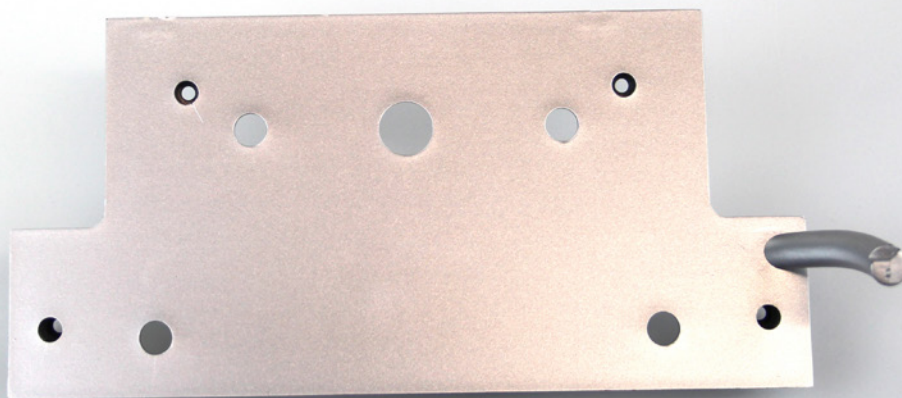

Fase 56: Placa base y cables eléctricos

En la fase 56, construirás la placa base y conectarás los cables eléctricos.

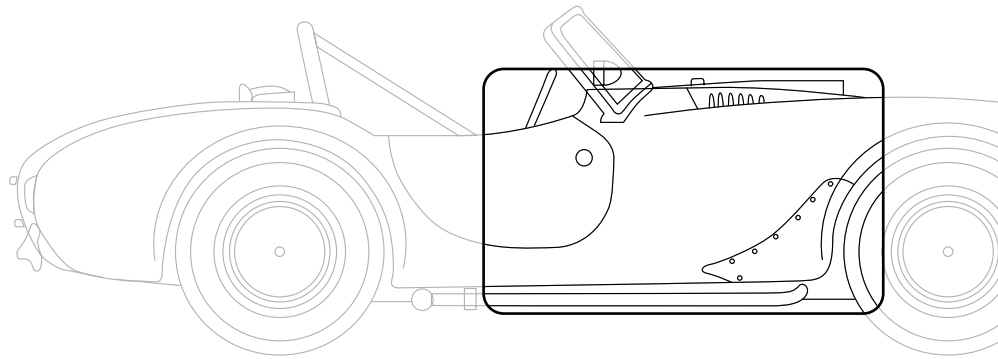

FASE 56 LISTA DE LAS PIEZAS

Nombre	Cantidad
Placa base	1
Cable eléctrico 01	1
Cable eléctrico 02	1
Cable eléctrico 03	1
Cable eléctrico 04	1
Cable eléctrico 05	1
Cable eléctrico 06	1
Cable eléctrico 07	1
Cable eléctrico 08	1
Cable eléctrico 09	1
Cable eléctrico 10	1
Tornillos TIPO OP08	3 [1 de repuesto]

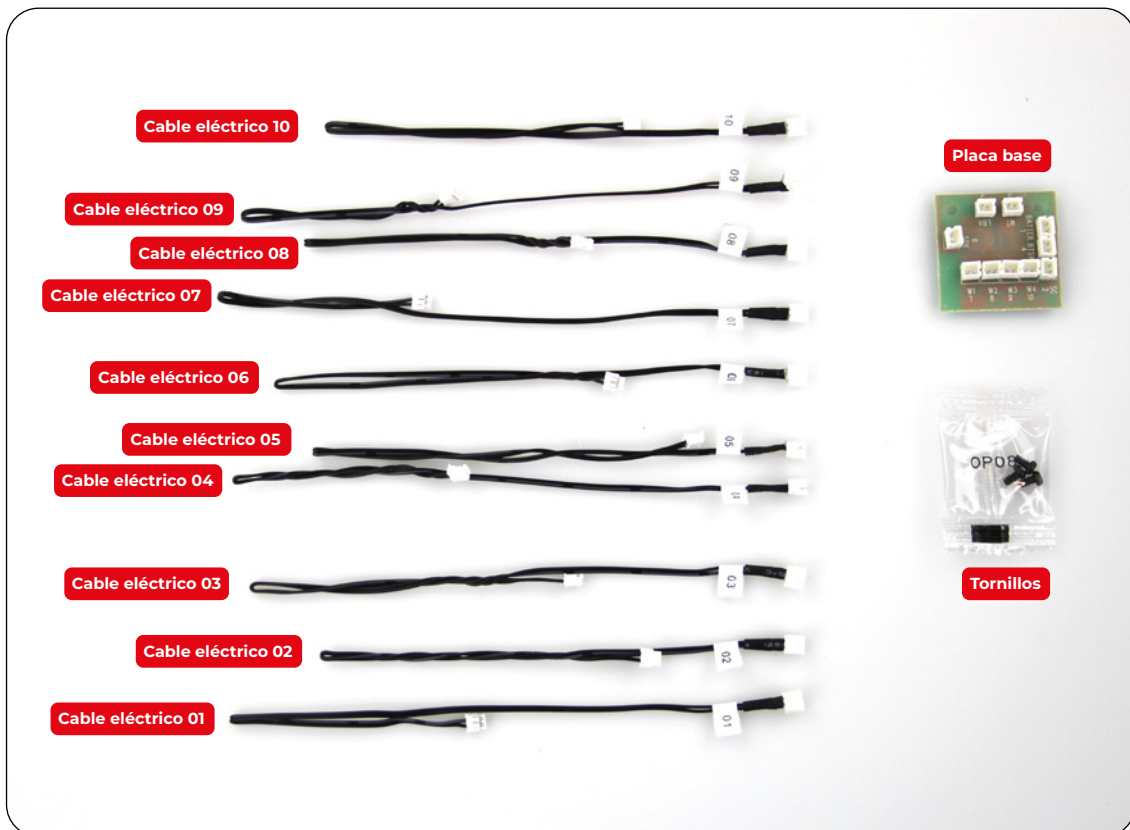

Fase 56: Placa base y cables eléctricos

PASO 1

CONECTAR LOS CABLES ELÉCTRICOS EN LA PLACA BASE

El número de cada cable se corresponde con cada número de la placa base. Coge los cables, empezando por el número 1, y enchúfalos en la toma correspondiente. Los enchufes sólo encajan en un sentido.

Alinea los dos orificios para tornillos de la placa base con los dos orificios para tornillos elevados del panel del maletero de la fase 55, tal y como se muestra en la figura. Fíjalo en su sitio con 2 tornillos TIPO OP08.



CONSEJO DE LOS EXPERTOS

Si necesitas desconectar un enchufe, tira de él por el conector de plástico. No tires del cable.

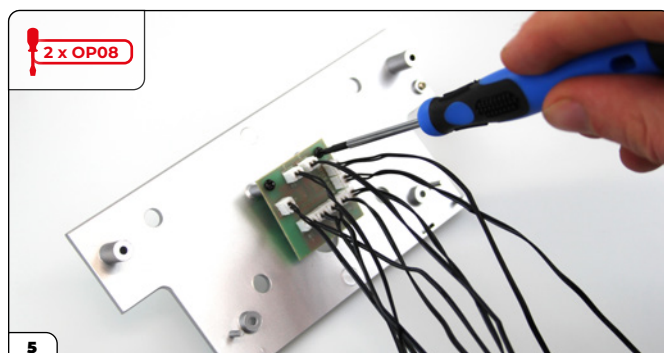
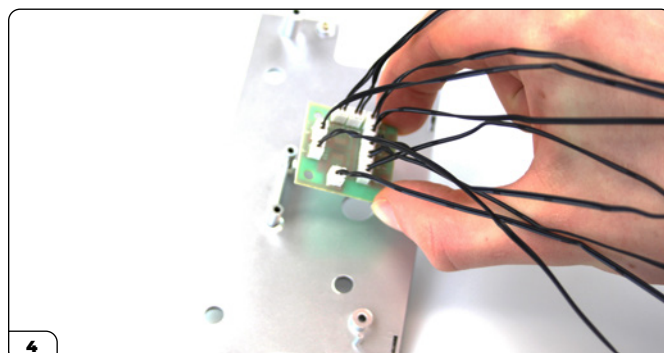
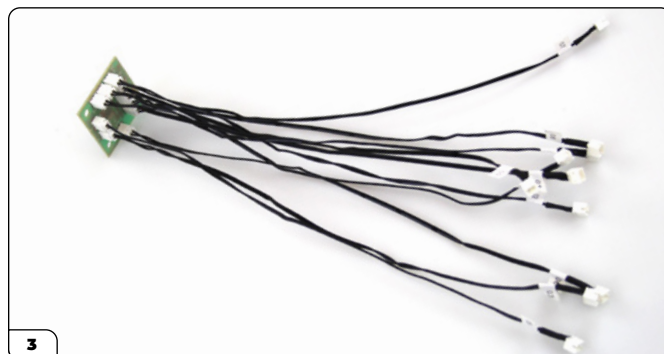
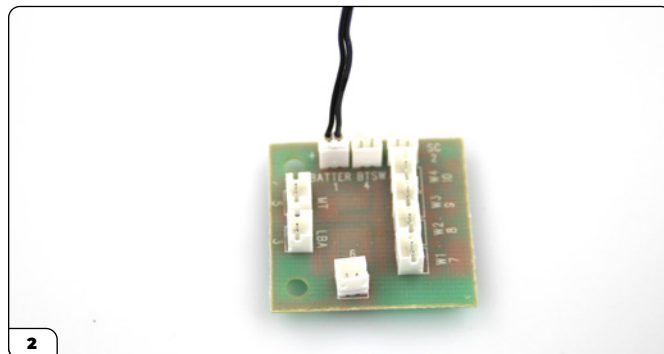
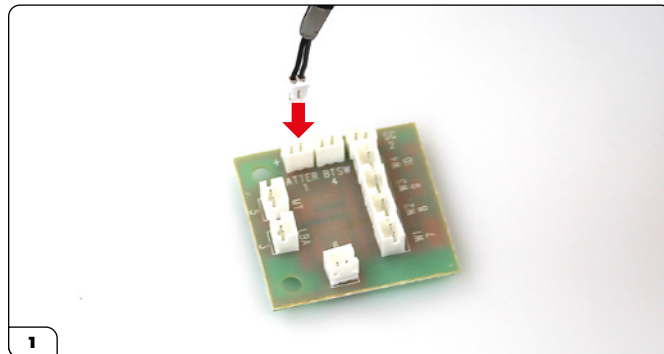

Fase 56: Placa base y cables eléctricos

¡Fase 56 completada!

