



E-TYPE



パック⑩組立ガイド

ステージ⑦④右ヘッドライトカバー・右バランス
ステージ⑦⑤左ヘッドライトカバー・左バランス
ステージ⑦⑥ストーンガード
ステージ⑦⑦フロントアンダーパネル
ステージ⑦⑧左リアホイール1

ステージ⑦⑨左リアホイール2
ステージ⑦⑩左リアホイール3
ステージ⑦⑪左リアタイヤ
ステージ⑦⑫ブートリッド

● 組み立て前の注意点 ●

- ① 予備ネジが付属しています。予備は必要本数+1個です（例:2本必要な場合には「×3」とパーツリストに示されます）。
- ② 異なるネジが交ざらないように注意してください。見た目はよく似ていますが、ネジ山が微妙に異なります。誤ったネジを使用すると、ネジ山や部品が破損することがあります。
- ③ 複数のネジで部品を固定する際、最初に各ネジを緩く締め付け、部品が正しく取り付けられているかを確認してから、各ネジを増し締めしてください（締めすぎないように注意）。
- ④ ドライバーの金属部分を磁石でこすると磁化され、先端でネジを保持しやすくなり、組み立てが楽になります。
- ⑤ 金属部品を留めるネジがきつい場合、無理に入れると頭やネジ山が破損します。爪楊枝の先などに機械オイルなどをほんの少し付けてネジ山に塗れば、スムーズに締められます。
- ⑥ 右側・左側は座席に座った位置から見た左右となります。

● 厳重注意 ● 一部の部品には磁石が使われています。磁石を誤飲すると、健康上の問題を生じる場合があります。こうした部品は子供の手の届かないところに置き、磁石を飲み込んだと思われる場合には、すぐに医師の診断を受けてください。

ステージ74 右ヘッドライトカバー・右バランスなど

ボンネットの補強と空気抵抗を減らす右バランスと右ヘッドライトカバーを装着。ボンネットグリル&キャッチも取り付けます。



ステージ74 パーツリスト

名称
右バランス
右ヘッドライト周縁金具
右ヘッドライトガラスカバー
ボンネットグリル&キャッチ
ネジAM09×3
ネジAM15×4

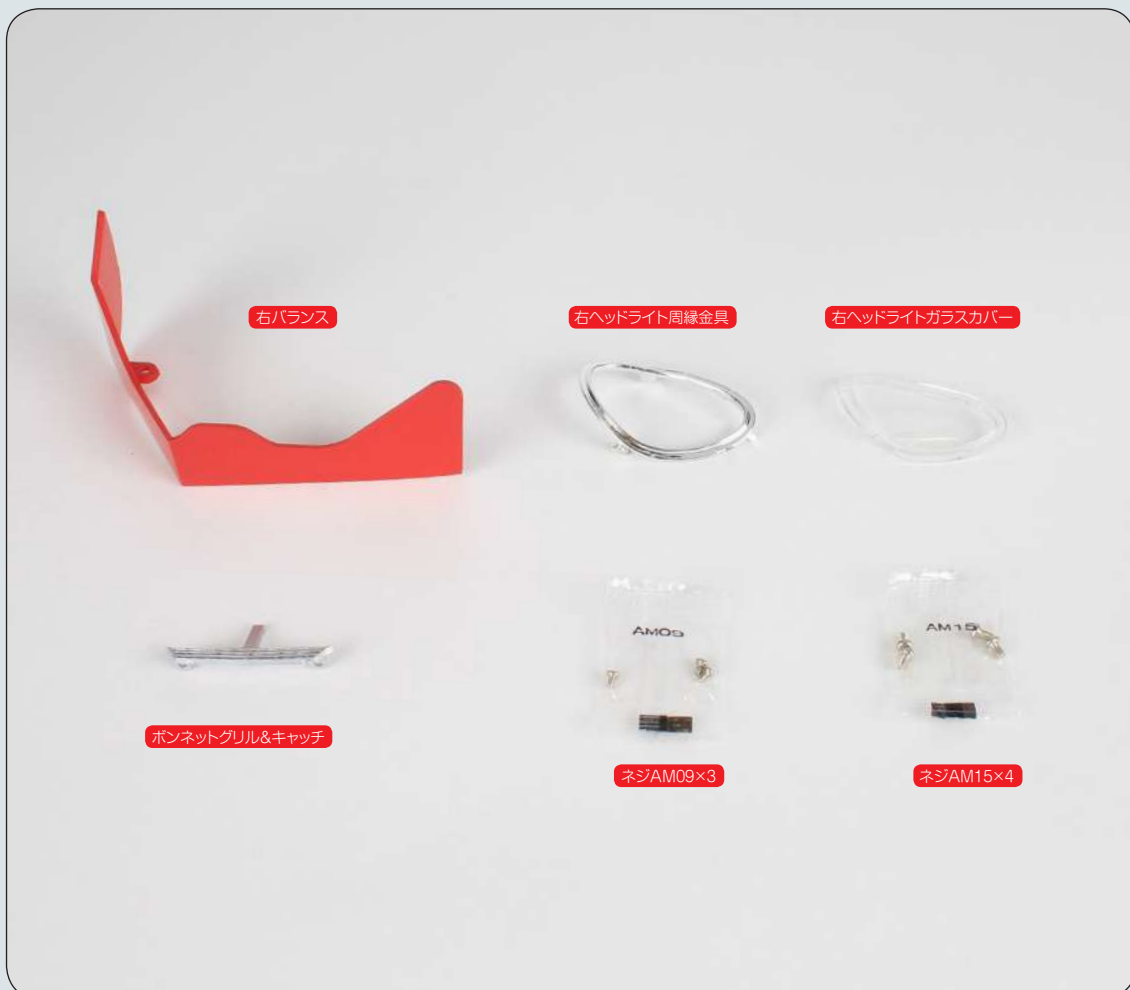

ステージ⑦④右ヘッドライトカバー・右バランスなど



ボンネットグリル&キャッチの取り付け

ステージ⑦③で組み立てたボンネットの裏側後方の穴に、ボンネットグリル&キャッチを合わせます。

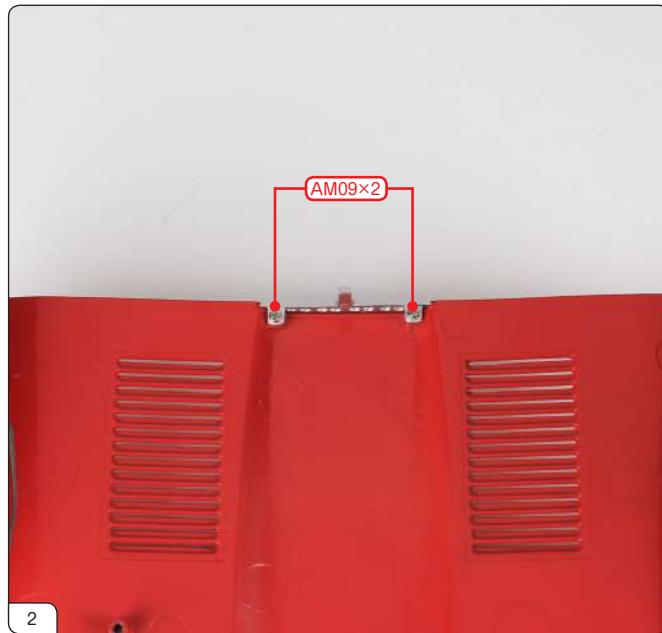

穴にはめ込んで、AM09のネジ2本で固定します。



右バランスの取り付け

右バランスはボンネットの裏側、右ヘッドライトの後方に取り付けます。青矢印の3つのネジ穴を合わせます。

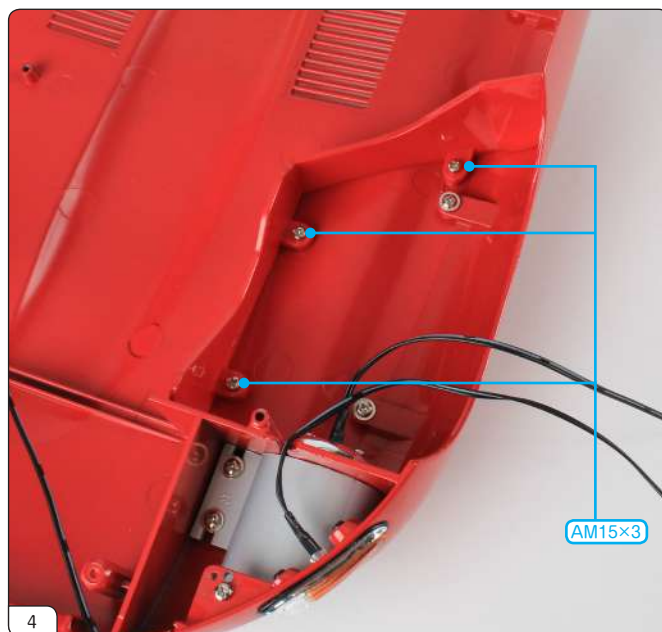

右バランスをAM15のネジ3本で固定します。

ステージ⑦ 右ヘッドライトカバー・右バランスなど



右ヘッドライトカバーの組み立て

右ヘッドライトカバーは、右ヘッドライトガラスカバーと右ヘッドライト周縁金具で構成されます。右ヘッドライト周縁金具には、3つの突起（赤矢印）と、パーツをはめ込むタブ（赤丸印）があります。2つのパーツを試着してください。



フィットしたらPVA接着剤を右ヘッドライト周縁金具に少量塗布します。



右ヘッドライトガラスカバーに右ヘッドライト周縁金具をはめ込んで固定します。



右ヘッドライトカバーの取り付け

右ヘッドライトカバーを右ヘッドライトの前部に取り付けます。固定する前にガラスに付着したホコリや指紋を柔らかい布で拭き取りましょう。

ステージ⑦④ 右ヘッドライトカバー・右バランスなど



右ヘッドライトカバーを右ヘッドライトに合わせます。まず、切り欠き（右上小写真／青矢印）をはめ込み、右ヘッドライトカバーを注意して押し込みます。



右ヘッドライトカバーが取り付けられた状態です。

ステージ⑦④の完了



ステージ75左ヘッドライトカバー・左バランスなど

ボンネットの補強と空気抵抗を減らす左バランスと左ヘッドライトカバーを装着。ヒーターの吸気口であるヒーターエアインテークも取り付けます。



ステージ75パーツリスト

名称

左バランス

ヒーターエアインテーク

左ヘッドライト周縁金具

左ヘッドライトガラスカバー

ネジAM15×4

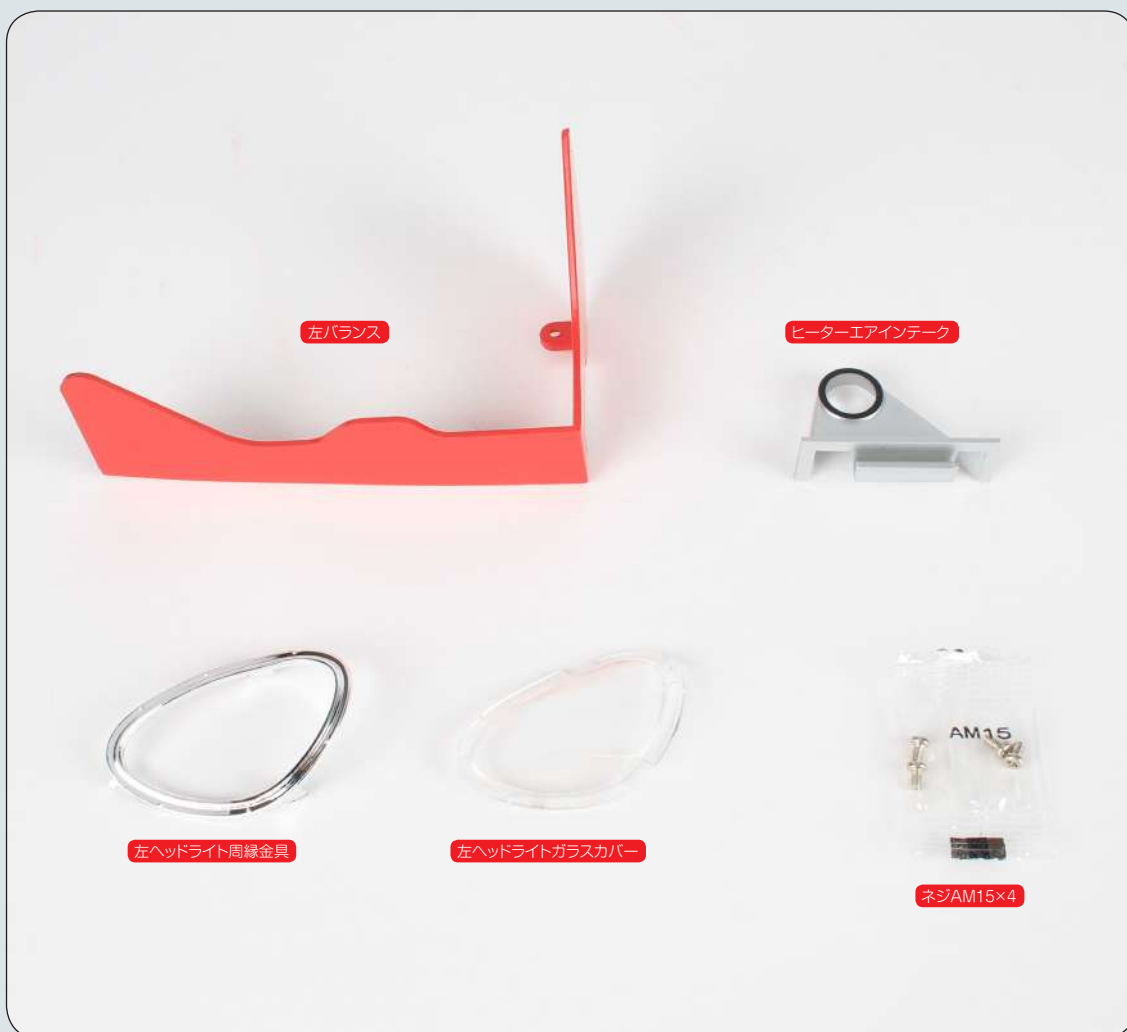

ステージ⑦⑤左ヘッドライトカバー・左バランスなど

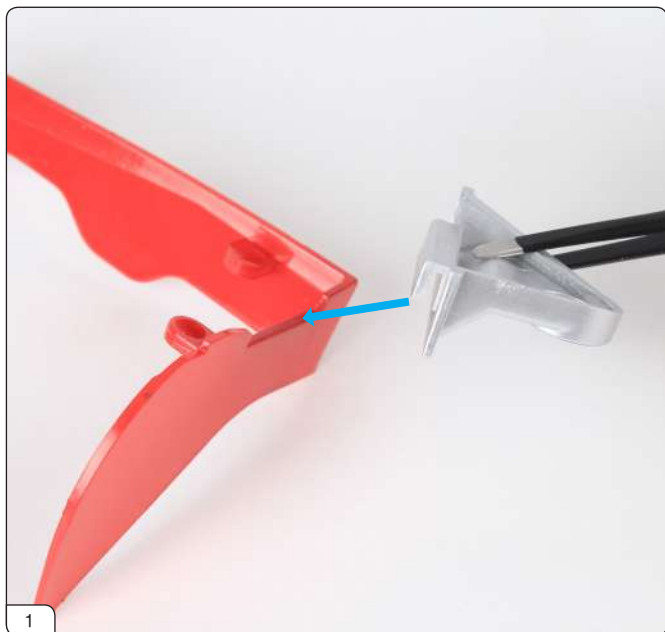

ヒーターエアインテークの取り付け

ヒーターエアインテークを左バランスに合わせます。青矢印のようにヒーターエアインテークを引っ掛けてセットします。



ヒーターエアインテークをしっかりと押し込みます。

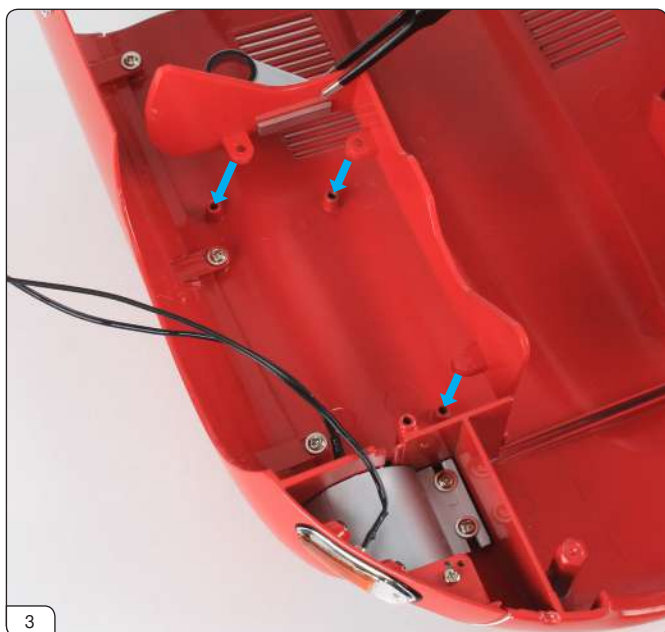

左バランスの取り付け

左バランスはボンネットの裏側、左ヘッドライトの後方に取り付けます。青矢印の3つのネジ穴を合わせます。

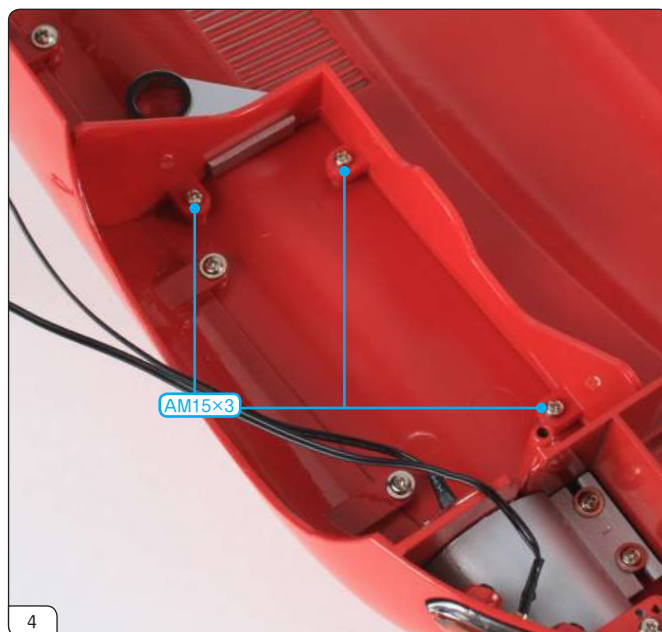

左バランスをAM15のネジ3本で固定します。

ステージ⑦⑤左ヘッドライトカバー・左バランスなど



左ヘッドライトカバーの組み立て

左ヘッドライトカバーは、左ヘッドライトガラスカバーと左ヘッドライト周縁金具で構成されます。左ヘッドライト周縁金具には、3つの突起（赤矢印）と、パーツをはめ込むタブ（赤丸印）があります。2つのパーツを試着してください。



フィットしたらPVA接着剤を左ヘッドライト周縁金具に少量塗布します。



左ヘッドライトガラスカバーに左ヘッドライト周縁金具をはめ込んで固定します。



左ヘッドライトカバーの取り付け

左ヘッドライトカバーを左ヘッドライトの前部に取り付けます。固定する前にガラスに付着したホコリや指紋を柔らかい布で拭き取りましょう。切り欠き（左上小写真／青矢印）をはめ込み、左ヘッドライトカバーを注意して押し込みます。

ステージ⑩左ヘッドライトカバー・左バランスなど

ステージ⑩の完了



ステージ76ストーンガード

ボンネットにストーンガードを
装着します。



ステージ76パーツリスト

名称

ストーンガードフレーム

ストーンガードメッシュ

ネジAG01×5

ネジAM10×3

ストーンガードフレーム



ストーンガードメッシュ

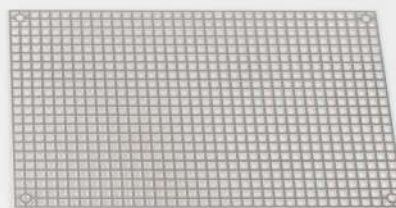

AG01



ネジAG01×5

AM10



ネジAM10×3

ステージ⑦⑥ストーンガード

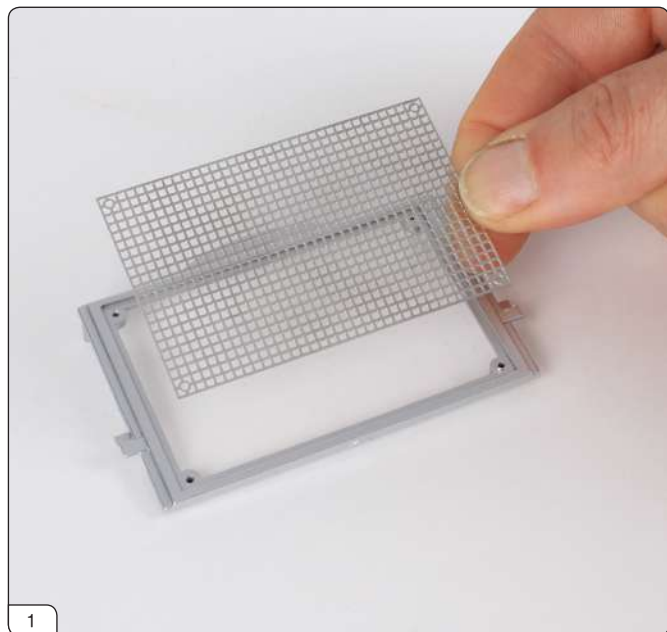

ストーンガードの組み立て

ストーンガードメッシュをストーンガードフレームの凹部に入れます。

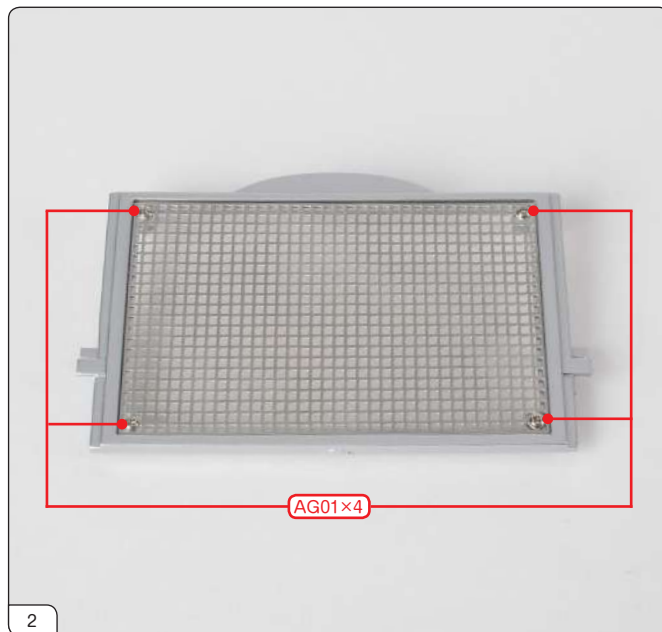

AG01のネジ4本でストーンガードメッシュを固定します。

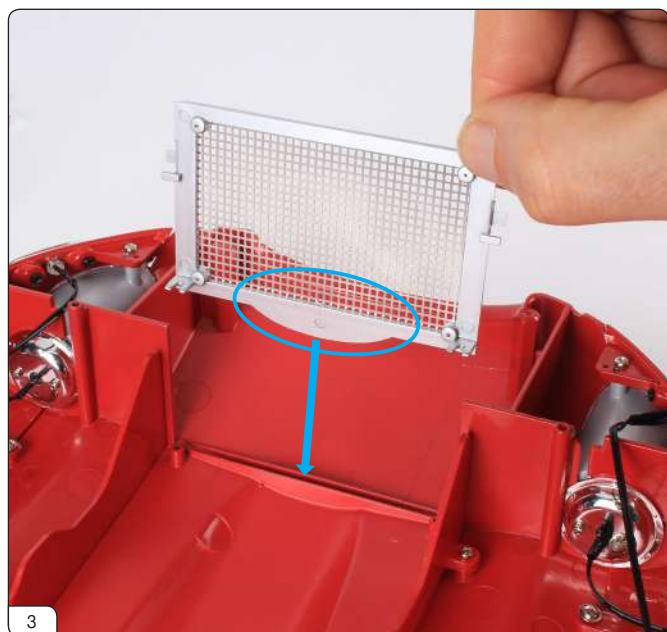

ストーンガードの取り付け

ストーンガードを写真の向きにして、ボンネットに合わせます。ボンネットの溝にストーンガードの湾曲部(青丸印)をしっかりと押し込みます。



ストーンガードがセットされた状態です。青丸印のタグの位置にも注意してください。

ステージ⑦⑥ストーンガード

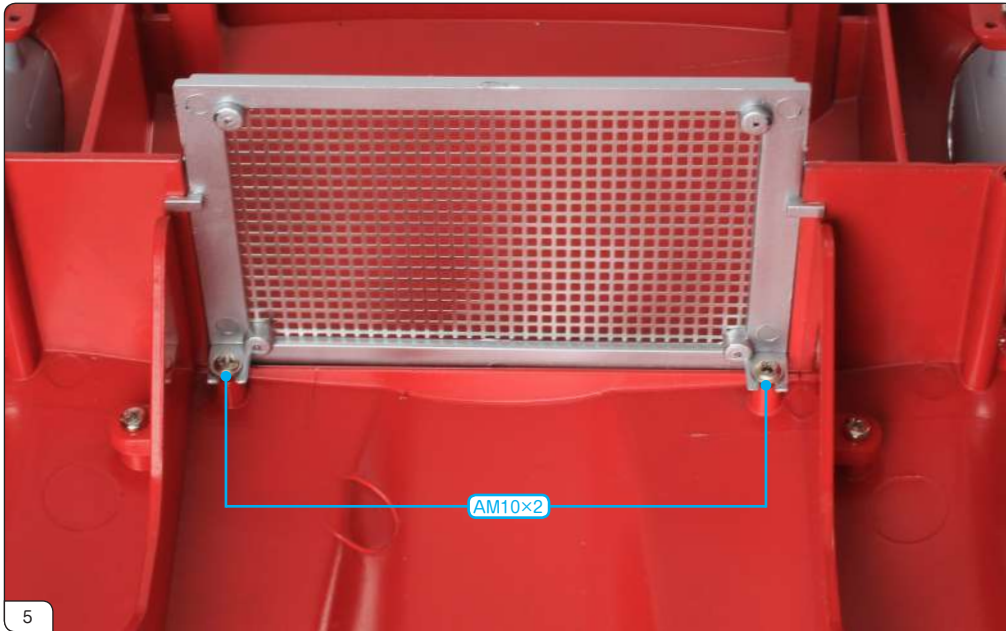

AM10のネジ2本でストーンガードを固定します。

ステージ⑦⑥の完了



ステージ⑦フロントアンダーパネル

フロントアンダーパネルを装着して、ボンネットをさらに補強します。



ステージ⑦パーツリスト

名称
フロントアンダーパネル
ネジAM11×3
ネジAM15×3



ステージ⑦ フロントアンダーパネル

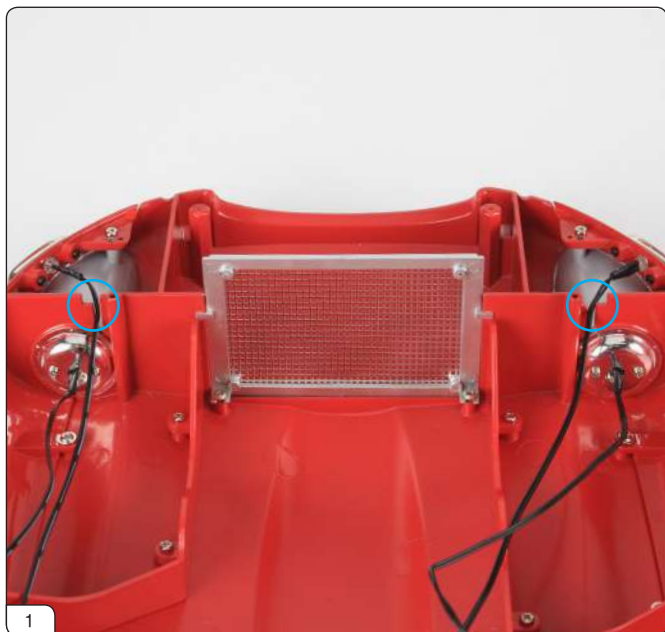

フロントアンダーパネルの取り付け

取り付ける前に、サイドライト/インジケータークラスターの配線がボンネットの開口部（青丸印）に収まっていることを確認します。

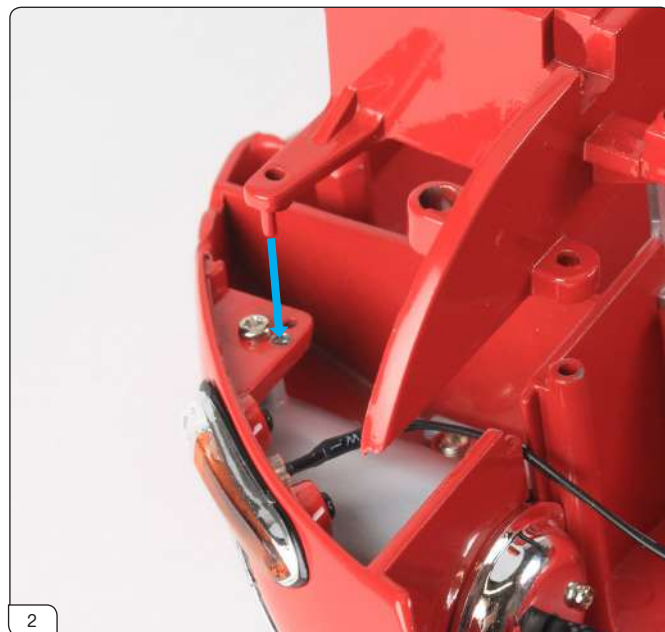

ボンネットにはフロントアンダーパネルの突起が入る穴があります。これがセットのガイドとなります。



フロントアンダーパネルをボンネットに合わせます。

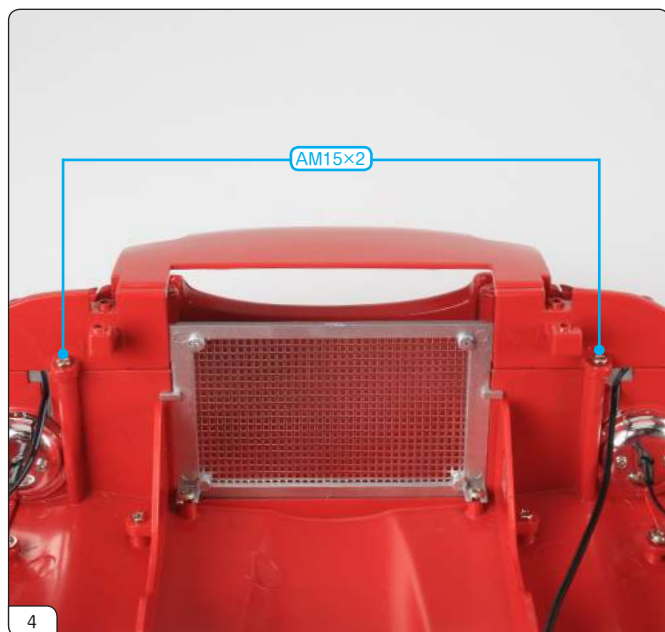

フロントアンダーパネルをAM15のネジ2本で固定します。

ステージ⑦ フロントアンダーパネル

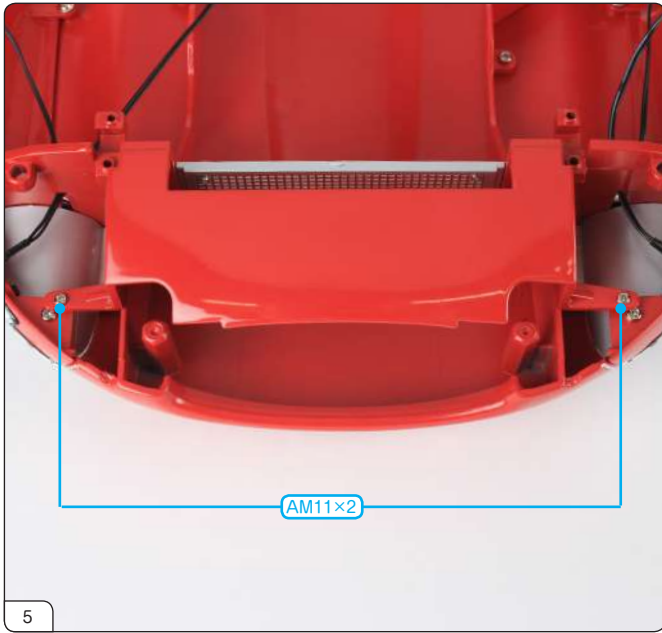

工程2でガイドとした穴の横にあるネジ穴を、AM11のネジ2本で固定します。



フロントアンダーパネルの突起が、きちんと穴に入っているか確認してください(青丸印)。

ステージ⑦の完了



ステージ⑦8左リアホイール1

左リアホイールを組み立てていきます。
まずはホイールリム（外周）とインナー
スポークの開梱です。



STAGE⑦8パーツリスト

名称

ホイールリム（外周）

インナースポーク×24



インナースポーク×24



ホイールリム（外周）

ステージ⑦9左リアホイール2

ホイールセンターとスポークリテーナリングにスポークを張っていきます。



STAGE⑦9パーツリスト

名称

ホイールセンター

スポークリテーナリング

インナースポーク×24

ネジAG02×5



ステージ⑨左リアホイール2

STEP 1



ジグ(治具)をセットする

ジグにホイールセンターをセットします。ホイールセンターの切り欠きとジグのタブを合わせて(赤矢印)、ジグのセンターに配置します。ジグは組み立てを容易にするガイドのようなもので、作業が完了したら取り外します。



ジグにホイールセンターがセットされた状態です。



ホイールリムの外周の穴とジグの突起を合わせて(赤矢印)、ホイールリムをジグにはめ込みます。



ホイールリムがジグにはめ込まれた状態です。

ステージ⑩左リアホイール2

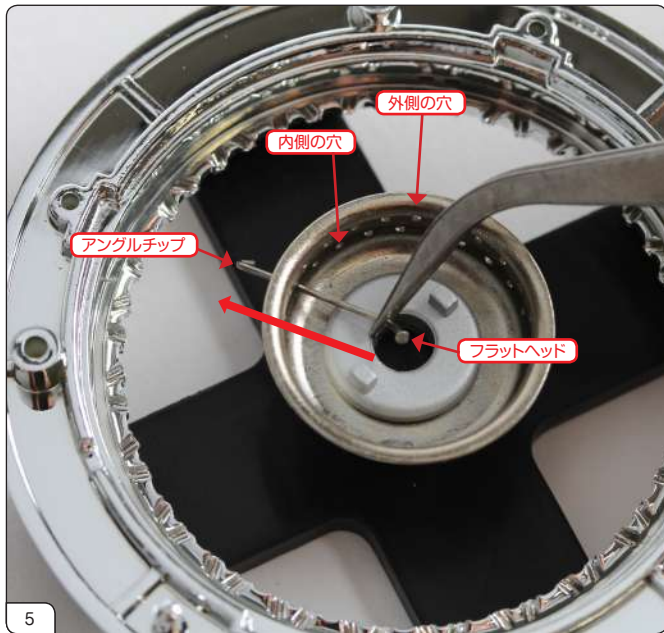

スポークの取り付け 内側の穴

まず、ホイールリムの内縁に、幅が交互に異なる「歯」があることに注意してください(写真6参照)。取り付けるスポークの両端はほぼ直角に曲がり、一方の端はヘッド部分が釘の頭のように平らになっています(アングルチップとフラットヘッド)。一連の作業は、ピンセットでアングルチップをホイールセンターの穴に通し(赤矢印)、ホイールリムの内縁にある「歯」に引っ掛ける繰り返しとなります。

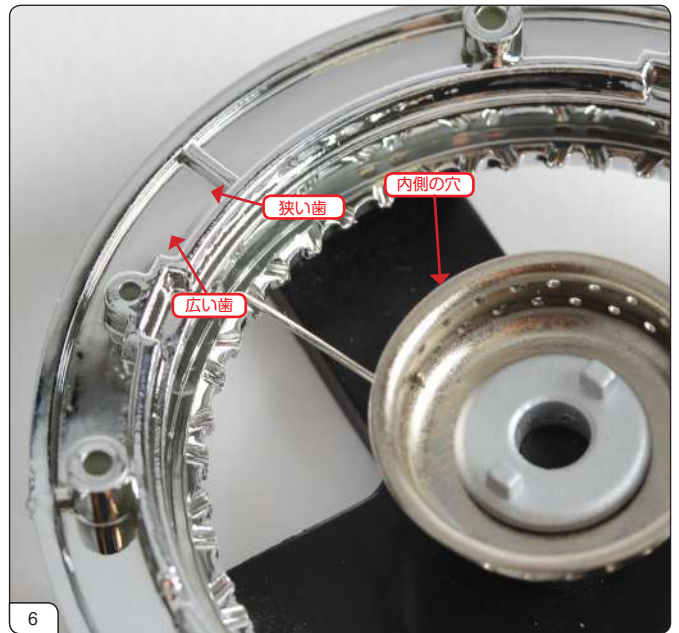

写真のようにホイールリムの「歯」は、幅が「広い歯」と「狭い歯」が交互に並んでいます。最初の1本はスポークをアングルチップから内側の穴に通し、アングルチップが一番フィットする最も近い「広い歯」に先端を引っ掛けます。作業は付属のピンセットを使用してください。

注意:正しく取り付けるにはコツがあります。ホイールセンターを軽く押したりひねったりして動かし、各スポークのテンションを調整しながら取り付けていきましょう。



次に2本目のスポークを、1本目の隣の内側の穴に通し、アングルチップを次の「広い歯」に引っ掛けます。内側の穴に通すスポークは、すべて「広い歯」に引っ掛けていきます。



同様に3本目のスポークを取り付け、以後、ホイールセンターの内側の穴がすべて埋まるまで、取り付けを進めます。重要なのは、必ず「広い歯」にアングルチップを引っ掛けることです。注意して作業を進めてください。

ステージ⑨左リアホイール2



9 内側の穴にスポークを取り付け終わった状態です。



10 横から見た状態です。すべてのスポークが、内側の穴に取り付けられています。



スポークの取り付け 外側の穴

続けて、外側の穴にスポークを取り付けていきます。

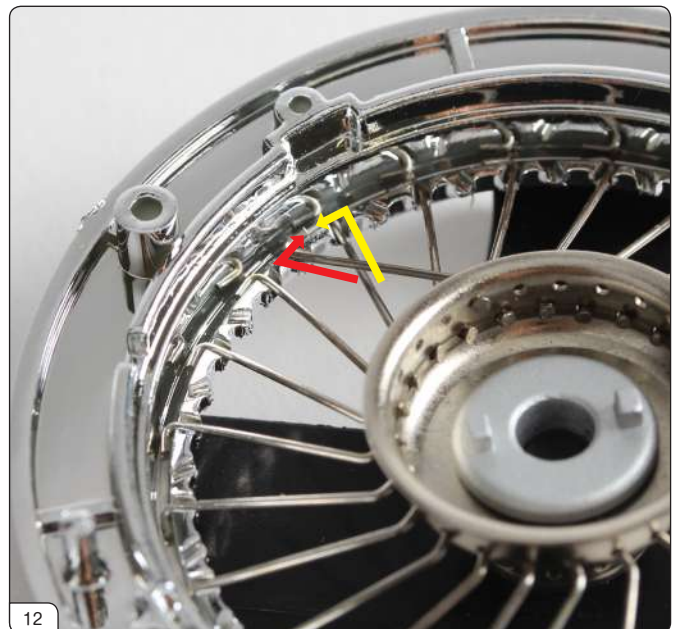

12 アンクルチップを穴に通して「広い歯」に引っ掛けることは同じですが、アンクルチップは、内側の穴と逆方向を向きます。黄矢印が内側の穴のスポークで、赤矢印が外側の穴のスポークとなります。

ステージ⑩左リアホイール2



次に2本目のスポークを、1本目の隣の外側の穴に通し、アングルチップを逆向きにして（赤矢印）、次の「広い歯」に引っ掛けます。外側の穴に通すスポークも、すべて「広い歯」に引っ掛けていきます。



以後、ホイールセンターの外側の穴がすべて埋まるまで、取り付けを進めます。重要なのは、必ず「広い歯」にアングルチップを引っ掛けること、アングルチップを逆向きに引っ掛けることです。



外側の穴にスポークを取り付け終わった状態です。

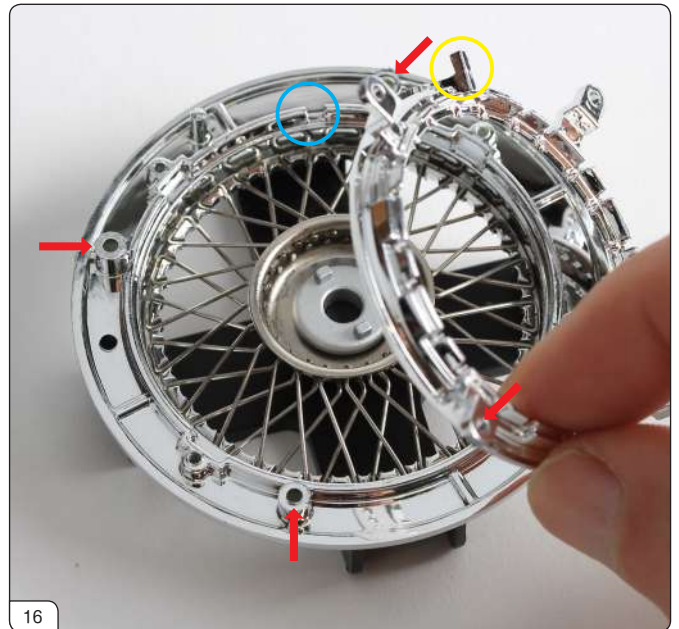

スポークを止める

次はスポークリテーナリングでスポークを止める工程です。スポークリテーナリングを、ホイールリムの上に注意深く置きます。スポークリテーナリングの突起（黄丸印）とホイールリムの切り欠き（青丸印）を合わせると、赤矢印のネジ穴が合うはずですよ。

ステージ⑨左リアホイール2



AG02のネジ4本で固定しますが、最初は緩めにネジを締めます。



AG02のネジ全部を緩めに締めたあと、スポークにがたつきがないか確かめながら、各ネジを増し締めしていきます。

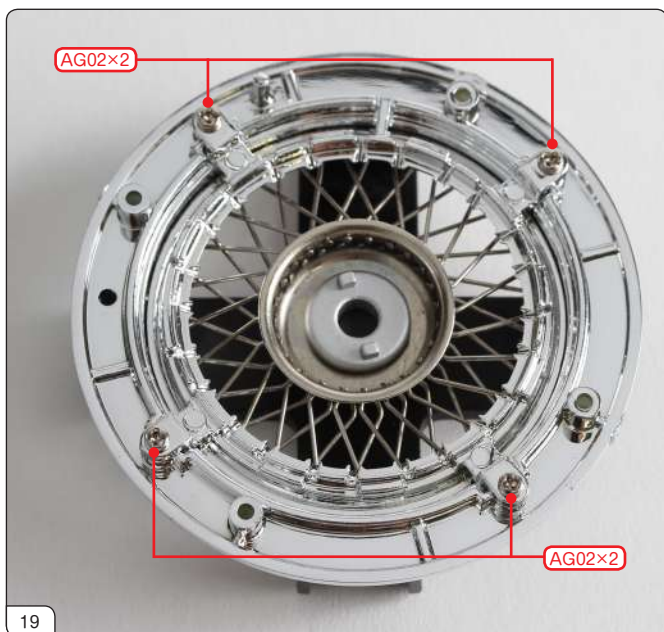

スポークがしっかりと固定された状態です。

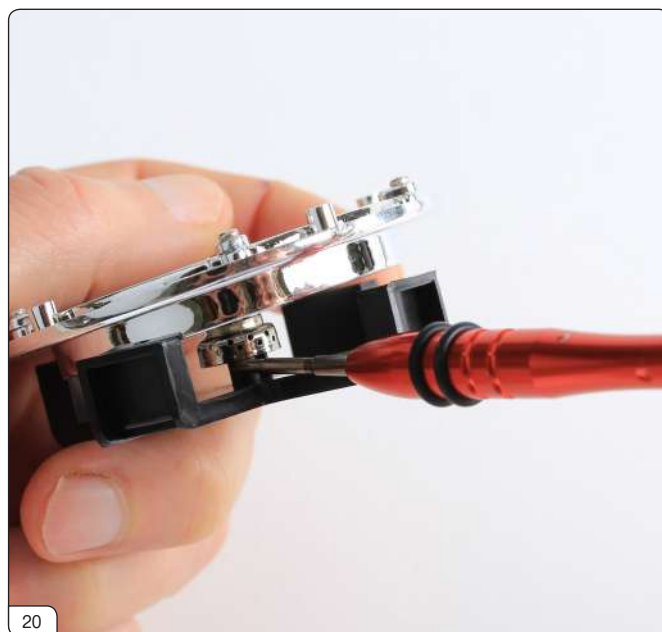

ホイールをジグから外します。ホイールを無理に引っ張らず、ドライバーなどを梃子にして外しましょう。ジグは残りの車輪を組み立てるときに使用します。保管しておいてください。

ステージ⑨左リアホイール2

ステージ⑨の完了



ステージ⑧左リアホイール3

ステージ⑦に続いて、左リアホイールを組み立てていきます。



ステージ⑧パーツリスト

名称

スペーサーリング

インナーホイールリム

スポークタイプB×12

スポークタイプA×12

ネジAG03×5

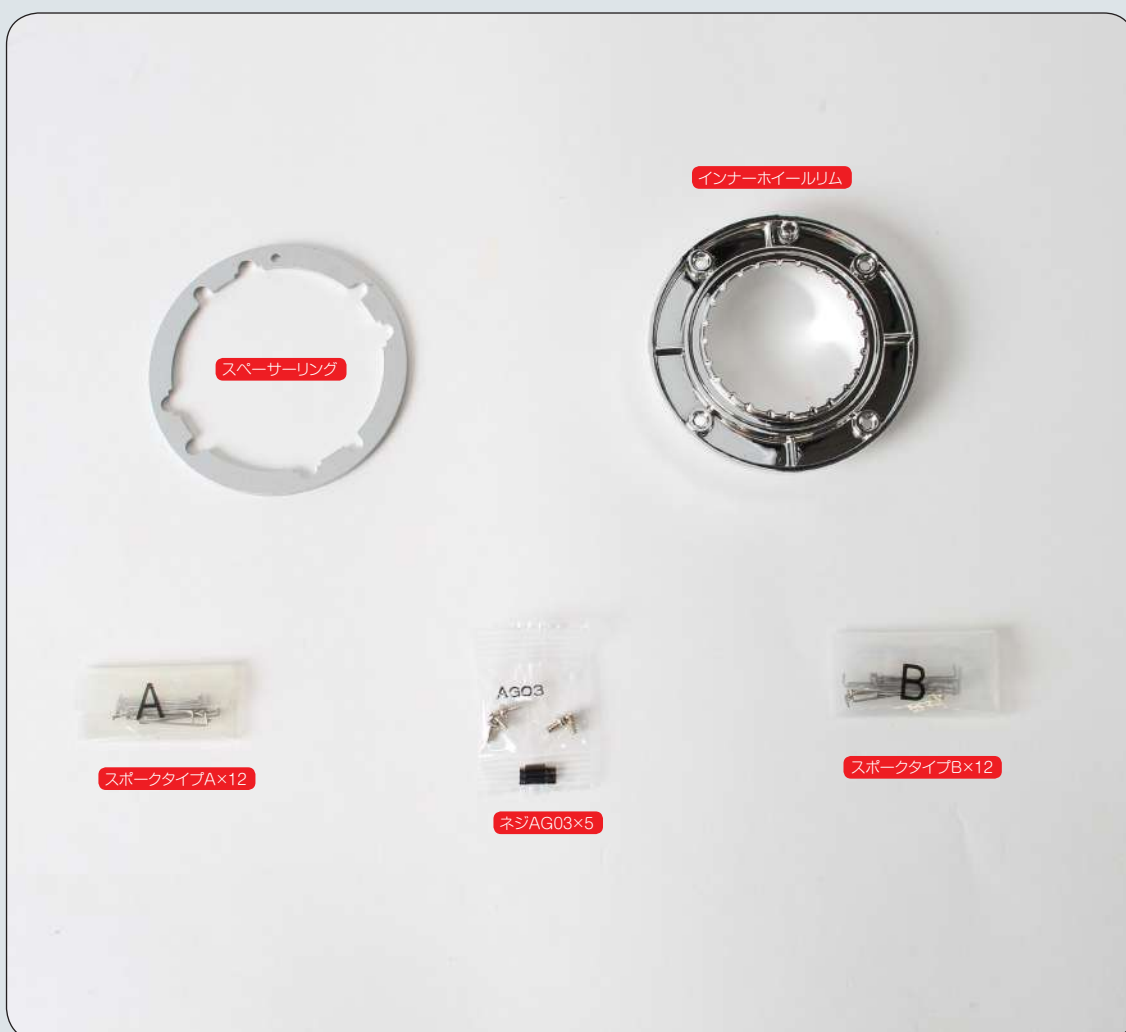

ステージ®左リアホイール3

STEP 1

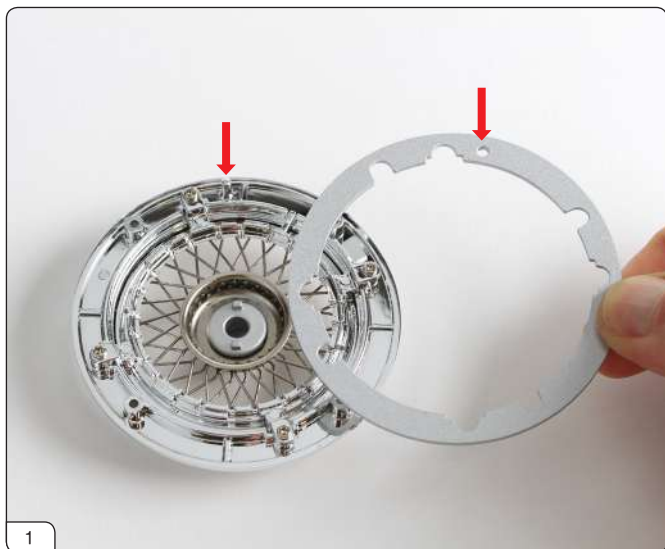

スペーサーの取り付け

ステージ®で組み立てたホイールリムにスペーサーリングを取り付けます。スペーサーリングの穴(赤矢印)とホイールの突起(同)を合わせます。



スペーサーリングを「カチッ」と音がするまで押し込みます。



スポークの取り付け 内側の穴

ホイールリムを裏返して、スポークを装着する小さいホイールセンターを上に乗せます。ステージ®と同じようにスポークを通す穴は、内側の穴と外側の穴があります。最初に内側の穴からスポークを取り付けていきます。

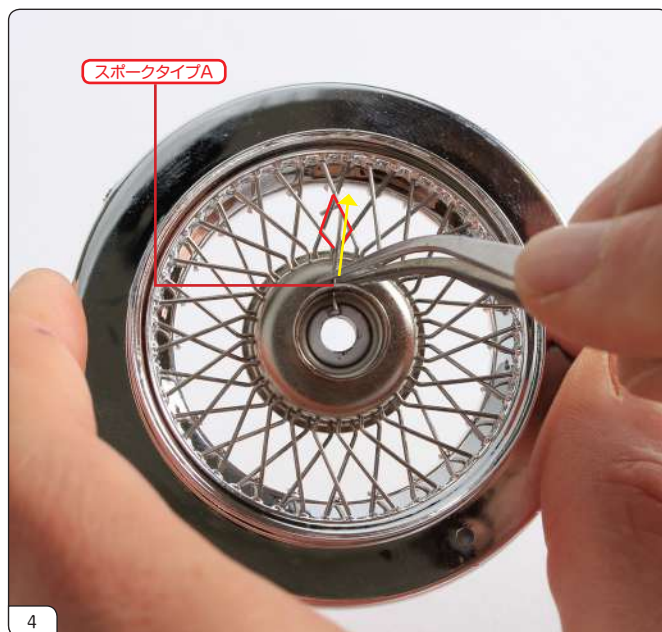

ピンセットを使って、スポークタイプAを内側の穴に通します。アングルチップを赤い菱形の開口部からやや時計回り(黄矢印)に向け、反対側に出します。

ステージ⑩左リアホイール3

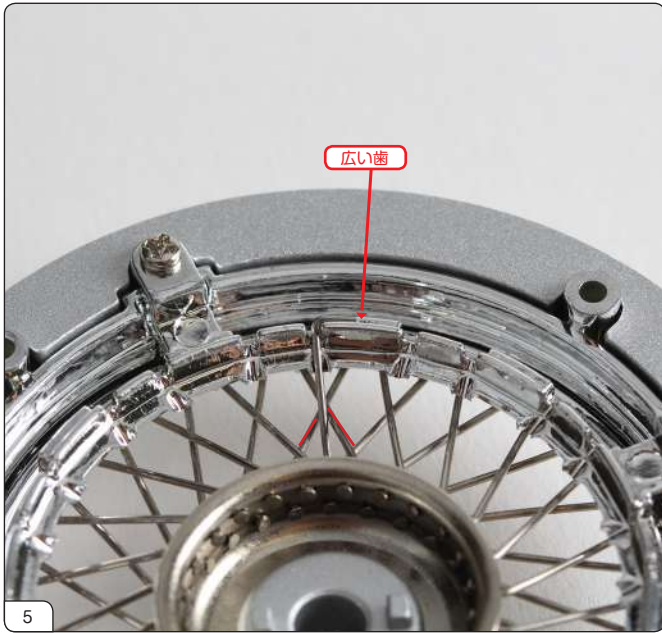

ホイールリムを裏返し、先端のアングルチップが「広い歯」に引っかかるかどうかを確認します。「広い歯」に引っかからない場合には、スポークタイプAを引き出して、再度隣の穴に入れてみてください。今度は引っかかるはずです。

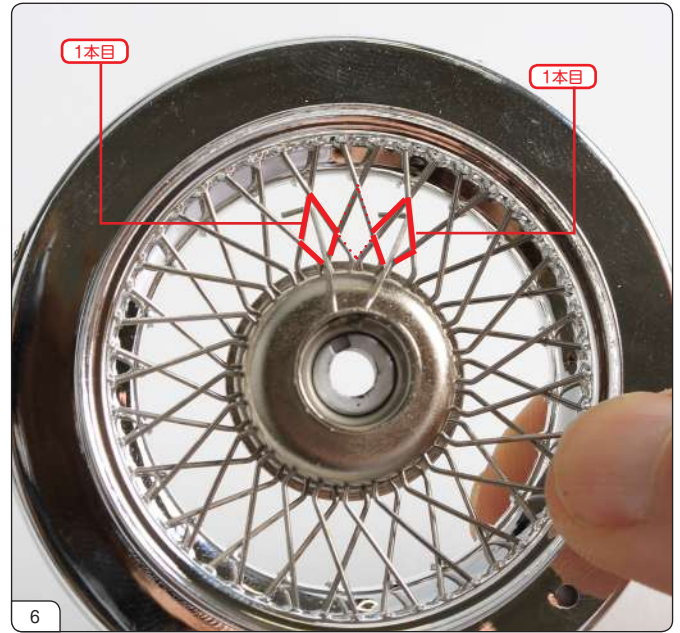

最初のスポークタイプAが正しく装着されるのを確認したら、アングルチップはフリーのままにしておきます。続いて2本目のスポークタイプAを隣の内側の穴に通します。



この作業を繰り返して、12本のスポークタイプAを入れていきます。スポークタイプAが入る場所は、赤い菱形部分です。青丸印は工程11に関係した目印です。



スポークタイプAの12本が、内側の穴に装着されました。

ステージ⑩左リアホイール3

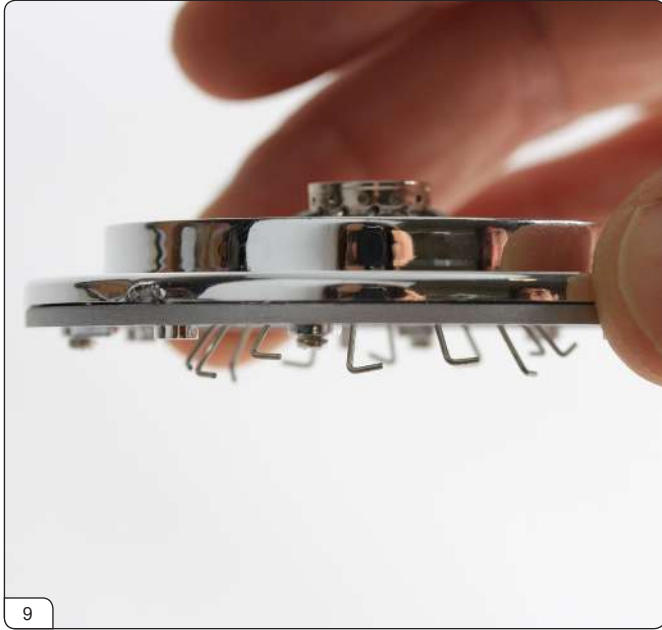

横から見た状態です。アングルチップは、すべてフリーの状態にしておいてください。



スポークの取り付け 外側の穴

次にスポークタイプBを外側の穴に入れていきます。



スポークタイプBの装着は、空いた菱形の開口部（スポークタイプAを入れていない菱形の開口部。工程7の青丸印）に入れます。まずは反対側の広い歯に引っかかるかどうかを確認します。



スポークタイプBを反対側に通すと、スポークタイプAと交差（赤と黄色破線）するはずですが、「広い歯」に引っ掛かることを確認しながら、スポークタイプBの12本を入れていきます。アングルチップは、すべてフリーの状態にしておいてください。

ステージ⑧左リアホイール3



スポークタイプBの12本が、ホイールリムに取り付けられました。



コットンないしキッチンペーパーを用いて、スポークのフラットヘッド部分を押し込むようにして、フラットヘッドを所定の位置に固定します。

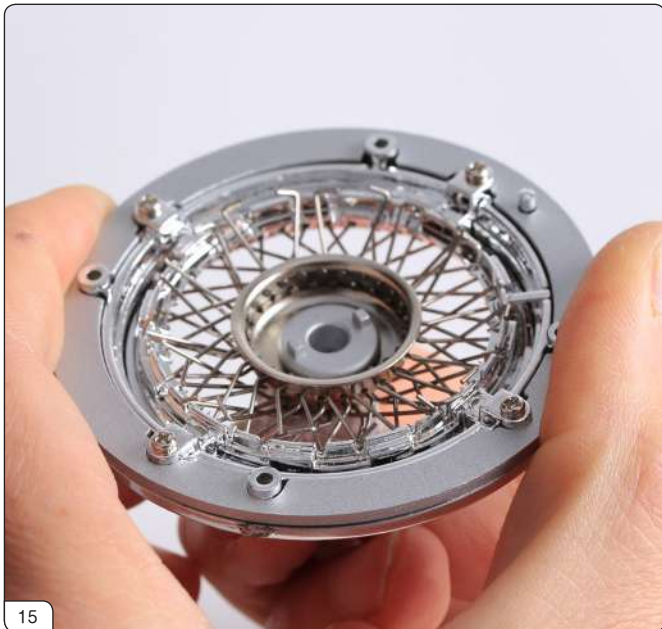

コットンないしキッチンペーパーで、しっかりと押さえながらホイールリムをひっくり返します。



コットンないしキッチンペーパーで、しっかりと押さえながらスポークタイプAとスポークタイプBのアンクルチップを「広い歯」にセットしていきます。親指でなでるように押さえたり、ピンセットも使ってみてください。

ステージ⑧左リアホイール3

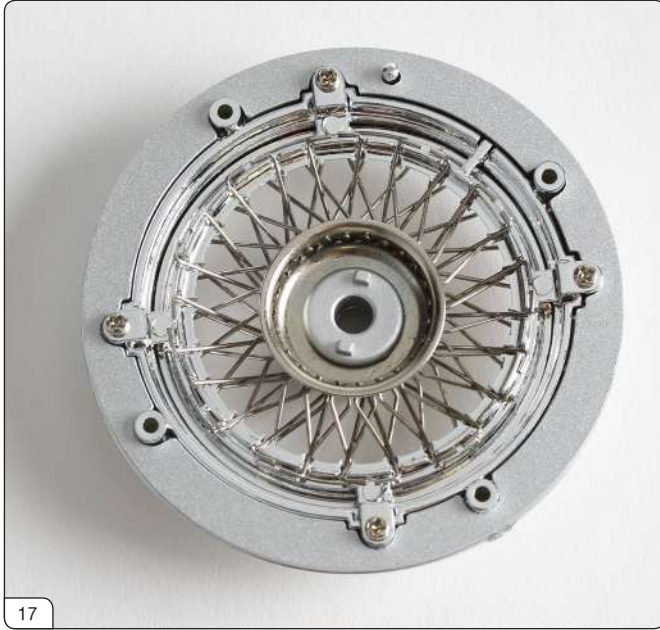

スポークタイプAとスポークタイプBのアンクルチップが、正しくセットされた状態です。

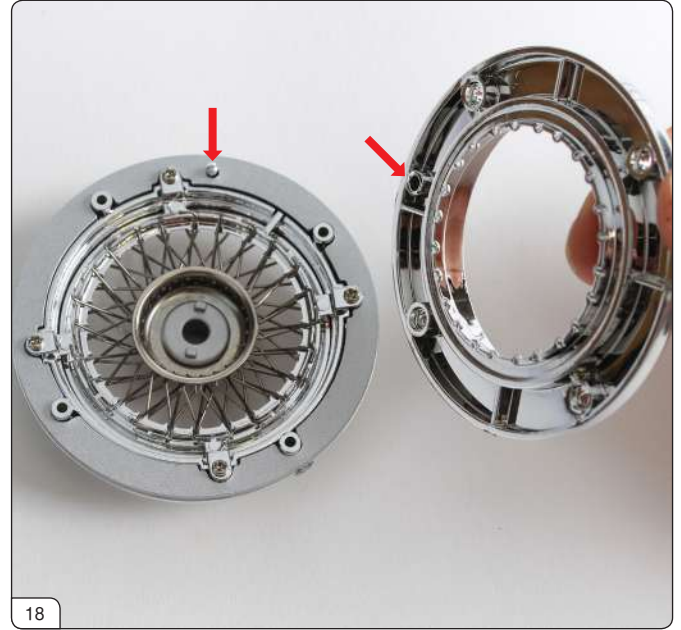

インナーホイールリムの取り付け

このステージで開梱したインナーホイールリムの穴とスペーサーリングの突起(赤矢印)を合わせます。



これでネジ穴が合うはずですが、インナーホイールリムをしっかりと押し込みます。ここでスポークリテーナリングとインナーホイールリムが、ぴったりと合っていることを確認してください。ギャップがある場合には、前の工程に戻ってスポークを調整します。

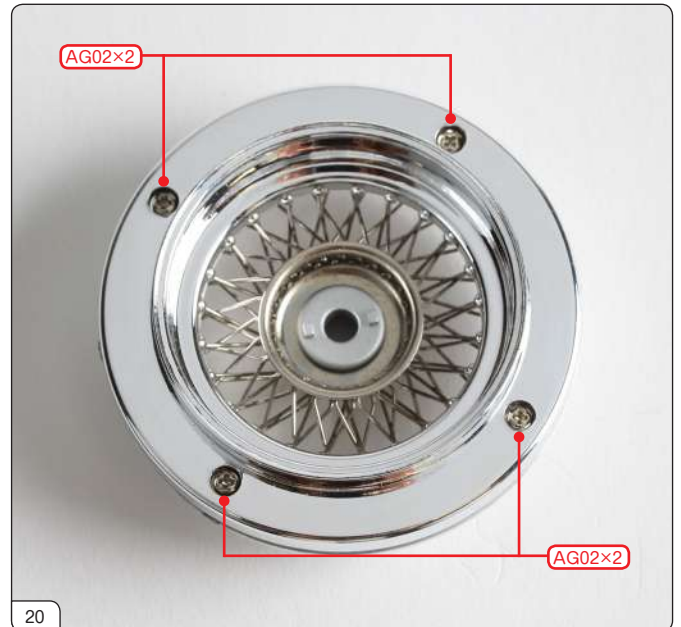

インナーホイールリムをAG03のネジ4本で固定します。

ステージ⑧左リアホイール3

ステージ⑧の完了



ステージ⑧1左リアタイヤ

左リアタイヤにホイールを組み付け、サブフレームに固定します。



ステージ⑧1パーツリスト

名称
タイヤ
ウォッシャー
ネジAM07×2



ステージ⑧左リアタイヤ

STEP 1



タイヤへの組み付け

タイヤにステージ⑧で完成したホイールに組み付けます。小さなボウルに熱湯を入れて、タイヤを約2分間浸します。

注意:工程1~4のタイヤの写真は、ステージ⑧のスペアタイヤです。本ステージで供給されるタイヤとはトレッドパターンが若干異なりますが、装着方法は同じです。



ピンセットを使ってタイヤをボウルから取り出し、キッチンペーパーやタオルで余分な水分を除きます。火傷しないように注意してください。



タイヤが柔らかいうちに、ホイールをタイヤに押し込みます。ホイールを縦にねじこみ、回し込むようにはめていきます。下記の動画も参考にしてください。

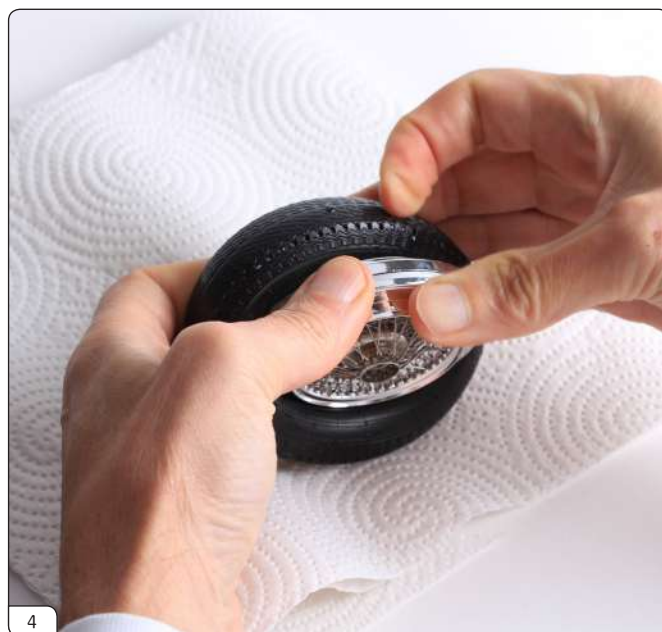

ホイールがタイヤの内壁に完全にフィットするまで、ねじこむ作業を続けます。

<https://youtu.be/NdYp1kBoJSs>

ステージ⑧ 左リアタイヤ



左リアタイヤにホイールが組み込まれた状態です。



左リアタイヤの取り付け

ステージ⑥で組み立てたフロアパネルに左リアタイヤを取り付けます。

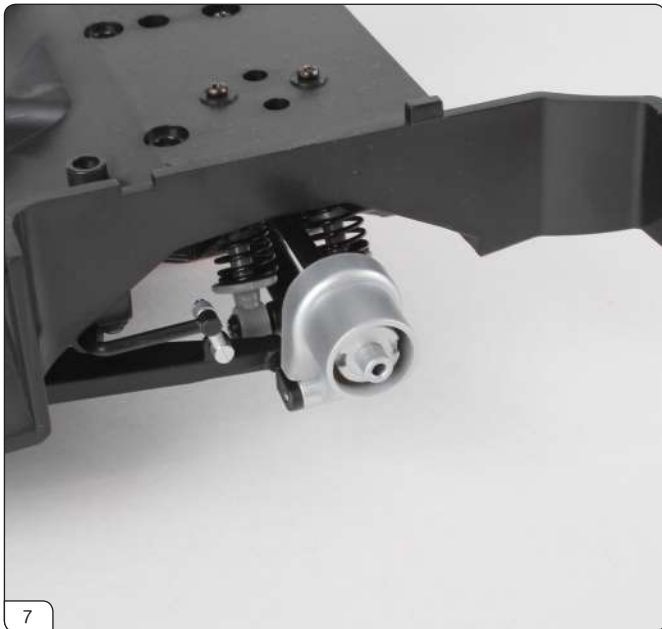

左ハブキャリアを持ち上げ、ユニバーサルジョイントをハブキャリアに挿入します。



左ハブキャリアの2つの切り欠きに、ホイールセンターの2つの突起を合わせてセットします (赤矢印)。

ステージ⑧ 左リアタイヤ



ワッシャーをホイールセンターにセットします。



ワッシャーと左リアホイールをAM07のネジで固定します。

ステージ⑧の完了

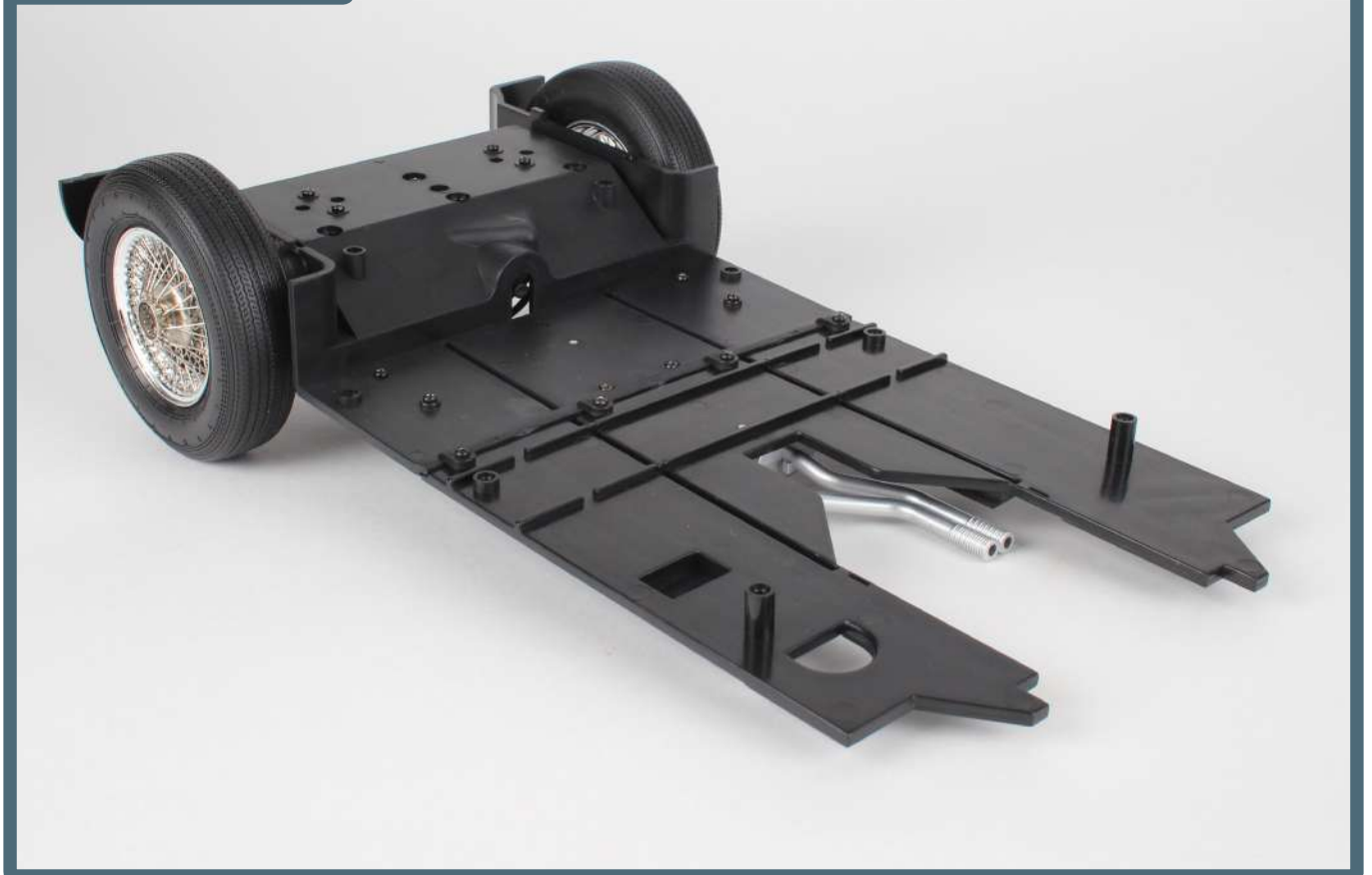

ステージ82ブーツリッド

ブーツ（トランク）を覆うリッド（蓋）、ブーツリッドを組み立てます。



STAGE82パーツリスト

名称
ブーツリッド
ブーツヒンジ (左・右)
左マウンティングプレート
右マウンティングプレート
ブーツリッドキャッチ
ネジAM09×3
ネジAM18×5



ステージ⑧ブーツリッド



ブーツヒンジの取り付け

ブーツヒンジには、「L」と「R」（赤丸印）が印されています。注意して取り付けましょう。

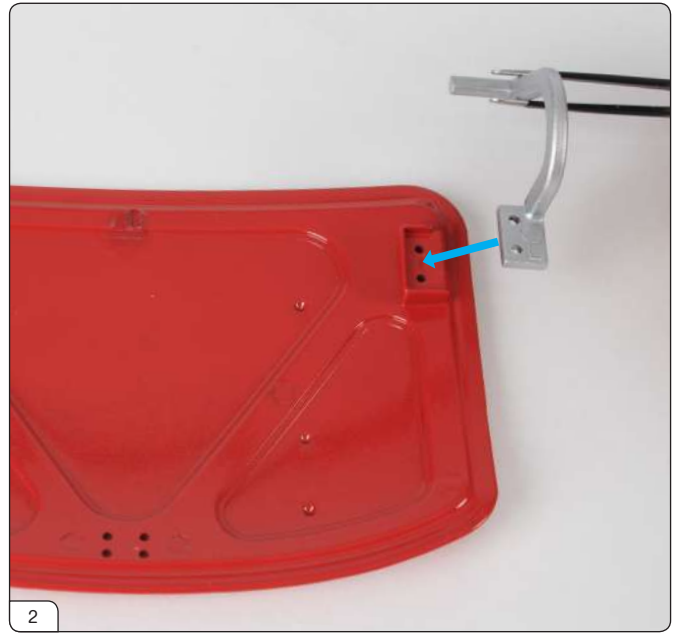

ブーツリッドを裏返して、青矢印の凹部に左ブーツヒンジをセットします。



AM18のネジ2本で左ブーツヒンジを固定します。



右ブーツヒンジも同様に、AM18のネジ2本で固定します。

ステージ⑧ブーツリッド



ブーツリッドキャッチをブーツリッドの下方にある4つの穴に合わせます。

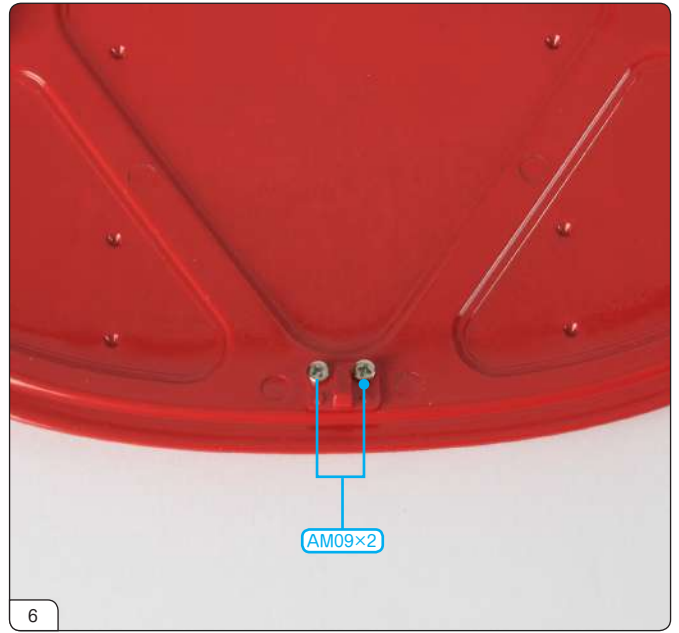

AM09のネジ2本でブーツリッドキャッチを固定します。

ステージ⑧の完了

